

МІНІСТЕРСТВО ОСВІТИ І НАУКИ УКРАЇНИ

Дніпровський національний університет імені Олеся Гончара

ОСВІТНЬО – ПРОФЕСІЙНА ПРОГРАМА

«ДИЗАЙН ВІЗУАЛЬНОГО СЕРЕДОВИЩА»

рівень вищої освіти другий (магістерський)

спеціальність В2 Дизайн візуального середовища

галузь знань В Культура, мистецтво та гуманітарні науки

ЗАТВЕРДЖЕНО:

вченою радою Дніпровського
національного університету
імені Олеся Гончара
протокол №__ від __.__.2025 р.

Вводиться в дію з 01.09.2025 р.

Ректор Дніпровського національного
університету імені Олеся Гончара

_____ Сергій ОКОВИТИЙ

наказ №__ від __.__.2025 р.

**Дніпро
2025**

ПЕРЕДМОВА

1. Внесено: кафедрою образотворчого мистецтва і дизайну факультету української й іноземної філології та мистецтвознавства

2. Розробники (робоча група):

1. Корсунський Віктор Олексійович, к.пед.н., доцент, завідувач кафедри образотворчого мистецтва та дизайну;
2. Ришова Ірина Станіславівна, д.ф.н., професор кафедри образотворчого мистецтва та дизайну;
3. Касьяненко Кароліна Михайлівна, к.мист., доцент, доцент кафедри образотворчого мистецтва та дизайну;
4. Нечай Оксана Олександрівна, директор видавництва «Ліра», м.Дніпро, Україна;
5. Захаров Валерій Вікторович, директор ТОВ ФІРМА «ЛАЙТ», м.Дніпро, Україна;
6. Хенрік Соріс, керівник БЕЩАДИ-АРТ, м. Мічківці, Польща;
7. Йоанна Камінська, Люцина Ниник, правління Фонду «Таблиця мрій»;
8. Гаврилов Дмитро Віталійович, ДНУ, 1 курс, другий (магістерський) рівень, 022 Дизайн, ОП «Дизайн візуального середовища»;

3. При розробці враховані вимоги:

Освітнього стандарту спеціальності:

Стандарт вищої освіти зі спеціальності Дизайн візуального середовища **затверджений** наказом Міністерства освіти і науки України від 21.12. 2018 р. № 1433, **вводиться в дію** з 2018/2019 навчального року.

Постанови КМУ від 29 квітня 2015 р. № 266 «Про затвердження переліку галузей знань і спеціальностей, за якими здійснюється підготовка здобувачів вищої та фахової передвищої освіти» (зі змінами).

4. Рецензії-відгуки стейкхолдерів (додаються):

Роботодавці:

1. Захаров Валерій Вікторович, директор ТОВ ФІРМА «ЛАЙТ», м. Дніпро, Україна;
2. Нечай Оксана Олександрівна, директор видавництва «Ліра», м. Дніпро, Україна;
3. Хенрік Соріс, директор, фундація «Бещади АРТ», Польща;
4. Адам Іваницький, керівник фундації «Шептуха», Польща.

Здобувачі вищої освіти:

2. Горбатовська Дарина Олегівна, ДНУ, 1 курс, другий (магістерський) рівень, 022 Дизайн, ОП «Дизайн візуального середовища»;
3. Пашаєва Анастасія Станіславівна, ДНУ, 1 курс, другий (магістерський) рівень, 022 Дизайн, ОП «Дизайн візуального середовища»;
8. Стельмак Данило Володимирович, ДНУ, 1 курс, другий (магістерський) рівень, 022 Дизайн, ОП «Дизайн візуального середовища».

ЛИСТ ПОГОДЖЕННЯ

освітньо-професійної програми

Рекомендовано:

вчена рада факультету української й іноземної філології та мистецтвознавства:
протокол №__ від «__» _____ 2025р.

Голова вченої ради _____(*Ірина ПОПОВА*)

Погоджено:

Рада із забезпечення якості вищої освіти та освітньої діяльності ДНУ:
протокол №_____ від «__» _____ 2025р.

Голова РЗЯВО _____(*Валентина СІЛІЧ-БАЛГАБАЄВА*)

Затверджено та надано чинності рішенням вченої ради Дніпровського національного університету імені Олеся Гончара:
від ____ . ____ .2025 р., протокол № ____ (редакція №1 для набору 2025/2026 н.р.).

1. Профіль освітньої програми зі спеціальності В2 Дизайн

1 – Загальна інформація	
Повна назва вищого навчального закладу та структурного підрозділу	Дніпровський національний університет імені Олеся Гончара Факультет української й іноземної філології та мистецтвознавства Кафедра образотворчого мистецтва та дизайну
Офіційна назва освітньої програми	Освітньо-професійна програма « Дизайн візуального середовища »
Офіційна назва освітньої програми (англійською мовою)	Educational program: «Design of Visual Environment»
Спеціальність	В2 Дизайн
Галузь знань	В Культура, мистецтво та гуманітарні науки
Ступінь вищої освіти	Магістр
Освітня кваліфікація мовою оригіналу	магістр дизайну
Кваліфікація в дипломі	Ступінь: магістр Спеціальність: В2 Дизайн Спеціалізація: 022.03 Дизайн середовища Освітня програма: Дизайн візуального середовища
Кваліфікація в дипломі (англійською мовою)	Degree: Master, Specialty: B2 Design, Specialization: 022.03 Design of Environment, Educational program: Design of Visual Environment
Професійна кваліфікація	не надається
Тип диплому та обсяг освітньої програми	Диплом магістра, одиничний, 90 кредитів ЄКТС, термін навчання 1 рік 4 місяці
Наявність акредитації	Національне агентство із забезпечення якості вищої освіти Сертифікат про акредитацію освітньої програми « <i>Дизайн візуального середовища</i> » за спеціальністю 022 Дизайн другий (магістерський) рівень від 28.01.2020 р. № 129 Строк дії сертифіката до 28.01.2025 р.
Цикл/рівень	НРК України – 7 рівень, FQ-ЕНЕА – другий цикл, EQF LLL – 7 рівень
Передумови	Наявність ступеня бакалавра, ОКР спеціаліста. Умови вступу визначені правилами прийому в ДНУ
Форми здобуття освіти	денна
Мова(и) викладання	українська
Термін дії освітньої програми	На період дії сертифікату з акредитації освітньої програми до 28.01.25 (відповідно наказу МОН України від 30.10.2017 № 1432, постанови КМУ від 16 березня 2022 р. № 295) або до проходження повторної акредитації освітньої програми
Інтернет-адреса постійного розміщення опису освітньої програми	www.dnu.dp.ua

2 – Мета освітньої програми	
Підготовка кваліфікованих фахівців, здатних проводити наукові та проєктні дослідження із подальшою реалізацією їх у навчальному процесі та процесах формування засобами дизайну естетично досконалих об'єктів дизайну в побутовій, суспільній, соціокультурній, промисловій сферах життєдіяльності людини	
3 – Характеристика освітньої програми	
Предметна область (галузь знань, спеціальність, спеціалізація)	<p>галузь знань В Культура, мистецтво та гуманітарні науки спеціальність В2 Дизайн спеціалізація 022.03 Дизайн середовища</p> <p>Об'єкт(и) вивчення та\або діяльності: об'єкти та процеси дизайну в промисловій, побутовій, суспільній, соціокультурній сферах життєдіяльності людини</p> <p>Цілі навчання: формування фахівців, здатних розв'язувати складні задачі та практичні проблеми у галузі дизайну або у процесі навчання, що передбачає проведення наукових і проєктних досліджень та\або здійснення інновацій та характеризується невизначеністю умов і вимог</p> <p>Теоретичний зміст предметної області: поняття, концепції, принципи дизайну та їх використання для забезпечення якості предметно-просторового та візуально-інформаційного середовища, заданих властивостей та естетичних характеристик об'єктів дизайну (за спеціалізаціями)</p> <p>Методи, методики та технології: теорія і методологія проведення наукових та проєктних досліджень у сфері дизайну; інноваційні стратегії проєктування об'єктів дизайну; методика викладання мистецьких (дизайнерських) дисциплін</p> <p>Інструменти та обладнання: обладнання, техніки та технології роботи у відповідних матеріалах, сучасні програмні продукти, що застосовуються у сфері дизайну</p>
Відповідна деталізована галузь Міжнародної стандартної класифікації освіти ISCED-F 2013	0212 Fashion, interior and industrial design
Орієнтація освітньої програми	Освітньо-професійна програма для магістра має прикладну орієнтацію з професійними акцентами на застосування практичних навичок у сфері дизайну
Основний фокус освітньої програми та спеціалізації	<p>Спеціальна освіта у сфері дизайну. Магістр дизайну працює у галузі дизайну та на основі аналізу проєктної ситуації проєктує на концептуальному рівні об'єкти з високими споживчими властивостями, забезпечує естетичні характеристики промислових виробів і предметного середовища, визначає якості предметно-просторового та візуально-інформаційного середовища, створює цілісний продукт через організацію і гармонійне поєднання його елементів відповідно до його призначення / функції, а також здійснює викладацьку діяльність на належному науково-методичному рівні.</p> <p>Ключові слова: дизайн, культура, творчість, ідея</p>
Особливості програми	Програма враховує новітні вимоги щодо зв'язку теорії з практикою, створює і розвиває творче середовище для навчання у сфері мистецтва і дизайну, формує творення і підтримує продуктивні мистецькі практики, прояв індивідуальних та колективних ідентичностей та здійснення культурної політики

4 – Придатність випускників до працевлаштування та подальшого навчання	
Придатність до працевлаштування	<p>Випускники можуть працювати на первинних посадах за професіями, визначеними Національним класифікатором України: Класифікатор професій ДК 003:2010 (зі змінами)</p> <p>2 Професіонали</p> <p>24 Інші професіонали</p> <p>245 Професіонали в галузі художньої творчості</p> <p>2452 Професіонали в галузі образотворчого та декоративно-прикладного мистецтва</p> <p>2452.1 Мистецтвознавці (образотворче та декоративно-прикладне мистецтво)</p> <p>2452.1 Дизайнер-дослідник</p> <p>2452.1 Мистецтвознавець (образотворче, декоративно-прикладне мистецтво)</p> <p>2452.2 Скульптори, художники та модельєри</p> <p>2452.2 Дизайнер графічних робіт</p> <p>231 Професіонали в галузі освіти та навчання</p> <p>2310 Викладач вищих навчальних закладів</p>
Подальше навчання	<p>Продовження навчання на третьому (освітньо-науковому) рівні вищої освіти для здобуття ступеня доктора філософії</p> <p>Набуття додаткових кваліфікацій в системі післядипломної освіти</p>
5 – Викладання та оцінювання	
Викладання та навчання	<p>Студентоцентроване навчання, самонавчання, проблемно-орієнтоване навчання, навчання через практикуми. Методи та технології викладання і навчання: проведення лекційних, практичних занять; наукових конференцій; залучення студентів до участі в проектних роботах, конкурсах, олімпіадах та науково-дослідних заходах. Застосування інноваційних технологій електронного навчання.</p>
Оцінювання	<p>Екзамени, диференційовані заліки, тестування, презентації, проектна робота, захист звіту з практики, публічний захист кваліфікаційної роботи тощо.</p> <p>Оцінювання навчальних досягнень здобувачів освіти здійснюється за 100-бальною шкалою.</p>
6 – Програмні компетентності	
Інтегральна компетентність (ІК)	<p>Здатність розв'язувати складні задачі і проблеми у галузі дизайну або у процесі навчання, що передбачає проведення досліджень та/або здійснення інновацій та характеризується невизначеністю умов і вимог</p>
Загальні компетентності (ЗК)	<p><i>Компетентності, визначені стандартом вищої освіти:</i></p> <p>ЗК1. Здатність генерувати нові ідеї (креативність).</p> <p>ЗК2. Вміння виявляти, ставити та розв'язувати проблеми.</p> <p>ЗК3. Здатність спілкуватися з представниками інших професійних груп різного рівня (з експертами з інших галузей знань/видів економічної діяльності).</p> <p>ЗК4. Здатність працювати в міжнародному контексті.</p> <p>ЗК5. Здатність розробляти та керувати проектами.</p> <p>ЗК6. Здатність діяти соціально відповідально та свідомо</p> <p><i>Компетентності, визначені закладом вищої освіти:</i></p> <p>ЗК7. Здатність мотивувати людей та рухатися до спільної мети.</p> <p>ЗК8. Здатність спілкуватися іноземною та державною мовами.</p>

	<p>ЗК9. Здатність зберігати та примножувати моральні, культурні, наукові цінності і досягнення суспільства на основі розуміння історії та закономірностей розвитку предметної області, її місця у загальній системі знань про природу і суспільство та у розвитку суспільства, техніки і технологій, використовувати різні види та форми рухової активності для активного відпочинку та ведення здорового способу життя.</p>
<p>Спеціальні (фахові, предметні) компетентності (СК\ФК)</p>	<p><i>Компетентності, визначені стандартом вищої освіти:</i></p> <p>СК1. Здатність здійснювати концептуальне проектування об'єктів дизайну з урахуванням функціональних, технічних, технологічних, екологічних та естетичних вимог (за спеціалізацією).</p> <p>СК2. Здатність проведення проектного аналізу усіх впливових чинників і складових проектування та формування авторської концепції проекту.</p> <p>СК3. Здатність розуміти і використовувати причинно-наслідкові зв'язки у розвитку дизайну та сучасних видів мистецтв.</p> <p>СК4. Здатність забезпечити захист інтелектуальної власності на твори образотворчого мистецтва та дизайну.</p> <p>СК5. Володіння теоретичними і методичними засадами навчання та інтегрованими підходами до фахової підготовки дизайнерів; планування власної науково-педагогічної діяльності.</p> <p>СК6. Здатність застосовувати у практиці дизайну виражальні художньо-пластичні можливості різних видів матеріалів, інноваційних методів і технологій.</p> <p>СК7. Здатність застосовувати засоби спеціального рисунка та живопису (за спеціалізаціями), а також методики використання апаратних і програмних засобів комп'ютерних технологій.</p> <p>СК8. Здатність створювати затребуваний на ринку та суспільно відповідальний продукт дизайну (товари і послуги).</p> <p>СК9. Вміння переконливо демонструвати споживачу привабливу культурну цінність та економічну вартість створеного креативного продукту.</p> <p><i>Компетентності, визначені закладом вищої освіти</i></p> <p>СК10. Здатність до постійного самовдосконалення задля підвищення власного рівня професійної компетентності</p>
<p>7 – Програмні результати навчання</p>	
<p><i>Програмні результати, визначені стандартом вищої освіти.</i></p> <p>ПР1. Генерувати ідеї для вироблення креативних дизайн-пропозицій, вибудовувати якісну та розгалужену систему комунікацій, застосовувати основні концепції візуальної комунікації у мистецькій та культурній сферах.</p> <p>ПР2. Розробляти науково-обґрунтовану концепцію для розв'язання фахової проблеми.</p> <p>ПР3. Обирати певну модель поведінки при спілкуванні з представниками інших професійних груп різного рівня.</p> <p>ПР4. Представляти результати діяльності у науковому та професійному середовищі в Україні та поза її межами.</p> <p>ПР5. Розробляти, формувати та контролювати основні етапи виконання проекту.</p> <p>ПР6. Формувати проектні складові у межах проектних концепцій; володіти художніми та мистецькими формами соціальної відповідальності.</p> <p>ПР7. Критично осмислювати теорії, принципи, методи та поняття з різних предметних галузей для розв'язання завдань і проблем у галузі дизайну.</p> <p>ПР8. Здійснювати передпроектний аналіз із урахуванням усіх вагомих чинників, що</p>	

впливають на об'єкт проектування; формулювати авторську концепцію проекту.

ПР9. Застосовувати методика концептуального проектування та здійснювати процес проектування з урахуванням сучасних технологій і конструктивних вирішень, а також функціональних та естетичних вимог до об'єкта дизайну.

ПР10. Критично опрацьовувати художньо-проектний доробок українських і зарубіжних фахівців, застосовувати сучасні методики та технології наукового аналізу для формування авторської концепції, пошуку українського національного стилю.

ПР11. Визначати естетичні проблеми дизайнерських шкіл та напрямків з урахуванням генезису сучасного художнього процесу в дизайні; мати синтетичне уявлення щодо історії формування сучасної візуальної культури.

ПР12. Володіти базовими методиками захисту інтелектуальної власності; застосовувати правила оформлення прав інтелектуальної власності.

ПР13. Обирати оптимальні методи викладання матеріалу студентській аудиторії в межах фахових компетентностей; вміти програмувати, організовувати та здійснювати навчально-методичне забезпечення фахових дисциплін.

ПР14. Застосовувати інноваційні методи і технології роботи з матеріалом (за спеціалізаціями).

ПР15. Представляти концептуальне вирішення об'єктів дизайну засобами новітніх технологій, застосовувати прийоми графічної подачі при розв'язанні художньо-проектних завдань (за спеціалізаціями).

ПР16. Формувати дизайн-маркетингову стратегію позиціонування та просування продуктів дизайну (товарів і послуг) на внутрішньому та глобальному ринках.

ПР17. Управляти процесом вироблення продукту дизайну (товарів і послуг) на різних етапах брендингу та ребрендингу (за спеціалізаціями).

Програмні результати, визначені закладом вищої освіти.

ПР18. Спілкуватися різними мовами, прагнути до постійного самовдосконалення задля підвищення власного рівня професійної компетентності, вміти аналізувати трансформаційні процеси у розвитку суспільства

8 – Ресурсне забезпечення реалізації програми

Кадрове забезпечення	Кадрове забезпечення відповідає чинним Ліцензійним умовам провадження освітньої діяльності у сфері вищої освіти та базується на наступних принципах: відповідності наукових спеціальностей науково-педагогічних працівників освітнім галузі знань та спеціальності; моніторингу рівня наукової активності науково-педагогічних працівників; впровадження результатів стажування та наукової діяльності в освітній процес..
Матеріально-технічне забезпечення	Матеріально-технічне забезпечення навчальних приміщень та соціальна інфраструктура університету в повному обсязі відповідає чинним Ліцензійним умовам. В освітньому процесі використовується мультимедійне обладнання для проведення лекцій, для практичних занять – обладнання комп'ютерної аудиторії (в буд. пр. Науки 72А, 1 корпус, 12 поверх ФУІФМ, аудиторії для практичних занять 1 корпус, 11 корпус).
Інформаційне та навчально-методичне забезпечення	Університет має власний веб-сайт за адресою http://dnu.dp.ua , де розміщено інформацію щодо інформаційного та навчально-методичного забезпечення освітнього процесу. Інформаційне забезпечення ґрунтується на використанні ресурсів: бібліотеки, мережі Internet з вільним доступом, цифрового репозиторію. Навчально-методичне забезпечення засновано на розроблених для кожної дисципліни робочих навчальних програмах, а також програмах практичної підготовки. В наявності завдання для самостійної (індивідуальної) роботи студентів, методичні

	<p>рекомендації для виконання курсових та кваліфікаційних робіт, Критерії оцінювання знань та вмінь студентів розроблено для поточного та семестрового контролю з кожної дисципліни, а також для підсумкової атестації. Для формування та дотримання принципів академічної доброчесності в освітньому процесі застосовується академічна антиплагіатна система StrikePlagiarism (ТОВ «Плагіат»).</p>
9 – Академічна мобільність	
Національна кредитна мобільність	На основі двосторонніх договорів між ДНУ та університетами України
Міжнародна кредитна мобільність	На основі двосторонніх договорів між ДНУ та університетами інших країн та Університетом імені Марії Кюрі-Склодовської (УМКС), Бещади-Арт, фонд «Таблиця мрій»
Навчання іноземних здобувачів вищої освіти	Можливе за умови вивчення студентом української мови

2. Перелік компонент освітньо-професійної програми та їх логічна послідовність

2.1. Перелік компонент ОП

Код н/д	Компоненти освітньої програми (навчальні дисципліни, курсові проекти (роботи), практики, кваліфікаційна робота)	Кількість кредитів	Форма підсумкового контролю	Послідовність вивчення, семестр
1	2	3	4	5
Обов'язкові компоненти:				
I Цикл загальної підготовки				
ОК 1.1	Методологія та організація наукових досліджень	3,0	екзамен	1
ОК 1.2	Іноземна мова професійного спілкування	3,0	диф. залік	1
Всього I		6		
II Цикл професійної підготовки				
ОК 2.1	Сучасні тенденції дизайну та мистецтва	5,0	екзамен	1
ОК 2.2	Методика викладання фахових дисциплін у вищій школі	5,0	екзамен	1
ОК 2.3	Філософія дизайну	3,0	диф. залік	1
ОК 2.4	Концептуальне проектування	5,0	екзамен	1
ОК 2.5	Маркетинг та менеджмент у дизайні	3,0	диф. залік	1
ОК 2.6	Психолого-педагогічні основи викладацької діяльності	3,0	диф. залік	1
ОК 2.7	Проектування візуального середовища	5,0	екзамен	2
ОК 2.8	Виробнича практика: переддипломна	6,0	диф. залік	3
ОК 2.9	Виробнича практика: педагогічна	3,0	диф. залік	3
ОК 2.10	Підготовка та захист кваліфікаційної роботи	21,0	захист кваліфікаційної роботи	3
Всього II		59		
Разом		65		
Вибіркові компоненти:				
ВК 1	Дисципліна 1	5,0	диф. залік	2
ВК 2	Дисципліна 2	5,0	диф. залік	2
ВК 3	Дисципліна 3	5,0	диф. залік	2
ВК 4	Дисципліна 4	5,0	диф. залік	2
ВК 5	Дисципліна 5	5,0	диф. залік	2
Загальний обсяг обов'язкових компонент				65 (72%)
Загальний обсяг вибірових компонент (дисципліни за вибором студента)				25 (28%)
ЗАГАЛЬНИЙ ОБСЯГ ОСВІТНЬОЇ ПРОГРАМИ				90

Примітка: здобувачі вищої освіти обирають дисципліни за вибором відповідно до «Положення про порядок обрання здобувачами вищої освіти дисциплін за вибором у ДНУ» (перелік дисциплін розміщується на сайті університету).

2.2. Структурно-логічна схема ОП

Курс	Семестр	Компоненти освітньої програми	Кількість компонентів за семестр	Кількість компонентів за навчальний рік
1	1	ОК 1.1, ОК 1.2, ОК 2.1, ОК 2.2, ОК 2.3, ОК 2.4, ОК 2.5, ОК 2.6	8	14
	2	ОК 2.7, ВК 1, ВК 2, ВК 3, ВК 4, ВК 5	6	
2	3	ОК 2.8, ОК 2.9, ОК 2.10	3	3

Послідовність засвоєння компонент ОП

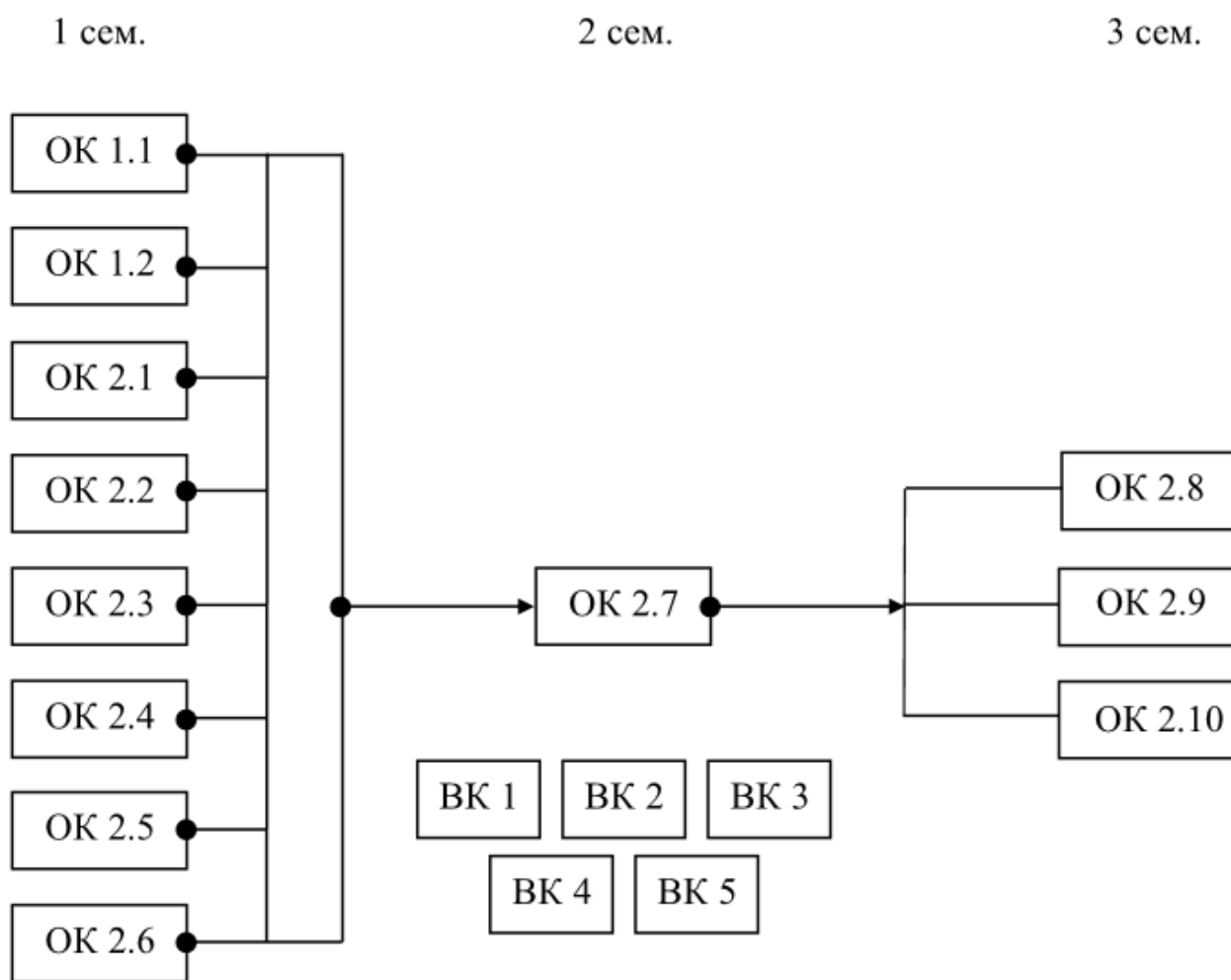

3. Форма атестації здобувачів вищої освіти

Форми атестації здобувачів вищої освіти	Атестація здобувачів здійснюється у формі публічного захисту кваліфікаційної роботи.
Вимоги до кваліфікаційної роботи	<p>Кваліфікаційна робота має передбачати розв'язання складної задачі або проблеми у сфері дизайну, що передбачає проведення досліджень та/або здійснення інновацій та характеризується невизначеністю умов і вимог.</p> <p>Кваліфікаційна робота не повинна містити академічного плагіату, фабрикації, фальсифікації.</p> <p>Кваліфікаційна робота або її реферат має бути оприлюднена на офіційному сайті або в репозиторії університету або його структурного підрозділу.</p>

**4. Матриця відповідності програмних компетентностей
компонентам освітньої програми**

	ОК 1.1	ОК 1.2	ОК 2.1	ОК 2.2	ОК 2.3	ОК 2.4	ОК 2.5	ОК 2.6	ОК 2.7	ОК 2.8	ОК 2.9	ОК 2.10
ЗК 1						•		•			•	•
ЗК 2						•						
ЗК 3		•		•							•	•
ЗК 4									•			
ЗК 5						•				•		•
ЗК 6						•		•		•	•	•
ЗК 7	•							•		•	•	
ЗК 8	•	•										
ЗК 9			•		•		•					•
СК 1						•				•		•
СК 2						•						•
СК 3	•		•		•		•					•
СК 4									•			•
СК 5			•	•				•			•	•
СК 6						•				•		
СК 7						•			•	•		•
СК 8						•			•			
СК 9									•			•
СК 10				•				•			•	•

**5. Матриця забезпечення програмних результатів навчання (ПР)
відповідними компонентами освітньої програми**

	ОК 1.1	ОК 1.2	ОК 2.1	ОК 2.2	ОК 2.3	ОК 2.4	ОК 2.5	ОК 2.6	ОК 2.7	ОК 2.8	ОК 2.9	ОК 2.10
ПР 1						•						•
ПР 2	•					•						•
ПР 3		•		•					•		•	•
ПР 4	•	•							•			
ПР 5						•						•
ПР 6									•			•
ПР 7	•		•		•		•	•			•	•
ПР 8						•						
ПР 9				•		•				•	•	•
ПР 10						•		•				
ПР 11			•		•		•					
ПР 12									•			•
ПР 13	•		•	•				•			•	•
ПР 14										•		•
ПР 15						•				•		•
ПР 16									•			
ПР 17						•				•		•
ПР 18	•	•	•					•			•	