

МІНІСТЕРСТВО ОСВІТИ І НАУКИ УКРАЇНИ

Дніпровський національний університет імені Олеся Гончара

ЗАТВЕРДЖЕНО:

Ректор Дніпровського національного
університету імені Олеся Гончара

 Поляков М.В.
«10» 08 2020 р.

ОСВІТНЬО – ПРОФЕСІЙНА ПРОГРАМА

«МЕДСЕСТРИНСТВО»

рівень вищої освіти перший (бакалаврський)

спеціальністю 223 Медсестринство

галузі знань 22 Охорона здоров'я

Схвалено:

вченою радою Дніпровського
національного університету
імені Олеся Гончара

від 10.08 2020 р., протокол № 1

Дніпро
2020

ПЕРЕДМОВА

1. Внесено: кафедрою загальної медицини з курсом фізичної терапії факультету медичних технологій діагностики та реабілітації

2. Затверджено та надано чинності рішенням вченої ради Дніпровського національного університету імені Олеся Гончара:

- від 21.12.2017 р., протокол №6 (перша редакція);
- від 23.01.2019 р., протокол №8 (редакція №2, зміни до ОПП у зв'язку зі збільшенням ліцензійного обсягу для набору 2019/2020 н. р.);
- від 21.02.2019 р., протокол №9 (редакція №3);
- від 10.09.2020 р., протокол №1 (редакція №4 для набору 2020/2021 н. р.);
- від 17.12.2020 р. протокол №5 (зміни до ОПП у зв'язку з оновленням формату вибіркових дисциплін для набору 2019/2020 н. р.);
- від 24.06.2021 р. протокол №13 (зміни до ОПП для набору 2021/2022 н. р.);
- від 24.12.2021р., протокол №6 (зміни до пункту 4 – Придатність випускників до працевлаштування та подальшого навчання);
- від 30.12.2022 р. протокол №10 (зміни до редакції №2 для наборів 2020/2021 н.р. та 2021/2022 н.р. на наборів, починаючи з 2022/2023 н.р.);
- від 22.02.2024 р., протокол № 7 (редакція №3, зміни до ОП у зв'язку зі змінами до стандарту згідно з наказом МОН України від 29.12.2023 р. № 1583).

3. Розробники (робоча група):

1. Щербиніна Марина Борисівна, доктор медичних наук, професор (за кафедрою гастроентерології та терапії), декан факультету медичних технологій діагностики та реабілітації;
2. Гладун Вікторія Миколаївна, кандидат медичних наук, доцент кафедри сучасних технологій діагностично-лікувального процесу;
3. Лацинська Світлана Анатоліївна, кандидат медичних наук, доцент (за кафедрою клінічної лабораторної діагностики), доцент кафедри сучасних технологій діагностично-лікувального процесу.
4. Фаузі Єлизавета Сергіївна, кандидат медичних наук, доцент кафедри загальної медицини з курсом фізичної терапії.
5. Шульгіна Наталія Федорівна, магістр за спеціальністю «Менеджмент», ОП «Бізнес-адміністрування», головна медична сестра КП «Дніпропетровська обласна клінічна лікарня ім. І.І. Мечникова» ДОР».

4. При розробці враховані вимоги:

Освітнього стандарту спеціальності:

Стандарт вищої освіти першого (бакалаврського) рівня вищої освіти галузі знань 22 «Охорона здоров'я» за спеціальністю 223 «Медсестринство».

Затверджено наказом Міністерства освіти і науки України від 05.12.2018 № 1344, **вводиться в дію** з 2018/2019 навчального року.

*Наказ Міністерства освіти і науки України від 29.12.2023 р. № 1583 «Про внесення змін до деяких стандартів вищої освіти».

ЛИСТ ПОГОДЖЕННЯ
освітньо-професійної програми

1. Вчена рада факультету медичних технологій діагностики та реабілітації:
протокол № 6 від «22» січня 2024 р.

Голова Вченої ради



Ольга ВОРОНКОВА

2. Рада з якості ДНУ: протокол № 4 від «01» 02 2024 р.

Голова РЗЯВО



Валентина СІЛЧ-БАЛГАБАЄВА

Рецензії-відгуки стейкхолдерів додаються

(<http://kafmeddnu.dp.ua/>):

1. Роботодавці:

1. Удовенко Юлія Леонідівна, заступник медичного директора з медсестринства КНП «Міська клінічна лікарня №9» ДМР»; магістр медсестринства.

2. Скачно Інеса Володимирівна, сестра медична КП «Криворізький протитуберкульозний диспансер» ДОР»; бакалавр медсестринства, магістр зі спеціальності «Педагогіка вищої школи».

2. Здобувачі вищої освіти:

1. Бушина Марина Миколаївна, Дніпровський національний університет імені Олеся Гончара, бакалавр, спеціальність «Медсестринство», ОП «Медсестринство».

2. Романко Ірина Олексіївна, Дніпровський національний університет імені Олеся Гончара, бакалавр, спеціальність «Медсестринство», ОП «Медсестринство».

1. Профіль освітньої програми зі спеціальності 223 МЕДСЕСТРИНСТВО

| 1 – Загальна інформація | |
|---|--|
| Повна назва закладу вищої освіти та структурного підрозділу | Дніпровський національний університет імені Олеся Гончара Факультет медичних технологій діагностики та реабілітації Кафедра загальної медицини з курсом фізичної терапії |
| Офіційна назва освітньої програми | Освітньо-професійна програма «Медсестринство» |
| Офіційна назва освітньої програми (англійською мовою) | Educational and professional program «Nursing» |
| Ступінь вищої освіти та освітня кваліфікація мовою оригіналу | Бакалавр Освітня кваліфікація: бакалавр медсестринства |
| Кваліфікація в дипломі | Ступінь вищої освіти – Бакалавр Спеціальність – Медсестринство Освітня програма – «Медсестринство» |
| Кваліфікація в дипломі (англійською мовою) | Degree of higher education – Bachelor Specialty – Nursing Educational program – «Nursing» |
| Професійна кваліфікація | сестра медична\ nurse |
| Тип диплому та обсяг освітньої програми | Диплом бакалавра, одиничний 240 кредитів ЄКТС, термін навчання 3 роки 10 місяців; 120 кредитів ЄКТС, термін навчання 1 рік 10 місяців; 60 кредитів ЄКТС, термін навчання 10 місяців |
| Наявність акредитації | Національне агентство із забезпечення якості вищої освіти Сертифікат про акредитацію освітньої програми «Медсестринство», спеціальність 223 Медсестринство, перший (бакалаврський) рівень вищої освіти №1719 від 11.06.2021 р. Строк дії сертифіката до 01.07.2026 р. |
| Цикл/рівень | НРК України – 6 рівень, FQ-EHEA – перший цикл, EQF-LLL – 6 рівень |
| Передумови | повна загальна середня освіта або ступінь молодшого бакалавра (молодшого спеціаліста) |
| Форми навчання | денна, дистанційна |
| Мова(и) викладання | українська |
| Термін дії освітньої програми | до проходження повторної акредитації освітньої програми |
| Інтернет-адреса постійного розміщення опису освітньої програми | www.dnu.dp.ua |
| 2 – Мета освітньої програми | |
| Підготовка кваліфікованого конкурентоспроможного фахівця, здатного до виконання організаційної та управлінської роботи в структурних медичних підрозділах, а також вирішення складних професійних завдань та виконання всіх видів медсестринської діяльності та втручань. | |

3 - Характеристика освітньої програми

| | |
|---|--|
| Предметна область (галузь знань, спеціальність) | <p>Галузь знань – 22 Охорона здоров'я Спеціальність – 223 Медсестринство Об'єктом вивчення та діяльності є: організація та управління роботою медсестринських структурних підрозділів закладів охорони здоров'я, виконання всіх видів медсестринської діяльності та медсестринських втручань. Цілі навчання: формування особистості фахівця зі спеціальності «Медсестринство» для організації та управління роботою структурних медичних підрозділів, виконання всіх видів діяльності та втручань, передбачених кваліфікаційними характеристиками фахівців галузі знань «Охорона здоров'я» спеціальності «Медсестринство». Теоретичний зміст предметної області: знання з питань охорони здоров'я населення; профілактики, діагностики та лікування захворювань людини на індивідуальному, родинному та популяційному рівнях для здійснення професійної діяльності фахівців спеціальності «Медсестринство». Методи, методики та технології: анамнестичні, клінічні, лабораторні, інструментальні методи провадження діагностичного процесу, визначення провідних симптомів та синдромів, визначення медсестринського діагнозу; організація догляду та опіки за пацієнтами; технології діагностики, лікування та профілактики, управління та організації роботи в галузі охорони здоров'я. Інструменти та обладнання: об'єкти/предмети, пристрої та прилади, які здобувач вищої освіти вчиться застосовувати і використовувати: маніпуляційна техніка; найпоширеніші сучасні діагностичні, лікувальні та інші пристрої, предмети та прилади для проведення фахової діяльності.</p> |
| Орієнтація освітньої програми | Освітньо-професійна програма має прикладну орієнтацією та готує фахівців із регульованої професії загальної медсестри, які надають медичну допомогу дітям, підліткам, дорослим і літнім людям при гострих і хронічних розладах здоров'я, соматичних і психічних розладах як в лікувальних закладах, так і за їх межами. |
| Основний фокус освітньої програми та спеціалізації | Загальна освіта у галузі 22 Охорони здоров'я зі спеціальності 223 «Медсестринство». Захищати, відновлювати і підтримувати здоров'я людини на індивідуальному, родинному та популяційному рівнях, сприяти самостійності у реалізації функцій фізичного та психічного життя з урахуванням психологічних, соціальних, економічних і культурних відмінностей у способі життя. Ключові слова: ОХОРОНА ЗДОРОВ'Я, МЕДСЕСТРИНСТВО. |
| Особливості програми | Освітньо-професійна програма передбачає: - підготовку осіб з особливими освітніми потребами – для реалізації освітньо-професійної програми створена навчальна лабораторія інклюзивної освіти факультету медичних технологій діагностики та реабілітації; - проведення аудиторних занять з залученням професіоналів-практиків, експертів галузі, представників роботодавців; заняття проводяться на базах практик, з якими укладені відповіді договори; |

| | |
|---|---|
| | <ul style="list-style-type: none"> - забезпечення надання освітніх послуг за прискореною формою навчання практикуючим медичним сестрам, що дає їм можливість підвищити статус до управлінського рівня та займати відповідні керівні посади; - дистанційну форму навчання без відриву від виробництва із застосуванням систем дистанційного навчання у форматі Office 365, Google Classroom та Zoom у синхронному режимі за затвердженим розкладом; - активну взаємодію зі спеціалізованим Навчально-методичним центром професійного розвитку медичних сестер та фахівців з медичною освітою, що створює додаткову платформу для рекрутування потенційних абітурієнтів та допомагає підтримувати зв'язок з випускниками закладу вищої освіти, з метою відстеження їх вектору працевлаштування. |
| 4 – Придатність випускників до працевлаштування та подальшого навчання | |
| Придатність до працевлаштування | <p>Випускники можуть працювати на первинних посадах за професіями, визначеними Національним класифікатором України: <i>Класифікатор професій ДК 003:2010 (зі змінами - Наказ Міністерства економіки України від 25 жовтня 2021 року №810)</i>:</p> <p>розділ 2 – Професіонали 22 – Професіонали в галузі наук про життя та медичних наук 223 – Професійні медичні сестри та акушерки 2230 - Професіонали в галузі сестринської справи та акушерства 2230.1 - Наукові співробітники (сестринська справа, акушерство) 2230.2 - Медичні сестри та акушерки та обіймати посади за професійним спрямуванням:</p> <p>1229.5 Головна медична сестра 3231 Сестра медична 3231 Сестра медична з дієтичного харчування 3231 Сестра медична з косметичних процедур 3231 Сестра медична з лікувальної фізкультури 3231 Сестра медична з масажу 3231 Сестра медична з фізіотерапії 3231 Сестра медична з функціональної діагностики 3231 Сестра медична зі стоматології 3231 Сестра медична милосердя 3231 Сестра медична операційна 3231 Сестра медична патронажна 3231 Сестра медична поліклініки 3231 Сестра медична станції (відділення) швидкої та невідкладної медичної допомоги 3231 Сестра медична стаціонару 3231 Сестра медична - анестезист 3231 Статистик медичний</p> <p><i>КВЕД ДК 009:2010:</i> Секція Q. Охорона здоров'я та надання соціальної допомоги Розділ 86. Охорона здоров'я Група 86.1 Діяльність лікарняних закладів Клас 86.10 Діяльність лікарняних закладів Клас 86.21 Загальна медична практика Клас 86.22 Спеціалізована медична практика</p> |

| | |
|-------------------------------------|---|
| | <p>Група 86.9 Інша діяльність у сфері охорони здоров'я</p> <p>Розділ 87 Надання послуг догляду із забезпеченням проживання</p> <p>Клас 87.1 Діяльність із догляду за хворими із забезпеченням проживання</p> <p>Клас 87.10 Діяльність із догляду за хворими із забезпеченням проживання..</p> <p>Клас 87.2 Надання послуг догляду із забезпеченням проживання для осіб з розумовими вадами та хворих на наркоманію</p> <p>Клас 87.20 Надання послуг догляду із забезпеченням проживання для осіб з розумовими вадами та хворих на наркоманію</p> |
| Подальше навчання | Продовження навчання на другому (магістерському) рівні вищої освіти для здобуття ступеня магістра. |
| 5 – Викладання та оцінювання | |
| Викладання та навчання | Студентоцентроване навчання, самонавчання, проблемно-орієнтоване навчання, навчання через клінічну практику. Лекції, семінари, практичні заняття в малих групах, практика, консультації із викладачами. |
| Оцінювання | Екзамени, заліки, диференційовані заліки, захист звіту з практики, практично-орієнтований іспит. |
| 6 – Програмні компетентності | |
| Інтегральна компетентність | Здатність розв'язувати складні спеціалізовані задачі та практичні проблеми у медсестринстві, що передбачає застосування певних теорій та методів відповідної науки і характеризується комплексністю та невизначеністю умов. |
| Загальні компетентності (ЗК) | <p><i>Компетентності, визначені стандартом вищої освіти:</i></p> <p>ЗК 1. Здатність реалізувати свої права і обов'язки як члена суспільства, усвідомлювати цінності громадянського (вільного демократичного) суспільства та необхідність його сталого розвитку, верховенства права, прав і свобод людини і громадянина в Україні.</p> <p>ЗК 2. Здатність зберігати та примножувати моральні, культурні, наукові цінності і досягнення суспільства на основі розуміння історії та закономірностей розвитку предметної області, її місця у загальній системі знань про природу і суспільство та у розвитку суспільства, техніки і технологій, використовувати різні види та форми рухової активності для активного відпочинку та ведення здорового способу життя.</p> <p>ЗК 3. Здатність до абстрактного мислення, аналізу та синтезу.</p> <p>ЗК 4. Здатність застосовувати знання у практичних ситуаціях.</p> <p>ЗК 5. Знання та розуміння предметної області та розуміння професійної діяльності.</p> <p>ЗК 6. Здатність спілкуватися державною мовою як усно, так і письмово.</p> <p>ЗК 7. Здатність спілкуватися іноземною мовою.</p> <p>ЗК 8. Навички використання інформаційних і комунікаційних технологій.</p> <p>ЗК 9. Визначеність і наполегливість щодо поставлених завдань і взятих обов'язків.</p> <p>ЗК 10. Здатність приймати обґрунтовані рішення.</p> <p>ЗК 11. Здатність працювати в команді.</p> <p>ЗК 12. Навички міжособистісної взаємодії.</p> <p>ЗК 13. Здатність діяти на основі етичних міркувань.</p> |

| | |
|---|---|
| <p>Спеціальні (фахові, предметні) компетентності (СК\ФК)</p> | <p><i>Компетентності, визначені стандартом вищої освіти:</i></p> <p>СК 1. Здатність застосовувати професійні та правові стандарти в повсякденній професійній практиці.</p> <p>СК 2. Здатність розпізнавати й інтерпретувати ознаки здоров'я і його змін, хвороби чи інвалідності (оцінка/діагноз), обмежень можливості повноцінної життєдіяльності і визначати проблеми пацієнтів при різних захворюваннях та станах.</p> <p>СК 3. Здатність задовольнити потреби пацієнта/клієнта протягом різних періодів усього життя (включаючи процес вмирання) шляхом планування, допомоги і виконання медсестринських втручань, оцінки та корекції індивідуальних планів догляду, створених у співпраці з пацієнтом/клієнтом, особами, що доглядають, членами сім'ї та іншими медичними і соціальними працівниками.</p> <p>СК 4. Застосовування професійних навичок (вмінь), медичних засобів, втручань та дій для забезпечення пацієнтові/клієнтові гідного ставлення, приватності/інтимності/конфіденційності, захисту його прав, фізичних, психологічних та духовних потреб на засадах транскультурального медсестринства, толерантної та неосудної поведінки.</p> <p>СК 5. Здатність ефективно застосовувати сукупність медсестринських навичок (вмінь), медичних засобів, втручань та дій для забезпечення догляду на основі холістичного (цілісного) підходу, враховуючи задоволення потреб пацієнта у комфорті, харчуванні, особистій гігієні та здатності особи задовольняти свої щоденні потреби.</p> <p>СК 6. Здатність ефективно застосовувати сукупність професійних навичок (вмінь), медичних засобів, втручань та дій при оцінці функціонального стану пацієнтів/клієнтів, підготовці їх до діагностичних досліджень та зборі біологічного матеріалу для лабораторних досліджень.</p> <p>СК 7. Збереження власного здоров'я фахівця при здійсненні догляду, виконанні маніпуляцій та процедур, при переміщенні і транспортуванні пацієнта/клієнта.</p> <p>СК 8. Профілактична діяльність медичної сестри, направлена на збереження і зміцнення здоров'я, попередження захворювань й інформування та навчання пацієнта та членів його родини.</p> <p>СК 9. Здатність здійснювати організацію, впровадження та контроль медсестринського процесу в паліативній та хоспісній допомозі.</p> <p>СК 10. Здатність до організації надання медичної допомоги за принципом сімейної медицини.</p> <p>СК 11. Здатність проводити медичну та соціальну реабілітацію з метою відновлення здоров'я населення.</p> <p>СК 12. Здатність орієнтуватися у визначенні групової належності лікарських засобів, особливостях їх фармакокінетики та фармакодинаміки.</p> <p>СК 13. Здатність виявляти зв'язок клінічних проявів захворювань з результатами додаткових методів дослідження.</p> <p>СК 14. Здатність організовувати та надавати невідкладну допомогу при різних гострих станах.</p> <p>СК 15. Здатність організовувати та надавати невідкладну допомогу в надзвичайних ситуаціях у мирний та воєнний час.</p> <p>СК 16. Здатність організовувати та управляти відповідним</p> |
|---|---|

| | |
|--|--|
| | <p>структурним підрозділом (лідерство та менеджмент).</p> <p>*СК 17. Здатність організовувати та забезпечувати медсестринську діяльність, спрямовану на забезпечення розвитку дитини, збереження її здоров'я та життя, раннє виявлення та профілактику порушень у дітей, покращення їхнього розвитку, підвищення якості їхнього життя, супровід і підтримку сімей з дітьми, у яких виявлено порушення розвитку <i>Компетентності, визначені закладом освіти:</i></p> <p>*СК 18. Здатність оцінювати навколишнє середовище, яке відповідає потребам людини; стан здоров'я індивідуума та потреби пацієнтів/ клієнтів з точки зору медсестринства.</p> |
| 7 – Програмні результати навчання | |
| | <p><i>Результати навчання, визначені стандартом вищої освіти:</i></p> <p>ПР 1. Проводити суб'єктивне та об'єктивне обстеження різних органів і систем пацієнта та оцінювати отримані дані.</p> <p>ПР 2. Проводити діагностику згідно спеціалізації: виявляти та оцінювати проблеми пацієнта.</p> <p>ПР 3. Планувати медсестринські втручання.</p> <p>ПР 4. Здійснювати контроль за роботою молодшого медичного персоналу та станом інвентарю.</p> <p>ПР 5. Здійснювати медсестринське адміністрування.</p> <p>ПР 6. Забезпечувати здоровий мікроклімат в колективі.</p> <p>ПР 7. Брати участь у забезпеченні спостереження за здоровим і перехворілим населенням, реабілітації та диспансерного нагляду.</p> <p>ПР 8. Виконувати медичні маніпуляції з метою забезпечення санітарно-протиепідемічного режиму.</p> <p>ПР 9. Належно виконувати медичні маніпуляції з метою забезпечення особистої гігієни пацієнта.</p> <p>ПР 10. Виконувати найпростіші методи фізіотерапії.</p> <p>ПР 11. Координувати дії за допомогою поєднання декількох навичок для забезпечення харчування пацієнта.</p> <p>ПР 12. Належно виконувати медичні маніпуляції з метою проведення заходів щодо стабілізації функціонального стану організму.</p> <p>ПР 13. Виписувати, зберігати та застосувати фармакологічні засоби.</p> <p>ПР 14. Вміти підготувати пацієнта, здійснити забір і скерування біологічного матеріалу на лабораторне та інструментальне дослідження.</p> <p>ПР 15. Надавати екстрену долікарську медичну допомогу на підставі діагнозу невідкладного стану.</p> <p>ПР 16. Здатність до точності при здійсненні взаємозалежних професійних функцій.</p> <p>ПР 17. Планувати і проводити профілактичні та протиепідемічні заходи щодо інфекційних хвороб.</p> <p>ПР 18. Організовувати та проводити навчання пацієнтів та членів їхніх родин з медичних питань.</p> <p>ПР 19. Проводити медико-гігієнічну пропаганду.</p> <p>ПР 20. Належно вести відповідну медичну документацію.</p> <p><i>Програмні результати навчання, визначені закладом освіти:</i></p> <p>ПР 21. Вміти застосовувати набуті знання для надання індивідуальної медичної допомоги пацієнтам / клієнтам.</p> <p>ПР 22. Використовувати та примножувати моральні, культурні,</p> |

| | |
|---|---|
| | наукові цінності і досягнення суспільства на основі знання та розуміння історії та закономірностей розвитку предметної області, застосовувати різні види та форми рухової активності для ведення здорового способу життя. |
| 8 – Ресурсне забезпечення реалізації програми | |
| Кадрове забезпечення | Кадрове забезпечення відповідає чинним Ліцензійним умовам провадження освітньої діяльності у сфері вищої освіти та базується на наступних принципах: <ul style="list-style-type: none"> - відповідності наукових спеціальностей науково-педагогічних працівників освітнім галузі знань та спеціальності; - обов'язковості та періодичності проходження стажування і підвищення кваліфікації викладачів; - моніторингу рівня наукової активності науково-педагогічних працівників; - впровадження результатів стажування та наукової діяльності у освітній процес. |
| Матеріально-технічне забезпечення | Матеріально-технічне забезпечення навчальних приміщень та соціальна інфраструктура університету в повному обсязі відповідає чинним Ліцензійним умовам. В освітньому процесі використовується мультимедійне обладнання для проведення лекцій, для практичних занять – обладнання лабораторій і спеціалізованих кабінетів (використовується симуляційний кабінет для відпрацювання практичних навичок, який укомплектовано засобами для навчання (шприци, крапельниці, манекени для внутрішньо-м'язових та внутрішньовенних ін'єкцій, робот-тренажер «Тарас», набори «Імітатор поранень» тощо), приміщення для професійного запису відеолекцій для дистанційного навчання), навчально-діагностичної лабораторії, спеціалізовані обладнані кабінети лікувально-профілактичних закладів. |
| Інформаційне та навчально-методичне забезпечення | Університет має власний веб-сайт за адресою http://dnu.dp.ua , де розміщено відомості щодо інформаційного та навчально-методичного забезпечення освітнього процесу. Інформаційне забезпечення ґрунтується на використанні ресурсів: загально-університетської та кафедральної бібліотек, мережі Internet з вільним доступом, цифрового репозитарію. Навчально-методичне забезпечення засновано на розроблених для кожної дисципліни робочих навчальних програмах, а також програмах практичної підготовки за спеціальністю. В наявності завдання для самостійної роботи студентів, методичні рекомендації для виконання практичних та самостійних робіт. Критерії оцінювання знань та вмінь студентів розроблено для поточного та семестрового контролю з кожної дисципліни, а також для підсумкової атестації за спеціальністю. |
| 9 – Академічна мобільність | |
| Національна кредитна мобільність | На основі двосторонніх договорів між Дніпровським національним університетом імені Олеся Гончара та університетами України |
| Міжнародна кредитна мобільність | На основі двосторонніх договорів між Дніпровським національним університетом імені Олеся Гончара та університетами інших країн |
| Навчання іноземних здобувачів вищої освіти | Можливе за умови вивчення студентом української мови. |

2. Перелік компонент освітньо-професійної програми та їх логічна послідовність

2.1. Перелік компонент ОП

для набору 2020/2021 н. р.

240 кредитів ЄКТС, термін навчання 3 роки 10 місяців

| Код н/д | Компоненти освітньої програми (навчальні дисципліни, курсові проекти (роботи), практики, кваліфікаційна робота) | Кількість кредитів | Форма підсумкового контролю | Послідовність вивчення, семестр |
|---------------------------------------|---|---------------------|-----------------------------|---------------------------------|
| 1 | 2 | 3 | 4 | 5 |
| Обов'язкові компоненти: | | | | |
| I Цикл загальної підготовки | | | | |
| ОК 1.1 | Фізична культура | <i>позакредитна</i> | залік | 1,2,4,5 (1-5) |
| ОК 1.2 | Історія та культура України | 5,0 | залік | 1 |
| ОК 1.3 | Безпека життєдіяльності та цивільний захист | 4,0 | залік | 5 |
| ОК 1.4 | Філософія | 3,0 | екзамен | 3 |
| ОК 1.5 | Українська мова за професійним спрямуванням | 3,0 | диф. залік | 1 |
| ОК 1.6 | Іноземна мова (англійська/німецька/ французька) | 6,0 | залік | 2,3 |
| ОК 1.7 | Реалізація прав, свобод і обов'язків громадянина України | 3,0 | залік | 3 |
| ОК 1.8 | Історія медичної науки та медсестринства | 3,0 | залік | 1 |
| ОК 1.9 | Інформаційні та комунікаційні технології | 3,0 | залік | 2 |
| ОК 1.10 | Психологія спілкування в медичній сфері | 3,0 | залік | 2 |
| ОК 1.11 | Етика та деонтологія | 3,0 | залік | 2 |
| II Цикл професійної підготовки | | | | |
| ОК 2.1 | Медична біологія | 6,0 | екзамен | 2 |
| ОК 2.2 | Медична хімія | 4,0 | екзамен | 1 |
| ОК 2.3 | Медична фізика | 3,0 | екзамен | 1 |
| ОК 2.4 | Анатомія людини | 8,0 | залік/екзамен | 1,2 |
| ОК 2.5 | Фізіологія людини | 6,0 | екзамен | 2 |
| ОК 2.6 | Латинська мова з медичною термінологією | 3,0 | екзамен | 1 |
| ОК 2.7 | Біологічна хімія | 4,0 | екзамен | 1 |
| ОК 2.8 | Фармакологія та рецептура | 3,0 | екзамен | 2 |
| ОК 2.9 | Мікробіологія і вірусологія | 4,0 | диф. залік | 3 |
| ОК 2.10 | Патофізіологія | 4,0 | екзамен | 4 |

| | | | | |
|------------------------------|--|-----|------------------------------|-----|
| ОК 2.11 | Гістологія, цитологія та ембріологія | 4,0 | екзамен | 3 |
| ОК 2.12 | Соціальна медицина та медстатистика | 3,0 | екзамен | 3 |
| ОК 2.13 | Пропедевтика внутрішніх хвороб | 4,0 | екзамен | 4 |
| ОК 2.14 | Патоморфологія | 3,0 | залік | 4 |
| ОК 2.15 | Методологія наукових досліджень | 3,0 | залік | 8 |
| ОК 2.16 | Пропедевтика в педіатрії | 3,0 | екзамен | 4 |
| ОК 2.17 | Основи медсестринства | 6,0 | залік/екзамен | 4,5 |
| ОК 2.18 | Клінічне медсестринство у внутрішній медицині | 6,0 | екзамен | 6 |
| ОК 2.19 | Клінічне медсестринство в хірургії | 4,0 | екзамен | 5 |
| ОК 2.20 | Клінічне медсестринство в педіатрії | 7,0 | залік/екзамен | 5,6 |
| ОК 2.21 | Клінічне медсестринство в професійній патології | 3,0 | диф. залік | 5 |
| ОК 2.22 | Медсестринство в сімейній медицині | 7,0 | залік/екзамен | 6,7 |
| ОК 2.23 | Медсестринство в акушерстві та гінекології | 3,0 | екзамен | 5 |
| ОК 2.24 | Медсестринство в онкології | 3,0 | екзамен | 6 |
| ОК 2.25 | Медична та соціальна реабілітація у медсестринстві | 3,0 | залік | 7 |
| ОК 2.26 | Анестезіологія та реанімація у медсестринстві | 3,0 | екзамен | 7 |
| ОК 2.27 | Медсестринство в психіатрії | 3,0 | екзамен | 7 |
| ОК 2.28 | Медсестринство при невідкладних станах та в медицині катастроф | 4,0 | екзамен | 8 |
| ОК 2.29 | Медсестринство в інфекційних хворобах | 3,0 | екзамен | 8 |
| ОК 2.30 | Основи дієтології та дієтотерапії в медсестринстві | 3,0 | залік | 8 |
| ОК 2.31 | Розвиток професійного лідерства та управління в медсестринстві | 3,0 | екзамен | 7 |
| ОК 2.32 | Організація охорони здоров'я в медсестринстві | 3,0 | залік | 8 |
| ОК 2.33 | Навчальна практика: з основ медсестринства | 3,0 | диф. залік | 4 |
| ОК 2.34 | Виробнича практика: виробнича | 3,0 | диф. залік | 6 |
| ОК 2.35 | Виробнича практика: зі спеціальності | 6,0 | диф. залік | 8 |
| ОК 2.36 | Атестаційний /практично-орієнтований іспит | 3,0 | практично-орієнтований іспит | 8 |
| Вибіркові компоненти: | | | | |
| 2 курс | | | | |
| ВК 1 | Дисципліна 1 | 5,0 | диф. залік | 3 |
| ВК 2 | Дисципліна 2 | 5,0 | диф. залік | 3 |
| ВК 3 | Дисципліна 3 | 5,0 | диф. залік | 4 |

| | | | | |
|--|---------------|-----|------------|------------------|
| ВК 4 | Дисципліна 4 | 5,0 | диф. залік | 4 |
| 3 курс | | | | |
| ВК 5 | Дисципліна 5 | 5,0 | диф. залік | 5 |
| ВК 6 | Дисципліна 6 | 5,0 | диф. залік | 5 |
| ВК 7 | Дисципліна 7 | 5,0 | диф. залік | 6 |
| ВК 8 | Дисципліна 8 | 5,0 | диф. залік | 6 |
| 4 курс | | | | |
| ВК 9 | Дисципліна 9 | 5,0 | диф. залік | 7 |
| ВК 10 | Дисципліна 10 | 5,0 | диф. залік | 7 |
| ВК 11 | Дисципліна 11 | 5,0 | диф. залік | 7 |
| ВК12 | Дисципліна 12 | 5,0 | диф. залік | 8 |
| Загальний обсяг обов'язкових компонент | | | | 180 (75%) |
| Загальний обсяг вибірових компонент (дисциплін вибору студента) | | | | 60 (25%) |
| ЗАГАЛЬНИЙ ОБСЯГ ОСВІТНЬОЇ ПРОГРАМИ | | | | 240 |

Примітка: здобувачам вищої освіти пропонується провести вибір навчальних дисциплін на основі двох переліків вибірових компонент:

- **університетський вибіровий каталог (УВК)**, що складається із загальноуніверситетського переліку дисциплін, на основі якого здійснюється вибір дисциплін для формування загальних компетентностей ОП, соціальних навичок та світогляду за власним уподобанням. Перелік дисциплін розміщується на сайті університету.
- **факультетський вибіровий каталог (ФВК)** – навчальні дисципліни галузево-професійного спрямування зі спеціальностей факультету, що дозволяють отримати професійні навички з певної галузі знань та навчальні дисципліни професійного спрямування (програмні вибірові компоненти), що дозволяють отримати поглиблену підготовку за освітньою програмою й закріплюють набуті фахові компетентності. На основі засвоєння дисциплін із факультетського каталогу формуються загально-професійні або фахові компетентності. Перелік дисциплін розміщується на сайті університету/ факультету.

120 кредитів ЄКТС, термін навчання 1 рік 10 місяців

| Код н/д | Компоненти освітньої програми (навчальні дисципліни, курсові проекти (роботи), практики, кваліфікаційна робота) | Кількість кредитів | Форма підсумкового контролю | Послідовність вивчення, семестр |
|---------------------------------------|--|--------------------|-----------------------------|---------------------------------|
| 1 | 2 | 3 | 4 | 5 |
| Обов'язкові компоненти: | | | | |
| I Цикл загальної підготовки | | | | |
| OK 1.1 | Іноземна мова (англійська/німецька/французька) | 3,0 | залік | 1 |
| OK 1.2 | Інформаційні та комунікаційні технології | 3,0 | залік | 1 |
| OK 1.3 | Психологія спілкування в медичній сфері | 3,0 | залік | 1 |
| II Цикл професійної підготовки | | | | |
| <i>базові за спеціальністю</i> | | | | |
| OK 2.1 | Фармакологія та рецептура | 3,0 | екзамен | 1 |
| OK 2.2 | Патофізіологія | 4,0 | залік | 1 |
| OK 2.3 | Соціальна медицина та медстатистика | 3,0 | екзамен | 2 |
| OK 2.4 | Методологія наукових досліджень | 3,0 | екзамен | 1 |
| <i>індивідуальність ОП</i> | | | | |
| OK 2.5 | Клінічне медсестринство у внутрішній медицині | 6,0 | екзамен | 2 |
| OK 2.6 | Клінічне медсестринство в хірургії | 4,0 | екзамен | 2 |
| OK 2.7 | Клінічне медсестринство в педіатрії | 7,0 | екзамен | 1 |
| OK 2.8 | Клінічне медсестринство в професійній патології | 3,0 | залік | 2 |
| OK 2.9 | Клінічне медсестринство в сімейній медицині | 7,0 | залік/ екзамен | 2, 3 |
| OK 2.10 | Медсестринство в акушерстві та гінекології | 3,0 | залік | 2 |
| OK 2.11 | Медсестринство в онкології | 3,0 | залік | 3 |
| OK 2.12 | Медична та соціальна реабілітація в медсестринстві | 3,0 | залік | 3 |
| OK 2.13 | Анестезіологія та реанімація в медсестринстві | 3,0 | екзамен | 3 |
| OK 2.14 | Медсестринство в психіатрії | 3,0 | екзамен | 3 |
| OK 2.15 | Медсестринство при невідкладних станах та в медицині катастроф | 4,0 | екзамен | 4 |
| OK 2.16 | Медсестринство в інфекційних хворобах | 3,0 | екзамен | 4 |
| OK 2.17 | Основи дієтології та дієтотерапії в медсестринстві | 3,0 | залік | 4 |
| OK 2.18 | Розвиток професійного лідерства та управління в медсестринстві | 3,0 | залік | 3 |
| OK 2.19 | Організація охорони здоров'я в медсестринстві | 4,0 | екзамен | 4 |
| OK 2.20 | Виробнича практика: виробнича | 3 | диф. залік | 2 |

| | | | | |
|---|---|-----|----------------------|-----------------|
| ОК 2.21 | Виробнича практика зі спеціальності: | 3 | диф. залік | 4 |
| ОК 2.22 | Атестаційний екзамен (практично-орієнтований іспит) | 3 | атестаційний екзамен | 4 |
| Вибіркові компоненти: | | | | |
| 1 курс | | | | |
| ВК 1 | Дисципліна 1 | 5,0 | диф. залік | 2 |
| ВК 2 | Дисципліна 2 | 5,0 | диф. залік | 2 |
| 2 курс | | | | |
| ВК 3 | Дисципліна 3 | 5,0 | диф. залік | 3 |
| ВК 4 | Дисципліна 4 | 5,0 | диф. залік | 3 |
| ВК 5 | Дисципліна 5 | 5,0 | диф. залік | 4 |
| ВК 6 | Дисципліна 6 | 5,0 | диф. залік | 4 |
| Загальний обсяг обов'язкових компонент | | | | 90 (75%) |
| Загальний обсяг вибіркових компонент (дисциплін вибору студента) | | | | 30 (25%) |
| ЗАГАЛЬНИЙ ОБСЯГ ОСВІТНЬОЇ ПРОГРАМИ | | | | 120 |

60 кредитів ЄКТС, термін навчання 10 місяців

| Код н/д | Компоненти освітньої програми (навчальні дисципліни, курсові проекти (роботи), практики, кваліфікаційна робота) | Кількість кредитів | Форма підсумкового контролю | Послідовність вивчення, семестр |
|--|--|--------------------|-----------------------------|---------------------------------|
| 1 | 2 | 3 | 4 | 5 |
| Обов'язкові компоненти: | | | | |
| I Цикл загальної підготовки | | | | |
| ОК 1.1 | Іноземна мова (англійська/німецька/французька) | 3,0 | залік | 1 |
| II Цикл професійної підготовки | | | | |
| <i>базові за спеціальністю</i> | | | | |
| ОК 2.1 | Методологія наукових досліджень | 3,0 | залік | 1 |
| <i>індивідуальність ОП</i> | | | | |
| ОК 2.2 | Клінічне медсестринство у внутрішній медицині | 4,0 | екзамен | 1 |
| ОК 2.3 | Клінічне медсестринство в хірургії | 4,0 | екзамен | 1 |
| ОК 2.4 | Клінічне медсестринство в педіатрії | 4,0 | екзамен | 1 |
| ОК 2.5 | Клінічне медсестринство в сімейній медицині | 4,0 | екзамен | 1 |
| ОК 2.6 | Медична та соціальна реабілітація у медсестринстві | 3,0 | залік | 1 |
| ОК 2.7 | Медсестринство при невідкладних станах та в медицині катастроф | 4,0 | екзамен | 2 |
| ОК 2.8 | Основи дієтології та дієтотерапії в медсестринстві | 3,0 | залік | 2 |
| ОК 2.9 | Розвиток професійного лідерства та управління в медсестринстві | 3,0 | залік | 1 |
| ОК 2.10 | Організація охорони здоров'я в медсестринстві | 4,0 | екзамен | 2 |
| ОК 2.11 | Виробнича практика зі спеціальності: | 3,0 | диф. залік | 2 |
| ОК 2.12 | Атестаційний екзамен (практично-орієнтований іспит) | 3,0 | атестаційний екзамен | 2 |
| Вибіркові компоненти: | | | | |
| ВК 1 | Дисципліна 1 | 5,0 | диф. залік | 2 |
| ВК 2 | Дисципліна 2 | 5,0 | диф. залік | 2 |
| ВК 3 | Дисципліна 3 | 5,0 | диф. залік | 2 |
| Загальний обсяг обов'язкових компонент | | | | 45 (75%) |
| Загальний обсяг вибірових компонент (дисциплін вибору студента) | | | | 15 (25%) |
| ЗАГАЛЬНИЙ ОБСЯГ ОСВІТНЬОЇ ПРОГРАМИ | | | | 60 |

2.2. Структурно-логічна схема ОП

240 кредитів ЄКТС, термін навчання 3 роки 10 місяців

| Курс | Семестр | Компоненти освітньої програми | Кількість компонентів за семестр | Кількість компонентів за навчальний рік |
|------|---------|--|----------------------------------|---|
| 1 | 1 | ОК 1.1, ОК 1.2, ОК 1.5, ОК 1.8, ОК 2.2, ОК 2.3, ОК 2.4, ОК 2.6, ОК 2.7 | 9 | 18 |
| | 2 | ОК 1.1, ОК 1.6, ОК 1.9, ОК 1.10, ОК 1.11, ОК 2.1, ОК 2.4, ОК 2.5, ОК 2.8 | 9 | |
| 2 | 3 | ОК 1.1, ОК 1.4, ОК 1.6, ОК 1.7, ОК 2.9, ОК 2.11, ОК 2.12, ВК 1, ВК 2 | 9 | 18 |
| | 4 | ОК 1.1, ОК 1.3, ОК 2.10, ОК 2.13, ОК 2.14, ОК 2.16, ОК 2.17, ОК 2.33, ВК 3, ВК 4 | 9 | |
| 3 | 5 | ОК 1.1, ОК 2.16, ОК 2.17, ОК 2.19, ОК 2.20, ОК 2.21, ОК 2.23, ВК 5, ВК 6 | 9 | 16 |
| | 6 | ОК 2.18, ОК 2.20, ОК 2.22, ОК 2.24, ОК 2.34, ВК 7, ВК 8 | 7 | |
| 4 | 7 | ОК 2.22, ОК 2.25, ОК 2.26, ОК 2.27, ОК 2.31, ВК 9 ВК 10, ВК 11 | 8 | 16 |
| | 8 | ОК 2.15, ОК 2.28, ОК 2.29, ОК 2.30, ОК 2.32, ОК 2.35, ОК 2.36, ВК12 | 8 | |

120 кредитів ЄКТС, термін навчання 1 рік 10 місяців

| Курс | Семестр | Компоненти освітньої програми | Кількість компонентів за семестр | Кількість компонентів за навчальний рік |
|------|---------|--|----------------------------------|---|
| 1 | 1 | ОК 1.1, ОК 1.2, ОК 1.3, ОК 2.1, ОК 2.2, ОК 2.4, ОК 2.7 | 7 | 16 |
| | 2 | ОК 2.3, ОК 2.5, ОК 2.6, ОК 2.8, ОК 2.9, ОК 2.10, ОК 2.20, ВК 1, ВК 2 | 9 | |
| 2 | 3 | ОК 2.9, ОК 2.11, ОК 2.12, ОК 2.13, ОК 2.14, ОК 2.18, ВК 3, ВК 4 | 8 | 16 |
| | 4 | ОК 2.15, ОК 2.16, ОК 2.17, ОК 2.19, ОК 2.21, ОК 2.22, ВК 5, ВК 6 | 8 | |

60 кредитів ЄКТС, термін навчання 10 місяців

| Курс | Семестр | Компоненти освітньої програми | Кількість компонентів за семестр | Кількість компонентів за навчальний рік |
|------|---------|--|----------------------------------|---|
| 1 | 1 | ОК 1.1, ОК 2.1, ОК 2.2, ОК 2.3, ОК 2.4, ОК 2.5, ОК 2.6, ОК 2.9 | 8 | 16 |
| | 2 | ОК 2.7, ОК 2.8, ОК 2.10, ОК 2.11, ОК 2.12, ВК 1, ВК 2, ВК 3 | 8 | |

240 кредитів ЄКТС, термін навчання 3 роки 10 місяців

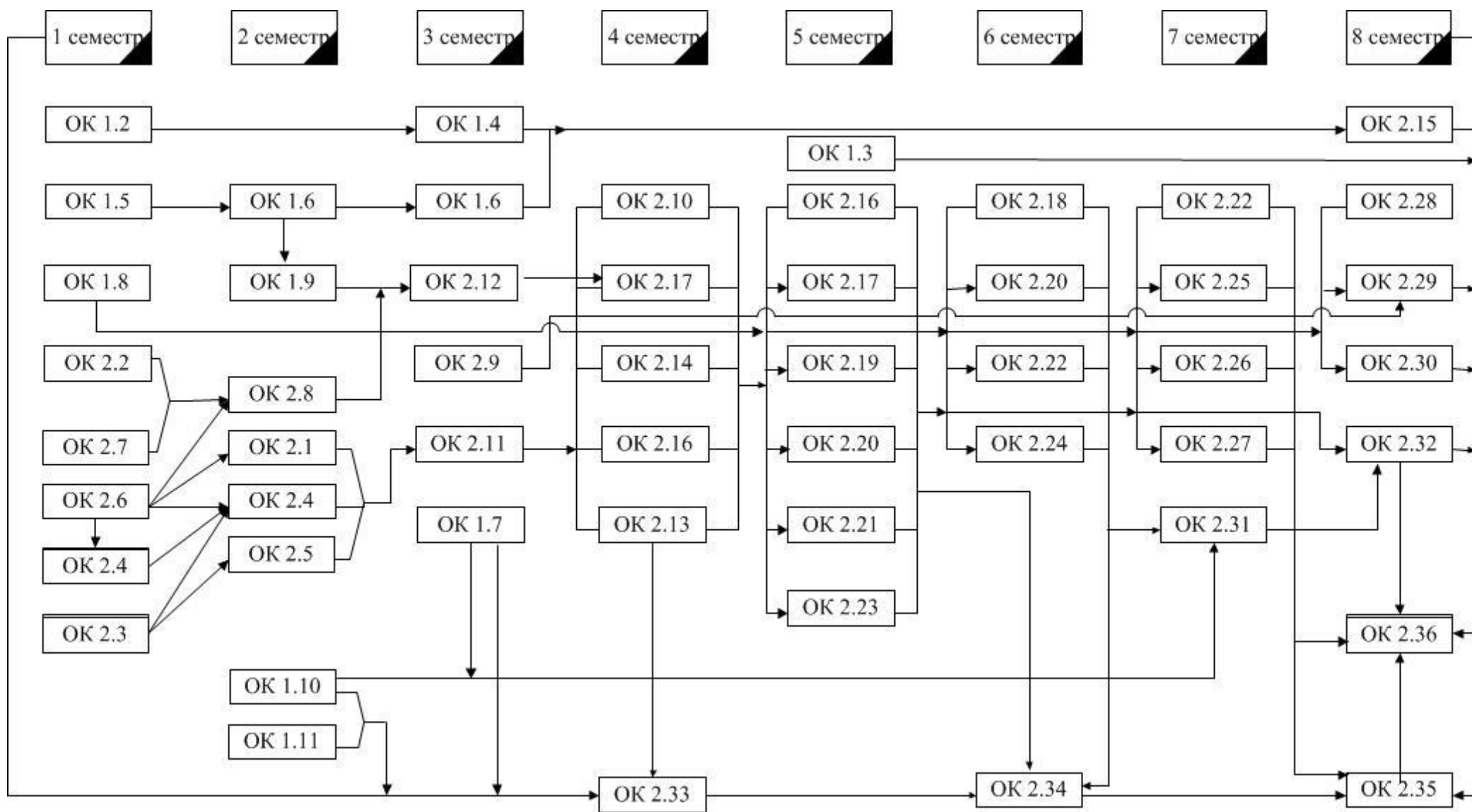

120 кредитів ЄКТС, термін навчання 1 рік 10 місяців

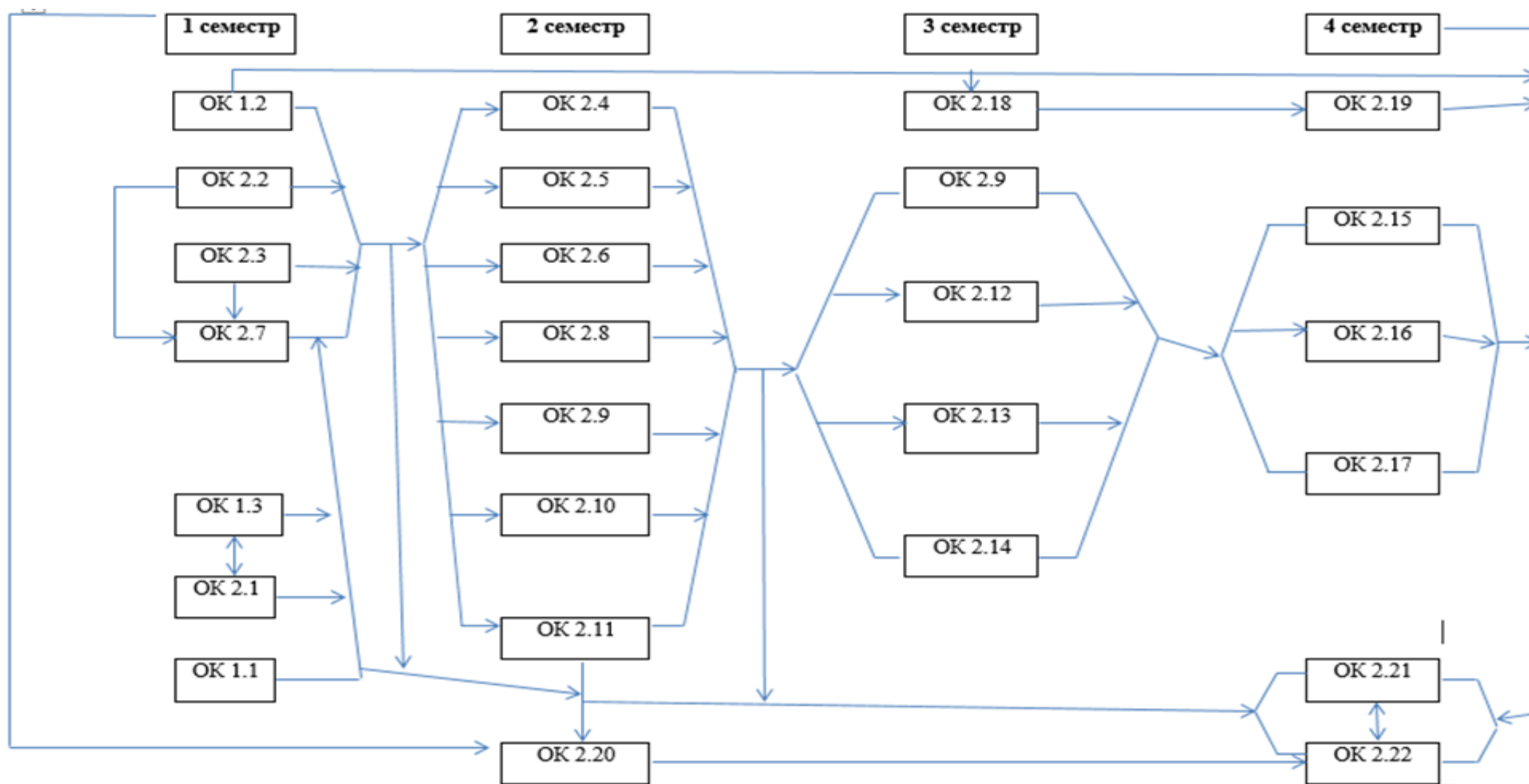

60 кредитів ЄКТС, термін навчання 10 місяців

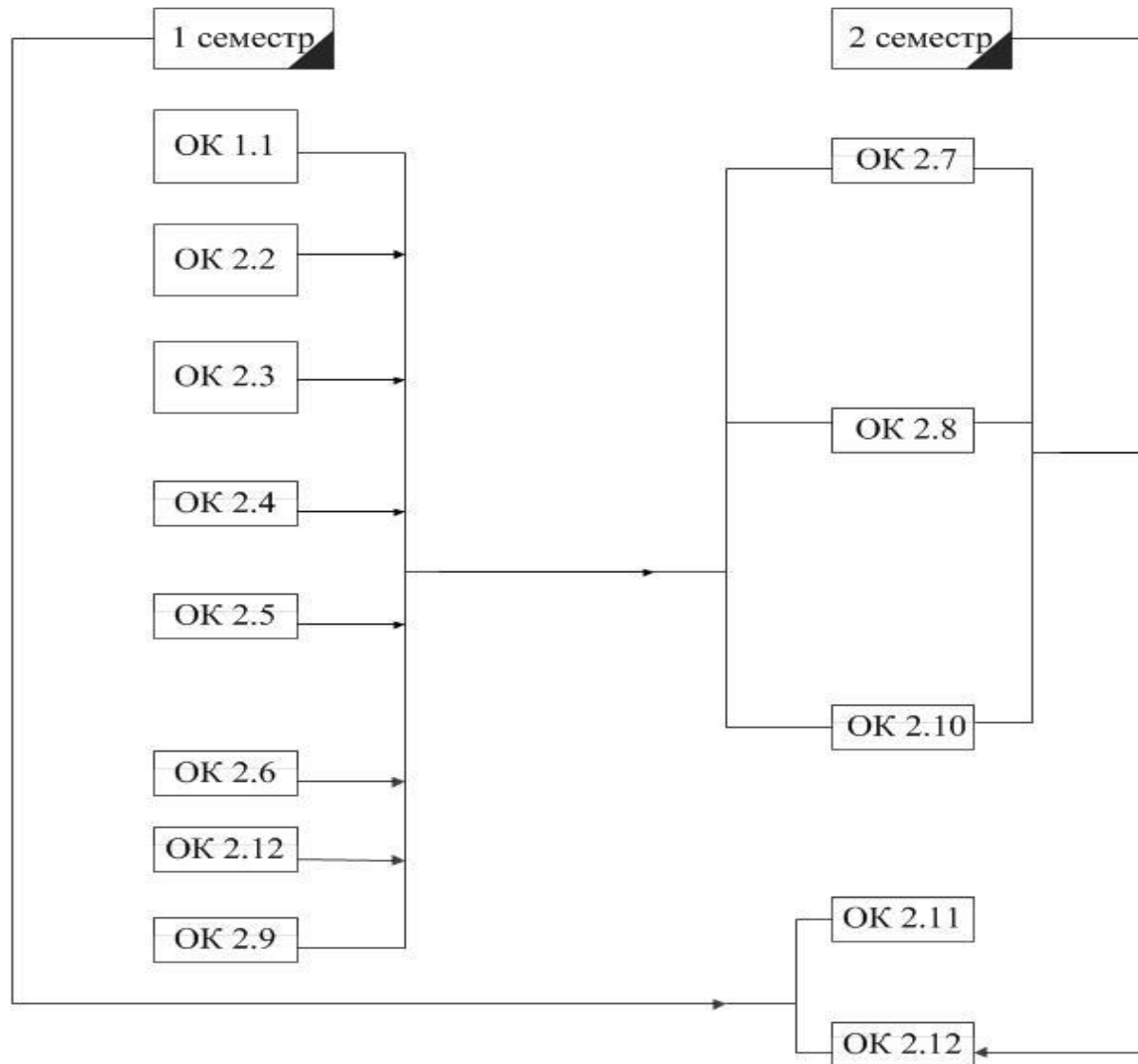

3. Форма атестації здобувачів вищої освіти

| | |
|--|--|
| Форми атестації здобувачів вищої освіти | Атестація здобувачів ступеня вищої освіти бакалавра здійснюється у формі єдиного державного кваліфікаційного іспиту, який складається з таких компонентів: 1) інтегрований тестовий іспит «Крок»*; 2) практично-орієнтований іспит. |
| Вимоги до атестаційного /практично-орієнтованого іспиту | Атестація здійснюється відкрито і публічно крім випадків, що пов'язані з відомостями обмеженого користування. До атестації допускаються здобувачі вищої освіти, які успішно завершили теоретичний курс навчання та виконали усі види практичної підготовки, передбачені навчальним планом. Передбачає оцінювання обов'язкових результатів навчання, пов'язаних із здатністю фахівця розв'язувати складні спеціалізовані задачі та практичні проблеми у сфері охорони здоров'я, за професійним спрямуванням - медсестринство, визначених стандартом та освітньою програмою «Медсестринство». |
| Примітка: * інтегрований тестовий іспит «Крок» проводиться Центром тестування при Міністерстві охорони здоров'я України (Наказ МОЗ України від 31.01.2005 № 53 «Про затвердження Положення про організацію та порядок проведення державної атестації студентів, які навчаються у вищих навчальних закладах III-IV рівнів акредитації за напрямом підготовки «Медицина») у письмовій (бланковій) тестовій формі. | |

120 кредитів ЄКТС, термін навчання 1 рік 10 місяців

| | OK 1.1 | OK 1.2 | OK 1.3 | OK 2.1 | OK 2.2 | OK 2.3 | OK 2.4 | OK 2.5 | OK 2.6 | OK 2.7 | OK 2.8 | OK 2.9 | OK 2.10 | OK 2.11 | OK 2.12 | OK 2.13 | OK 2.14 | OK 2.15 | OK 2.16 | OK 2.17 | OK 2.18 | OK 2.19 | OK 2.20 | OK 2.21 | OK 2.22 |
|-------|--------|--------|--------|--------|--------|--------|--------|--------|--------|--------|--------|--------|---------|---------|---------|---------|---------|---------|---------|---------|---------|---------|---------|---------|---------|
| ЗК 01 | | | | | | | | | | | | | | | | | | | | | | | | | |
| ЗК 02 | | + | | | | | | | | | | | | | + | | | | | | | | | | |
| ЗК 03 | | + | | + | | | + | | | + | | | | | | | | | | | | | | | + |
| ЗК 04 | | | | + | + | + | + | + | + | + | + | + | + | + | + | + | + | + | + | + | + | + | + | + | + |
| ЗК 05 | | | | + | | + | | + | + | | | + | + | + | | + | | | + | | | | + | + | + |
| ЗК 06 | | | | | | | | | | | | | | | | | | | | | | | + | + | |
| ЗК 07 | + | | | | | | | | | | | | | | | | | | | | | | | | |
| ЗК 08 | | + | | | | | | | | | | | | | + | | | | | | | | | | |
| ЗК 09 | | | | | | | + | | | | | | | | | | | | | | | | | | |
| ЗК 10 | | + | | | | | | | | | | | + | | | | | | + | | | | | | |
| ЗК 11 | | | + | | | | + | | | | | | | | | | | | | | | | | | |
| ЗК 12 | | | + | | | | + | | | | | | | | + | | | | | | | | + | + | |
| ЗК 13 | | | | | | | | | | | | | | | | | | | | | | | | | |
| СК 1 | | | | | | | | | | | + | + | | | | | + | + | | | | | + | + | + |
| СК 2 | | | | | + | | | + | + | + | | + | + | + | | + | | | + | | | | + | + | + |
| СК 3 | | | | | | | | + | + | | | + | + | + | + | + | | | + | | | | + | + | + |
| СК 4 | | | | | | | | | | | | | | | | | | | | | | | + | + | + |
| СК 5 | | | | | | | | | | | | + | + | | + | | + | | | + | | | + | + | + |
| СК 6 | | | | | | | | | | | | | | | | | | | | | | | + | + | + |
| СК 7 | | | | | | | | | | | | | | | | | | | + | | | | + | + | + |
| СК 8 | | | | | | | | | | | | + | | | | | | | | | | | + | + | + |
| СК 9 | | | | | | | | | | | | + | | + | | | | | | | | | + | + | + |
| СК 10 | | | | | | | | | | | | + | | | | | | | | | | | + | + | + |
| СК 11 | | | | | + | | | | | | | | | | + | | | | | | | | + | + | + |
| СК 12 | | | | + | | | | | | + | | | | | | | | | | | | | + | + | + |
| СК 13 | | | | | | + | + | + | + | | | | + | | | | | | + | | | | + | + | + |
| СК 14 | | | | | | | | | | | | | | | | + | | | | | | | + | + | + |
| СК 15 | | | | | | | | | | | | | | | + | + | | + | | | | | + | + | + |
| СК 16 | | + | | | | + | | | | | | | | | | | | | | | | + | + | + | + |
| СК 17 | | | | + | | | | + | + | + | + | + | + | + | + | + | + | + | + | + | + | | + | + | + |

60 кредитів ЄКТС, термін навчання 10 місяців

| | OK 1.1 | OK 2.1 | OK 2.2 | OK 2.3 | OK 2.4 | OK 2.5 | OK 2.6 | OK 2.7 | OK 2.8 | OK 2.9 | OK 2.10 | OK 2.11 | OK 2.12 |
|-------|--------|--------|--------|--------|--------|--------|--------|--------|--------|--------|---------|---------|---------|
| ЗК 01 | | | | | | | | | | | | | |
| ЗК 02 | | | | | | | + | | | | | | |
| ЗК 03 | | + | | | + | | | | | | | | + |
| ЗК 04 | | + | + | + | + | + | + | + | + | + | + | + | + |
| ЗК 05 | | | + | + | | + | | | | | | + | + |
| ЗК 06 | | | | | | | | | | | | + | |
| ЗК 07 | + | | | | | | | | | | | | |
| ЗК 08 | | | | | | | + | | | | | | |
| ЗК 09 | | + | | | | | | | | | | | |
| ЗК 10 | | | | | | | | | | | | | |
| ЗК 11 | | + | | | | | | | | | | | |
| ЗК 12 | | + | | | | | + | | | | | + | |
| ЗК 13 | | | | | | | | | | | | | |
| СК 1 | | | | | + | | | + | | | | + | + |
| СК 2 | | | + | + | + | + | | | | | | + | + |
| СК 3 | | | + | + | | + | + | | | | | + | + |
| СК 4 | | | | | | | | | | | | + | + |
| СК 5 | | | | | | + | + | | + | | | + | + |
| СК 6 | | | | | | | | | | | | + | + |
| СК 7 | | | | | | | | | | | | + | + |
| СК 8 | | | | | | + | | | | | | + | + |
| СК 9 | | | | | | + | | | | | + | + | + |
| СК 10 | | | | | | + | | | | | + | + | + |
| СК 11 | | | | | | | + | | | | | + | + |
| СК 12 | | | | | + | | | | | | | + | + |
| СК 13 | | + | + | + | | | | | | | | + | + |
| СК 14 | | | | | | | | | | | + | + | + |
| СК 15 | | | | | | | + | + | | | + | + | + |
| СК 16 | | | | | | | | | | + | + | + | + |
| СК 17 | | | + | + | + | + | + | + | + | | | + | + |

5. Матриця забезпечення програмних результатів навчання (ПР) відповідними компонентами освітньої програми

240 кредитів ЄКТС, термін навчання 3 роки 10 місяців

| | ОК1.1 | ОК1.2 | ОК1.3 | ОК1.4 | ОК1.5 | ОК1.6 | ОК1.7 | ОК1.8 | ОК1.9 | ОК1.10 | ОК1.11 | ОК2.1 | ОК2.2 | ОК2.3 | ОК2.4 | ОК2.5 | ОК2.6 | ОК2.7 | ОК2.8 | ОК2.9 | ОК2.10 | ОК2.11 | ОК2.12 | ОК2.13 | ОК2.14 | ОК2.15 | ОК2.16 | ОК2.17 | ОК2.18 | ОК2.19 | ОК2.20 | ОК2.21 | ОК2.22 | ОК2.23 | ОК2.24 | ОК2.25 | ОК2.26 | ОК2.27 | ОК2.28 | ОК2.29 | ОК2.30 | ОК2.31 | ОК2.32 | ОК2.33 | ОК2.34 | ОК2.35 | ОК2.36 | | | | | | | | |
|-------|-------|-------|-------|-------|-------|-------|-------|-------|-------|--------|--------|-------|-------|-------|-------|-------|-------|-------|-------|-------|--------|--------|--------|--------|--------|--------|--------|--------|--------|--------|--------|--------|--------|--------|--------|--------|--------|--------|--------|--------|--------|--------|--------|--------|--------|--------|--------|---|---|---|---|---|---|---|---|
| ПР 1 | | | | | | + | | | | | | + | + | + | + | + | | | | + | + | + | | + | + | | | | | + | + | + | + | + | + | + | + | + | + | + | + | + | + | + | + | + | | | | | | | | | |
| ПР 2 | | | | | | | | + | | | | + | + | + | | | | | | | | + | + | | + | + | + | + | + | + | + | + | + | + | + | + | + | + | + | + | + | + | + | + | + | + | | | | | | | | | |
| ПР 3 | | | | | + | | | | | | | | | | | | | | + | + | + | | | | + | | | | | | | | | | | | | | | | | | | | | | | | | | | | | | |
| ПР 4 | | | + | | | | | | | + | | | | | | | | | + | | | | | | | | | | | | | | | | | | | | | | | | | | | | + | + | + | | | | | | |
| ПР 5 | | | + | | | | | | + | + | | | | | | | + | | | | | | | | | | | | | | | | | | | | | | | | | | + | + | | | + | + | + | | | | | | |
| ПР 6 | + | | + | + | | | | | | + | + | | | | | | | | | | | | | | | | | | | | | | | | | | | | | | | | + | + | | | + | + | + | | | | | | |
| ПР 7 | + | | | | | + | | | | | | | | | | | | | | + | | | | | | | | | | | | | | | | | | | | | | | | | | | | | + | + | + | | | | |
| ПР 8 | | | + | | | | | | | | | | | | | | | | + | | + | | | | | | | | | | | | | | | | | | | | | | | | | | | | + | + | + | | | | |
| ПР 9 | | | | | + | | + | | | | | | | | | | | | | + | | + | | | | | | | | | | | | | | | | | | | | | | | | | | | | + | + | + | | | |
| ПР 10 | | | | | | + | | | | | | | + | | | | | | | | | | | | | | | | | | | | | | | | | | | | | | | | | | | | | | + | + | + | | |
| ПР 11 | | | | | | | | | | | | | | | | | | | | | | | | | | | | | | | | | | | | | | | | | | | | | | | | | | | + | + | + | | |
| ПР 12 | | | | | | | | | | | | | | | | + | + | | | | | | | | | | | | | | | | | | | | | | | | | | | | | | | | | | + | + | + | | |
| ПР 13 | | | + | | | | | | | | | | | | | | | + | + | + | | | | | | | | | | | | | | | | | | | | | | | | | | | | | | | | + | + | + | |
| ПР 14 | | | + | | | | + | | | | | | | | | | | | + | | | | | | | | | | | | | | | | | | | | | | | | | | | | | | | | | | + | + | + |
| ПР 15 | | | | | | | | | | | | | | | | | | | | + | | | | | | | | | | | | | | | | | | | | | | | | | | | | | | | | | + | + | + |
| ПР 16 | | | | | | | | | | + | + | | | | | | | | | | | | | | | | | | | | | | | | | | | | | | | | | | | | | | | | | + | + | + | |
| ПР 17 | | | | | | | + | | | | | | | | | | | | | + | | | | | | | | | | | | | | | | | | | | | | | | | | | | | | | | + | + | + | |
| ПР 18 | + | | | + | | | | | | + | | | | | | | | | | | | | | | | | | | | | | | | | | | | | | | | | | | | | | | | | | + | + | + | |
| ПР 19 | + | | + | | + | | | | | + | | | | | | | | | | | | | | | | | | | | | | | | | | | | | | | | | | | | | | | | | | | + | + | + |
| ПР 20 | | | | | + | | | + | | | | | | | | | | + | | + | | | | | | | | | | | | | | | | | | | | | | | | | | | | | | | | | + | + | + |
| ПР 21 | | + | | + | | | | + | | + | + | | | | | | | | | | + | | | | | | | | | | | | | | | | | | | | | | | | | | | | | | | + | + | + | |
| ПР 22 | | | | | | + | + | | | | | | | | | | | | | | | | | | | | | | | | | | | | | | | | | | | | | | | | | | | | | + | + | + | |

120 кредитів ЄКТС, термін навчання 1 рік 10 місяців

| | ОК 1.1 | ОК 1.2 | ОК 1.3 | ОК 2.1 | ОК 2.2 | ОК 2.3 | ОК 2.4 | ОК 2.5 | ОК 2.6 | ОК 2.7 | ОК 2.8 | ОК 2.9 | ОК 2.10 | ОК 2.11 | ОК 2.12 | ОК 2.13 | ОК 2.14 | ОК 2.15 | ОК 2.16 | ОК 2.17 | ОК 2.18 | ОК 2.19 | ОК 2.20 | ОК 2.21 | ОК 2.22 | |
|-------|--------|--------|--------|--------|--------|--------|--------|--------|--------|--------|--------|--------|---------|---------|---------|---------|---------|---------|---------|---------|---------|---------|---------|---------|---------|---|
| ПР 1 | | | | + | | | | + | + | + | + | + | + | + | + | + | + | + | + | | | | + | + | + | |
| ПР 2 | | + | | | + | | + | + | + | + | + | + | + | + | + | + | + | + | + | | | | + | + | + | |
| ПР 3 | | | | + | | | | + | + | + | + | + | + | + | + | + | + | + | + | | | | + | + | + | |
| ПР 4 | | | + | | | | | | | | | | | | | | | | | | | | | + | + | + |
| ПР 5 | | + | + | | | | | | | | | | | | | | | | | | | + | + | + | + | + |
| ПР 6 | | | + | | | | | | | | | | | | | | | | | | | + | + | + | + | + |
| ПР 7 | + | | | + | | | | + | + | + | + | + | + | + | + | | | | | + | | | + | + | + | + |
| ПР 8 | | | | | | | | + | | | | + | | | | + | | | | + | | | + | + | + | + |
| ПР 9 | | | | + | | | | + | | | | + | | | | | | | | | | | | + | + | + |
| ПР 10 | | | | | | | | + | + | + | | | + | | + | | | | | | | | | + | + | + |
| ПР 11 | | | | | | | | | | | | | | | | | | | | | + | | | + | + | + |
| ПР 12 | | | | | | | | | | | + | | | | + | + | + | + | | | | | | + | + | + |
| ПР 13 | | | | + | | | | + | + | + | | + | + | + | | + | | | | + | | | | + | + | + |
| ПР 14 | | | | | | | | + | | | | + | | | | | | | | | | | | + | + | + |
| ПР 15 | | | | + | + | | | | | | | | | | | + | | + | | | | | | + | + | + |
| ПР 16 | | | + | | | | | | | | | + | | | | | + | | | | | + | | + | + | + |
| ПР 17 | | | | | | | | | | | | | | | | | | + | + | | | | + | + | + | + |
| ПР 18 | | | + | | | + | | | | | + | | | | | | | | | + | + | + | + | + | + | + |
| ПР 19 | | | | | | + | | | | | | + | | | + | | | | | | | | + | + | + | + |
| ПР 20 | | + | | + | | + | | | | | | | | | | | | | | | | | + | + | + | + |
| ПР 21 | | | + | | + | | | | | | | | | | | | | | | | | + | + | + | + | + |
| ПР 22 | | | | | | + | | | | | | | | | + | | | | | | | + | + | + | + | + |

60 кредитів ЄКТС, термін навчання 10 місяців

| | ОК 1.1 | ОК 2.1 | ОК 2.2 | ОК 2.3 | ОК 2.4 | ОК 2.5 | ОК 2.6 | ОК 2.7 | ОК 2.8 | ОК 2.9 | ОК 2.10 | ОК 2.11 | ОК 2.12 |
|-------|--------|--------|--------|--------|--------|--------|--------|--------|--------|--------|---------|---------|---------|
| ПР 1 | | | + | + | + | + | + | + | | | | + | + |
| ПР 2 | | + | + | + | + | + | + | + | | | | + | + |
| ПР 3 | | | + | + | + | + | + | + | | | | + | + |
| ПР 4 | | | | | | | | | | | | + | + |
| ПР 5 | | | | | | | | | | + | + | + | + |
| ПР 6 | | | | | | | | | | + | + | + | + |
| ПР 7 | + | | + | + | + | + | + | | | | | + | + |
| ПР 8 | | | + | | | + | | | | | | + | + |
| ПР 9 | | | + | | | + | | | | | | + | + |
| ПР 10 | | | + | + | + | | + | | | | | + | + |
| ПР 11 | | | | | | | | | + | | | + | + |
| ПР 12 | | | | | | | + | + | | | | + | + |
| ПР 13 | | | + | + | + | + | | | | | | + | + |
| ПР 14 | | | + | | | + | | | | | | + | + |
| ПР 15 | | | | | | | | + | | | | + | + |
| ПР 16 | | | | | | + | | | | + | | + | + |
| ПР 17 | | | | | | | | + | | | + | + | + |
| ПР 18 | | | | | | | | | + | + | + | + | + |
| ПР 19 | | | | | | + | + | | | | + | + | + |
| ПР 20 | | | | | | | | | | | + | + | + |
| ПР 21 | | | | | | | | | | + | + | + | + |
| ПР 22 | | | | | | | + | | | + | + | + | + |

2. Перелік компонент освітньо-професійної програми та їх логічна послідовність

2.1. Перелік компонент ОП

240 кредитів ЄКТС, термін навчання 3 роки 10 місяців

| Код н/д | Компоненти освітньої програми (навчальні дисципліни, курсові проекти (роботи), практики, кваліфікаційна робота) | Кількість кредитів | Форма підсумкового контролю | Послідовність вивчення, семестр |
|---------------------------------------|---|---------------------|-----------------------------|---------------------------------|
| 1 | 2 | 3 | 4 | 5 |
| Обов'язкові компоненти: | | | | |
| I Цикл загальної підготовки | | | | |
| ОК 1.1 | Фізична культура | <i>позакредитна</i> | залік | 2,4,5 (1-5) |
| ОК 1.2 | Історія та культура України | 5,0 | диф. залік | 1 |
| ОК 1.3 | Безпека життєдіяльності та цивільний захист | 3,0 | залік | 5 |
| ОК 1.4 | Філософія | 3,0 | екзамен | 3 |
| ОК 1.5 | Українська мова за професійним спрямуванням | 3,0 | диф. залік | 1 |
| ОК 1.6 | Іноземна мова (англійська/німецька/ французька) | 6,0 | диф. залік | 2,3 |
| ОК 1.7 | Реалізація прав, свобод і обов'язків громадянина України | 3,0 | диф. залік | 3 |
| ОК 1.8 | Медична інформатика | 3,0 | диф. залік | 1 |
| ОК 1.9 | Психологія спілкування в медичній сфері | 3,0 | диф. залік | 2 |
| ОК 1.10 | Основи наукових досліджень | 3,0 | диф. залік | 5 |
| ОК 1.11 | Етика та деонтологія | 3,0 | диф. залік | 2 |
| ОК 1.12 | Історія медичної науки та медсестринства | 3,0 | диф. залік | 2 |
| II Цикл професійної підготовки | | | | |
| ОК 2.1 | Медична біологія | 5,0 | екзамен | 1 |
| ОК 2.2 | Медична хімія | 4,0 | екзамен | 2 |
| ОК 2.3 | Медична фізика | 3,0 | екзамен | 1 |
| ОК 2.4 | Анатомія людини | 8,0 | залік/екзамен | 1,2 |
| ОК 2.5 | Фізіологія людини | 6,0 | екзамен | 2 |
| ОК 2.6 | Латинська мова з медичною термінологією | 3,0 | екзамен | 1 |
| ОК 2.7 | Біологічна хімія | 4,0 | екзамен | 1 |
| ОК 2.8 | Фармакологія та рецептура | 3,0 | екзамен | 3 |
| ОК 2.9 | Мікробіологія і вірусологія | 4,0 | диф. залік | 3 |

| | | | | |
|---------|--|-----|------------------------------|-----|
| ОК 2.10 | Патофізіологія | 4,0 | екзамен | 3 |
| ОК 2.11 | Гістологія, цитологія та ембріологія | 4,0 | екзамен | 4 |
| ОК 2.12 | Соціальна медицина | 4,0 | екзамен | 2 |
| ОК 2.13 | Пропедевтика внутрішніх хвороб | 4,0 | екзамен | 4 |
| ОК 2.14 | Патоморфологія | 3,0 | диф. залік | 4 |
| ОК 2.15 | Пропедевтика в педіатрії | 3,0 | екзамен | 4 |
| ОК 2.16 | Основи медсестринства | 6,0 | залік/екзамен | 4,5 |
| ОК 2.17 | Клінічне медсестринство у внутрішній медицині | 6,0 | екзамен | 6 |
| ОК 2.18 | Клінічне медсестринство в хірургії | 4,0 | екзамен | 5 |
| ОК 2.19 | Клінічне медсестринство в педіатрії | 7,0 | залік/екзамен | 5,6 |
| ОК 2.20 | Клінічне медсестринство в професійній патології | 3,0 | екзамен | 6 |
| ОК 2.21 | Медсестринство в сімейній медицині | 7,0 | залік/екзамен | 6,7 |
| ОК 2.22 | Медсестринство в акушерстві та гінекології | 4,0 | диф. залік | 5 |
| ОК 2.23 | Медсестринство в онкології | 3,0 | диф. залік | 8 |
| ОК 2.24 | Медична та соціальна реабілітація у медсестринстві | 3,0 | залік | 7 |
| ОК 2.25 | Анестезіологія та реанімація у медсестринстві | 3,0 | екзамен | 7 |
| ОК 2.26 | Медсестринство в психіатрії | 3,0 | екзамен | 7 |
| ОК 2.27 | Медсестринство при невідкладних станах та в медицині катастроф | 4,0 | екзамен | 8 |
| ОК 2.28 | Медсестринство в інфекційних хворобах | 3,0 | екзамен | 8 |
| ОК 2.29 | Основи дієтології та дієтотерапії в медсестринстві | 3,0 | залік | 8 |
| ОК 2.30 | Розвиток професійного лідерства та управління в медсестринстві | 3,0 | диф. залік | 7 |
| ОК 2.31 | Організація охорони здоров'я в медсестринстві | 3,0 | екзамен | 8 |
| ОК 2.32 | Навчальна практика: з основ медсестринства | 3,0 | диф. залік | 4 |
| ОК 2.33 | Виробнича практика: виробнича | 3,0 | диф. залік | 6 |
| ОК 2.34 | Виробнича практика: зі спеціальності | 6,0 | диф. залік | 8 |
| ОК 2.35 | Атестаційний /практично-орієнтований іспит | 3,0 | практично-орієнтований іспит | 8 |

Вибіркові компоненти:

2 курс

| | | | | |
|------|--------------|-----|------------|---|
| ВК 1 | Дисципліна 1 | 5,0 | диф. залік | 3 |
| ВК 2 | Дисципліна 2 | 5,0 | диф. залік | 3 |
| ВК 3 | Дисципліна 3 | 5,0 | диф. залік | 4 |
| ВК 4 | Дисципліна 4 | 5,0 | диф. залік | 4 |

| 3 курс | | | | |
|--|---------------|-----|------------|------------------|
| ВК 5 | Дисципліна 5 | 5,0 | диф. залік | 5 |
| ВК 6 | Дисципліна 6 | 5,0 | диф. залік | 5 |
| ВК 7 | Дисципліна 7 | 5,0 | диф. залік | 6 |
| ВК 8 | Дисципліна 8 | 5,0 | диф. залік | 6 |
| 4 курс | | | | |
| ВК 9 | Дисципліна 9 | 5,0 | диф. залік | 7 |
| ВК 10 | Дисципліна 10 | 5,0 | диф. залік | 7 |
| ВК 11 | Дисципліна 11 | 5,0 | диф. залік | 7 |
| ВК12 | Дисципліна 12 | 5,0 | диф. залік | 8 |
| Загальний обсяг обов'язкових компонент | | | | 180 (75%) |
| Загальний обсяг вибірових компонент (дисциплін вибору студента) | | | | 60 (25%) |
| ЗАГАЛЬНИЙ ОБСЯГ ОСВІТНЬОЇ ПРОГРАМИ | | | | 240 |

Примітка: здобувачам вищої освіти пропонується провести вибір навчальних дисциплін на основі двох переліків вибірових компонент:

- **університетський вибіровий каталог (УВК)**, що складається із загальноуніверситетського переліку дисциплін, на основі якого здійснюється вибір дисциплін для формування загальних компетентностей ОП, соціальних навичок та світогляду за власним уподобанням. Перелік дисциплін розміщується на сайті університету.
- **факультетський вибіровий каталог (ФВК)** – навчальні дисципліни галузево-професійного спрямування зі спеціальностей факультету, що дозволяють отримати професійні навички з певної галузі знань *та* навчальні дисципліни професійного спрямування (програмні вибірові компоненти), що дозволяють отримати поглиблену підготовку за освітньою програмою й закріплюють набуті фахові компетентності. На основі засвоєння дисциплін із факультетського каталогу формуються загально-професійні або фахові компетентності. Перелік дисциплін розміщується на сайті університету/ факультету.

120 кредитів ЄКТС, термін навчання 1 рік 10 місяців

| Код н/д | Компоненти освітньої програми (навчальні дисципліни, курсові проекти (роботи), практики, кваліфікаційна робота) | Кількість кредитів | Форма підсумкового контролю | Послідовність вивчення, семестр |
|---------------------------------------|--|-----------------------|-------------------------------------|---------------------------------------|
| 1 | 2 | 3 | 4 | 5 |
| Обов'язкові компоненти: | | | | |
| I Цикл загальної підготовки | | | | |
| OK 1.1 | Іноземна мова (англійська/ німецька/французька) | 3,0 | диф. залік | 1 |
| OK 1.2 | Медична інформатика | 3,0 | диф. залік | 1 |
| OK 1.3 | Психологія спілкування в медичній сфері | 3,0 | диф. залік | 1 |
| OK 1.4 | Основи наукових досліджень | 3,0 | диф. залік | 1 |
| II Цикл професійної підготовки | | | | |
| OK 2.1 | Фармакологія та рецептура | 3,0 | екзамен | 1 |
| OK 2.2 | Патофізіологія | 4,0 | екзамен | 1 |
| OK 2.3 | Соціальна медицина | 3,0 | екзамен | 2 |
| OK 2.4 | Клінічне медсестринство у внутрішній медицині | 6,0 | екзамен | 2 |
| OK 2.5 | Клінічне медсестринство в хірургії | 4,0 | екзамен | 2 |
| OK 2.6 | Клінічне медсестринство в педіатрії | 7,0 | екзамен | 1 |
| OK 2.7 | Клінічне медсестринство в професійній патології | 3,0 | екзамен | 1 |
| OK 2.8 | Клінічне медсестринство в сімейній медицині | 7,0 | залік/екзамен | 2, 3 |
| OK 2.9 | Медсестринство в акушерстві та гінекології | 3,0 | диф. залік | 2 |
| OK 2.10 | Медсестринство в онкології | 3,0 | диф. залік | 3 |
| OK 2.11 | Медична та соціальна реабілітація в медсестринстві | 3,0 | залік | 3 |
| OK 2.12 | Анестезіологія та реанімація в медсестринстві | 3,0 | екзамен | 3 |
| OK 2.13 | Медсестринство в психіатрії | 3,0 | екзамен | 3 |
| OK 2.14 | Медсестринство при невідкладних станах та в медицині катастроф | 4,0 | екзамен | 4 |
| OK 2.15 | Медсестринство в інфекційних хворобах | 3,0 | екзамен | 4 |
| OK 2.16 | Основи дієтології та дієтотерапії в медсестринстві | 3,0 | залік | 4 |
| OK 2.17 | Розвиток професійного лідерства та управління в медсестринстві | 3,0 | диф. залік | 3 |
| OK 2.18 | Організація охорони здоров'я в медсестринстві | 4,0 | екзамен | 4 |
| OK 2.19 | Виробнича практика: виробнича | 3 | диф. залік | 2 |
| OK 2.20 | Виробнича практика зі спеціальності: | 3 | диф. залік | 4 |
| OK 2.21 | Атестаційний /практично- орієнтований іспит | 3 | практично- орієнтований іспит | 4 |

| Вибіркові компоненти: | | | | |
|---|--------------|-----|------------|-----------------|
| 1 курс | | | | |
| ВК 1 | Дисципліна 1 | 5,0 | диф. залік | 2 |
| ВК 2 | Дисципліна 2 | 5,0 | диф. залік | 2 |
| 2 курс | | | | |
| ВК 3 | Дисципліна 3 | 5,0 | диф. залік | 3 |
| ВК 4 | Дисципліна 4 | 5,0 | диф. залік | 3 |
| ВК 5 | Дисципліна 5 | 5,0 | диф. залік | 4 |
| ВК 6 | Дисципліна 6 | 5,0 | диф. залік | 4 |
| Загальний обсяг обов'язкових компонент | | | | 90 (75%) |
| Загальний обсяг вибіркових компонент (дисциплін вибору студента) | | | | 30 (25%) |
| ЗАГАЛЬНИЙ ОБСЯГ ОСВІТНЬОЇ ПРОГРАМИ | | | | 120 |

60 кредитів ЄКТС, термін навчання 10 місяців

| Код н/д | Компоненти освітньої програми (навчальні дисципліни, курсові проекти (роботи), практики, кваліфікаційна робота) | Кількість кредитів | Форма підсумкового контролю | Послідовність вивчення, семестр |
|---|--|--------------------|------------------------------|---------------------------------|
| 1 | 2 | 3 | 4 | 5 |
| Обов'язкові компоненти: | | | | |
| I Цикл загальної підготовки | | | | |
| ОК 1.1 | Іноземна мова (англійська/німецька/французька) | 3,0 | диф. залік | 1 |
| II Цикл професійної підготовки | | | | |
| ОК 2.1 | Основи наукових досліджень | 3,0 | диф. залік | 1 |
| ОК 2.2 | Клінічне медсестринство у внутрішній медицині | 4,0 | екзамен | 1 |
| ОК 2.3 | Клінічне медсестринство в хірургії | 4,0 | екзамен | 1 |
| ОК 2.4 | Клінічне медсестринство в педіатрії | 4,0 | екзамен | 1 |
| ОК 2.5 | Клінічне медсестринство в сімейній медицині | 4,0 | екзамен | 1 |
| ОК 2.6 | Медична та соціальна реабілітація у медсестринстві | 3,0 | залік | 1 |
| ОК 2.7 | Медсестринство при невідкладних станах та в медицині катастроф | 4,0 | екзамен | 2 |
| ОК 2.8 | Основи дієтології та дієтотерапії в медсестринстві | 3,0 | залік | 2 |
| ОК 2.9 | Розвиток професійного лідерства та управління в медсестринстві | 3,0 | диф. залік | 1 |
| ОК 2.10 | Організація охорони здоров'я в медсестринстві | 4,0 | екзамен | 2 |
| ОК 2.11 | Виробнича практика зі спеціальності: | 3,0 | диф. залік | 2 |
| ОК 2.12 | Атестаційний /практично-орієнтований іспит | 3,0 | практично-орієнтований іспит | 2 |
| Вибіркові компоненти: | | | | |
| ВК 1 | Дисципліна 1 | 5,0 | диф. залік | 2 |
| ВК 2 | Дисципліна 2 | 5,0 | диф. залік | 2 |
| ВК 3 | Дисципліна 3 | 5,0 | диф. залік | 2 |
| Загальний обсяг обов'язкових компонент | | | | 45 (75%) |
| Загальний обсяг вибіркових компонент (дисциплін вибору студента) | | | | 15 (25%) |
| ЗАГАЛЬНИЙ ОБСЯГ ОСВІТНЬОЇ ПРОГРАМИ | | | | 60 |

2.2. Структурно-логічна схема ОП

240 кредитів ЄКТС, термін навчання 3 роки 10 місяців

| Курс | Семестр | Компоненти освітньої програми | Кількість компонентів за семестр | Кількість компонентів за навчальний рік |
|------|---------|---|----------------------------------|---|
| 1 | 1 | ОК 1.1, ОК 1.2, ОК 1.5, ОК 1.8, ОК 2.1, ОК 2.3, ОК 2.4, ОК 2.6, ОК 2.7 | 9 | 18 |
| | 2 | ОК 1.1, ОК 1.6, ОК 1.9, ОК 1.11, ОК 1.12, ОК 2.2, ОК 2.4, ОК 2.5, ОК 2.12 | 9 | |
| 2 | 3 | ОК 1.1, ОК 1.4, ОК 1.6, ОК 1.7, ОК 2.8, ОК 2.9, ОК 2.10, ВК 1, ВК 2 | 9 | 18 |
| | 4 | ОК 1.1, ОК 2.11, ОК 2.13, ОК 2.14, ОК 2.15, ОК 2.16, ОК 2.32, ВК 3, ВК 4 | 9 | |
| 3 | 5 | ОК 1.1, ОК 1.3, ОК 1.10, ОК 2.16, ОК 2.18, ОК 2.19, ОК 2.22, ВК 5, ВК 6 | 9 | 16 |
| | 6 | ОК 2.17, ОК 2.19, ОК 2.20, ОК 2.21, ОК 2.33, ВК 7, ВК 8 | 7 | |
| 4 | 7 | ОК 2.21, ОК 2.24, ОК 2.25, ОК 2.26, ОК 2.30, ВК 9, ВК 10, ВК 11 | 8 | 16 |
| | 8 | ОК 2.23, ОК 2.27, ОК 2.28, ОК 2.29, ОК 2.31, ОК 2.34, ОК 2.35, ВК12 | 8 | |

120 кредитів ЄКТС, термін навчання 1 рік 10 місяців

| Курс | Семестр | Компоненти освітньої програми | Кількість компонентів за семестр | Кількість компонентів за навчальний рік |
|------|---------|--|----------------------------------|---|
| 1 | 1 | ОК 1.1, ОК 1.2, ОК 1.3, ОК 1.4, ОК 2.1, ОК 2.2, ОК 2.6, ОК 2.7 | 8 | 16 |
| | 2 | ОК 2.3, ОК 2.4, ОК 2.5, ОК 2.8, ОК 2.9, ОК 2.19, ВК 1, ВК 2 | 8 | |
| 2 | 3 | ОК 2.8, ОК 2.10, ОК 2.11, ОК 2.12, ОК 2.13, ОК 2.17, ВК 3, ВК 4 | 8 | 16 |
| | 4 | ОК 2.14, ОК 2.15, ОК 2.16, ОК 2.18, ОК 2.20, ОК 2.21, ВК 5, ВК 6 | 8 | |

60 кредитів ЄКТС, термін навчання 10 місяців

| Курс | Семестр | Компоненти освітньої програми | Кількість компонентів за семестр | Кількість компонентів за навчальний рік |
|------|---------|--|----------------------------------|---|
| 1 | 1 | ОК 1.1, ОК 2.1, ОК 2.2, ОК 2.3, ОК 2.4, ОК 2.5, ОК 2.6, ОК 2.9 | 8 | 16 |
| | 2 | ОК 2.7, ОК 2.8, ОК 2.10, ОК 2.11, ОК 2.12, ВК 1, ВК 2, ВК 3 | 8 | |

Послідовність засвоєння компонентів ОП

240 кредитів ЄКТС, термін навчання 3 роки 10 місяців

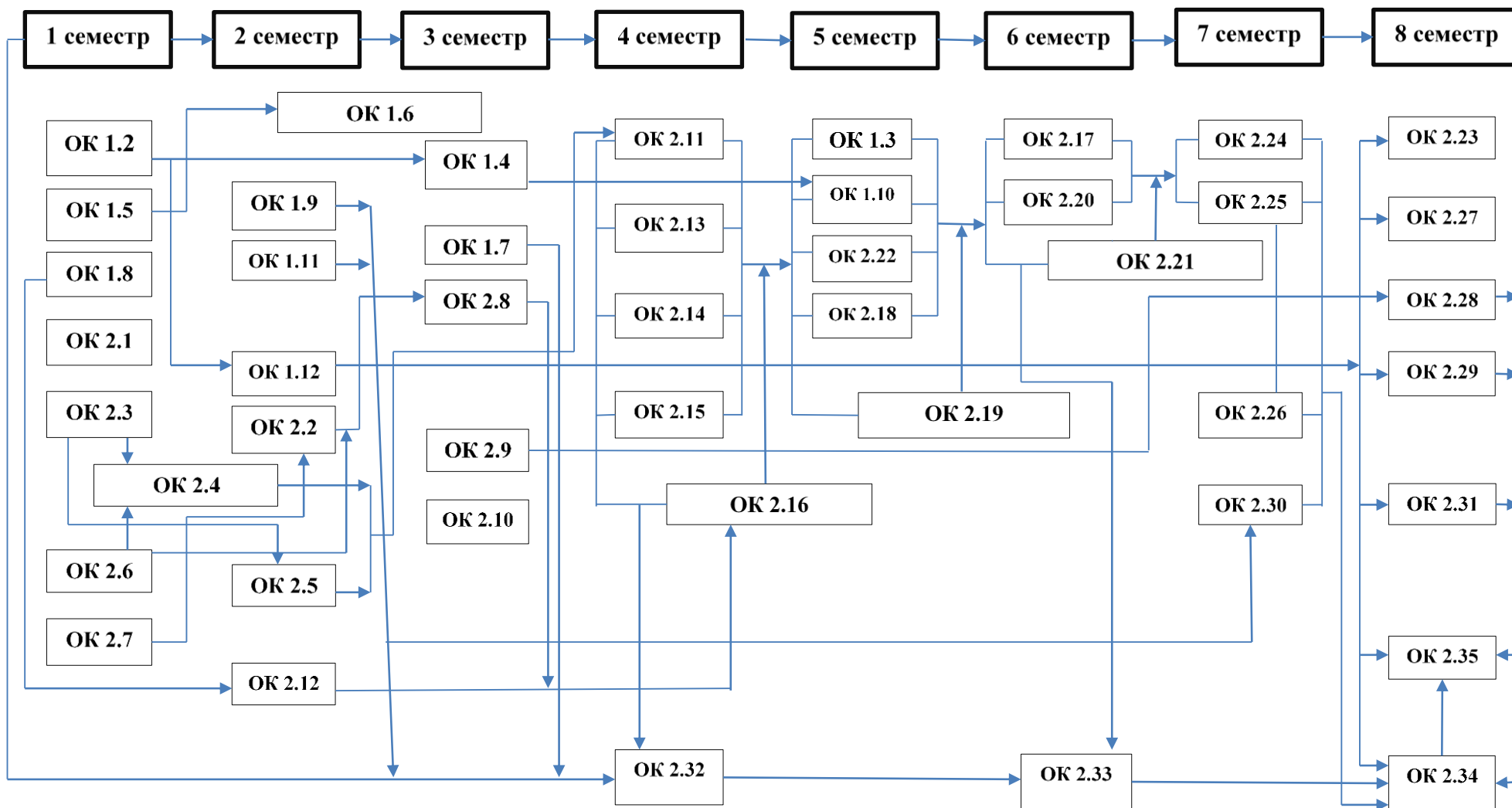

120 кредитів ЄКТС, термін навчання 1 рік 10 місяців

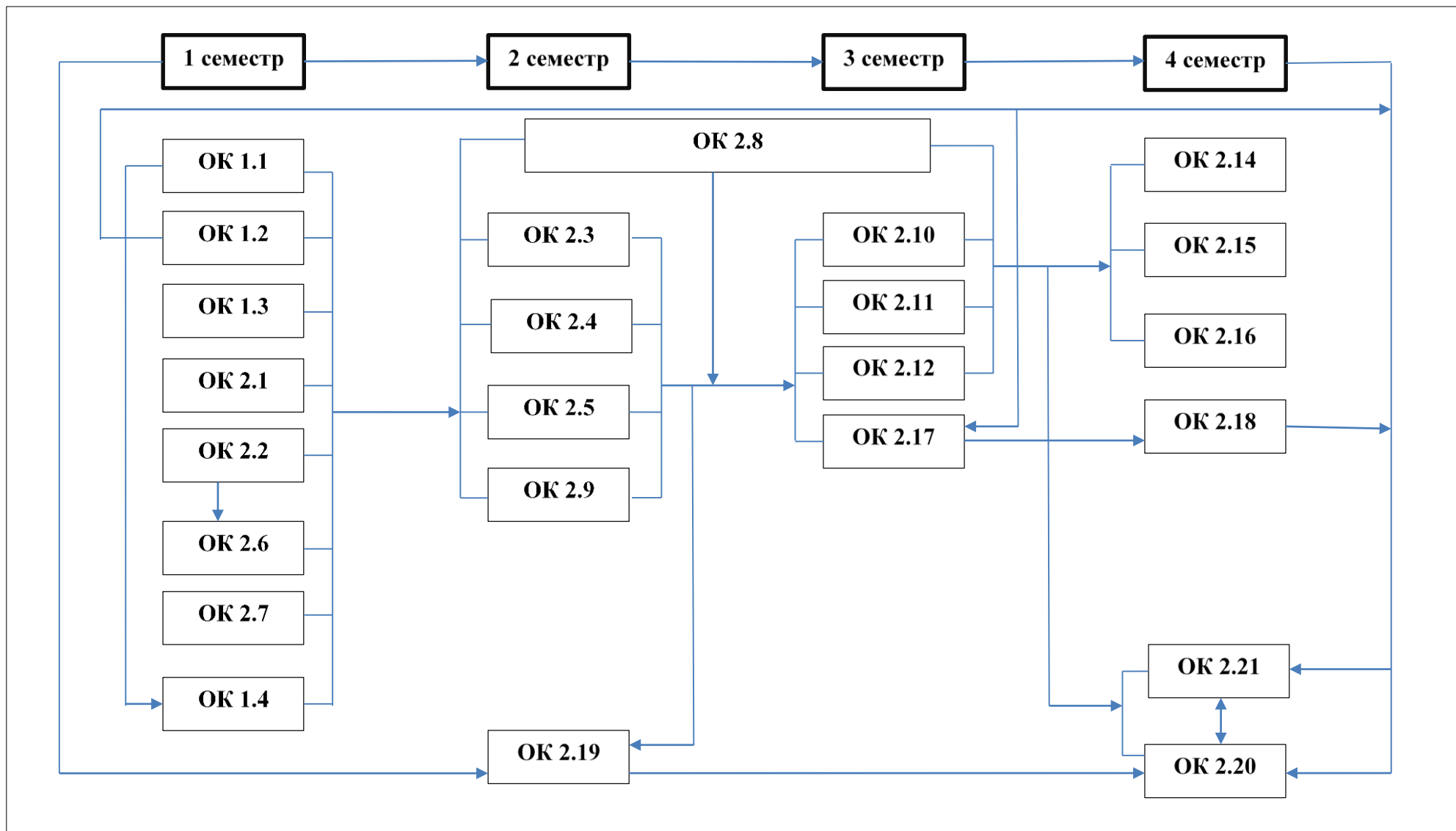

60 кредитів ЄКТС, термін навчання 10 місяців

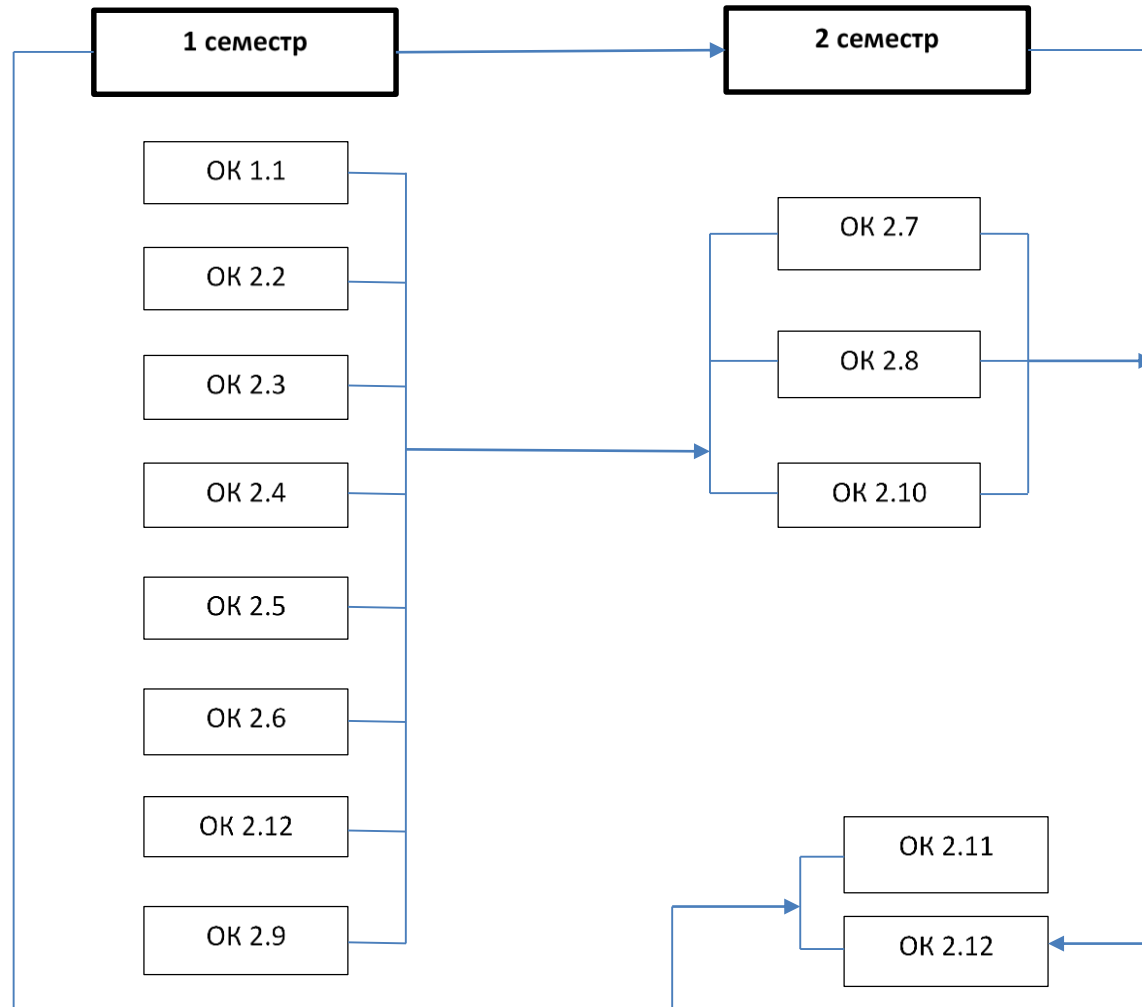

3. Форма атестації здобувачів вищої освіти

| | |
|--|--|
| Форми атестації здобувачів вищої освіти | Атестація здобувачів ступеня вищої освіти бакалавра здійснюється у формі єдиного державного кваліфікаційного іспиту, який складається з таких компонентів: 1) Єдиний державний кваліфікаційний іспит (ЄДКІ)* 2) практично-орієнтований іспит. |
| Вимоги до атестаційного /практично-орієнтованого іспиту | Єдиний державний кваліфікаційний іспит спрямований на перевірку досягнення результатів навчання, визначених Стандартом та освітньо-професійною програмою. Рівень фахової підготовки встановлюється за допомогою різних за формою завдань і складається з таких компонентів: - тестовий іспит, який оцінює рівень професійної компетентності із фахових дисциплін; - практично орієнтований іспит, який оцінює готовність здобувача до провадження професійної діяльності відповідно до вимог Стандарту шляхом демонстрування практичних компонентів професійної компетентності на реальному об'єкті або на моделі. |
| Примітка: * Єдиний державний кваліфікаційний іспит проводиться Центром тестування при Міністерстві охорони здоров'я України (Постановою Кабінету Міністрів України від 19.05.2021 № 497 затверджено Перелік спеціальностей, за якими атестація здобувачів ступеня вищої освіти на першому (бакалаврському) рівні здійснюється у формі єдиного державного кваліфікаційного іспиту (ЄДКІ). Зокрема, зазначеним Переліком визначено проведення ЄДКІ для здобувачів ступеня вищої освіти на першому (бакалаврському) рівні зі спеціальностей «Медсестринство»). | |

120 кредитів ЄКТС, термін навчання 1 рік 10 місяців

| | ОК 1.1 | ОК 1.2 | ОК 1.3 | ОК 1.4 | ОК 2.1 | ОК 2.2 | ОК 2.3 | ОК 2.4 | ОК 2.5 | ОК 2.6 | ОК 2.7 | ОК 2.8 | ОК 2.9 | ОК 2.10 | ОК 2.11 | ОК 2.12 | ОК 2.13 | ОК 2.14 | ОК 2.15 | ОК 2.16 | ОК 2.17 | ОК 2.18 | ОК 2.19 | ОК 2.20 | ОК 2.21 | | |
|-------|--------|--------|--------|--------|--------|--------|--------|--------|--------|--------|--------|--------|--------|---------|---------|---------|---------|---------|---------|---------|---------|---------|---------|---------|---------|---|---|
| ЗК 01 | | | | | | | | | | | | | | | | | | | | | | + | + | | | | |
| ЗК 02 | | | + | | | | | | | | | | | | + | | | | | | + | | | | | | |
| ЗК 03 | | + | | + | + | | | + | + | + | | + | | | | | + | | | | | | | | | + | |
| ЗК 04 | + | | + | + | + | + | + | + | + | + | + | + | + | + | + | + | + | + | + | + | + | + | + | + | + | + | + |
| ЗК 05 | | | | | + | | + | + | + | + | + | + | + | + | | | + | | | | | | | + | + | + | |
| ЗК 06 | | | + | | | | | | | | | | | | | | | | | | | + | | + | + | | |
| ЗК 07 | + | + | | | | | | | | | | | | | | | | | | | | | | | | | |
| ЗК 08 | | + | | | | | | | | | | | | | + | + | | | | | | + | | | | | |
| ЗК 09 | | | + | + | | | | | | | | | | | | | | | | | | + | + | + | + | | |
| ЗК 10 | | | | + | | | | | | | | | | + | + | | + | | | | | + | + | | | | |
| ЗК 11 | | + | | + | | | | | | | | | | | | | | | | | | + | | + | + | | |
| ЗК 12 | | | + | + | | | | | | | | | | | + | + | + | | | | | + | + | + | + | | |
| ЗК 13 | | | + | + | | | | | | | | | | | | | + | | | | | + | | | | | |
| СК 1 | | | | | | | | + | + | + | + | + | + | + | | + | + | + | + | + | | | | + | + | + | + |
| СК 2 | | | | | | + | | + | + | + | + | + | + | + | + | + | + | + | + | + | | | | + | + | + | + |
| СК 3 | | | + | | | | | + | + | + | + | + | + | + | + | + | + | + | + | + | | | | + | + | + | + |
| СК 4 | | | | | | | | | | | | | | | | | + | | | | | | | + | + | + | + |
| СК 5 | | | + | | | | | | | | + | + | + | + | + | + | | | | | + | | | + | + | + | + |
| СК 6 | | | | | | | | | | | | | | | | | | | | + | | | | + | + | + | + |
| СК 7 | | | | | | | + | | | | | | | | | | | | | | | | + | + | + | + | + |
| СК 8 | | | | | | | + | | | | | + | | | + | | | | | | + | | | + | + | + | + |
| СК 9 | | | | | | | | | | | | + | | + | | | | | | | | | + | + | + | + | + |
| СК 10 | | | | | | | | | | | | + | | | | | | | | | | | | + | + | + | + |
| СК 11 | | | | | | + | | | | | | | | | + | | | | | | | | | + | + | + | + |
| СК 12 | | | | | + | | | + | + | + | + | | + | | | | | + | | | | | | + | + | + | + |
| СК 13 | | | | | | | | + | + | + | + | + | + | + | | | | + | + | + | | | | + | + | + | + |
| СК 14 | | | | | | | | | | | | | | | | | + | + | + | + | | | | + | + | + | + |
| СК 15 | | | | | | | | | | | | | | | | + | + | + | + | | | | | + | + | + | + |
| СК 16 | | | + | | | | | | | | | | | | | | | | | | | + | + | + | + | + | + |
| СК 17 | | | | | | | | + | + | + | + | + | + | + | + | + | + | + | + | + | + | | | + | + | + | + |

60 кредитів ЄКТС, термін навчання 10 місяців

| | ОК 1.1 | ОК 2.1 | ОК 2.2 | ОК 2.3 | ОК 2.4 | ОК 2.5 | ОК 2.6 | ОК 2.7 | ОК 2.8 | ОК 2.9 | ОК 2.10 | ОК 2.11 | ОК 2.12 |
|-------|--------|--------|--------|--------|--------|--------|--------|--------|--------|--------|---------|---------|---------|
| ЗК 01 | | | | | | | | | | + | + | | |
| ЗК 02 | | | | | | | + | | + | | | | |
| ЗК 03 | | + | + | + | + | + | | | | | | | + |
| ЗК 04 | + | + | + | + | + | + | + | + | + | + | + | + | + |
| ЗК 05 | | | + | + | + | + | | | | | | + | + |
| ЗК 06 | | | | | | | | | | + | | + | |
| ЗК 07 | + | | | | | | | | | | | | |
| ЗК 08 | | | | | | | + | | | + | | | |
| ЗК 09 | | + | | | | | | | | + | + | + | |
| ЗК 10 | | + | | | | | + | | | + | + | | |
| ЗК 11 | | + | | | | | | | | + | | + | |
| ЗК 12 | | + | | | | | + | | | + | + | + | |
| ЗК 13 | | + | | | | | | | | + | | | |
| СК 1 | | | + | + | + | + | | + | | | | + | + |
| СК 2 | | | + | + | + | + | + | + | | | | + | + |
| СК 3 | | | + | + | + | + | + | | | | | + | + |
| СК 4 | | | | | | | | | | | | + | + |
| СК 5 | | | | | | + | + | | + | | | + | + |
| СК 6 | | | | | | | | | | | | + | + |
| СК 7 | | | | | | | | | | | + | + | + |
| СК 8 | | | | | | + | + | | + | | | + | + |
| СК 9 | | | | | | + | | | | | + | + | + |
| СК 10 | | | | | | + | | | | | + | + | + |
| СК 11 | | | | | | | + | | | | | + | + |
| СК 12 | | | + | + | + | | | + | | | | + | + |
| СК 13 | | | + | + | + | + | | + | + | | | + | + |
| СК 14 | | | | | | | | + | | | | + | + |
| СК 15 | | | | | | | | + | | | | + | + |
| СК 16 | | | | | | | | | | + | + | + | + |
| СК 17 | | | + | + | + | + | + | + | + | | | + | + |

5. Матриця забезпечення програмних результатів навчання (ПР) відповідними компонентами освітньої програми

240 кредитів ЄКТС, термін навчання 3 роки 10 місяців

| | ОК 1.1 | ОК 1.2 | ОК 1.3 | ОК 1.4 | ОК 1.5 | ОК 1.6 | ОК 1.7 | ОК 1.8 | ОК 1.9 | ОК 1.10 | ОК 1.11 | ОК 1.12 | ОК 2.1 | ОК 2.2 | ОК 2.3 | ОК 2.4 | ОК 2.5 | ОК 2.6 | ОК 2.7 | ОК 2.8 | ОК 2.9 | ОК 2.10 | ОК 2.11 | ОК 2.12 | ОК 2.13 | ОК 2.14 | ОК 2.15 | ОК 2.16 | ОК 2.17 | ОК 2.18 | ОК 2.19 | ОК 2.20 | ОК 2.21 | ОК 2.22 | ОК 2.23 | ОК 2.24 | ОК 2.25 | ОК 2.26 | ОК 2.27 | ОК 2.28 | ОК 2.29 | ОК 2.30 | ОК 2.31 | ОК 2.32 | ОК 2.33 | ОК 2.34 | ОК 2.35 | | | |
|-------|--------|--------|--------|--------|--------|--------|--------|--------|--------|---------|---------|---------|--------|--------|--------|--------|--------|--------|--------|--------|--------|---------|---------|---------|---------|---------|---------|---------|---------|---------|---------|---------|---------|---------|---------|---------|---------|---------|---------|---------|---------|---------|---------|---------|---------|---------|---------|---|---|---|
| ПР 1 | | | | | | | | | | + | | | + | + | + | + | + | | | + | + | + | + | + | + | | + | + | + | + | + | + | + | + | + | + | + | | | | + | + | + | + | | | | | | |
| ПР 2 | | | | | | | | | | | | | | | | + | + | + | + | + | + | + | + | + | + | + | + | + | + | + | + | + | + | + | + | + | + | + | + | | | | + | + | + | + | | | | |
| ПР 3 | | | | | | | | | | | | | | | | | | | | + | | | | + | | | | | | | | | | | | | | | | | | | | + | + | + | + | | | |
| ПР 4 | | | + | | | | | | | | | | | | | | | | | | | | | | | | | | | + | | | | | | | | | | | | | | | + | + | + | | | |
| ПР 5 | | | + | | + | | + | | | | | | | | | | | | | | | | | | | | | | | + | | | | | | | | | | | | | + | + | | + | + | | | |
| ПР 6 | + | | + | + | | + | | | + | | + | + | | | | | | | | | | | | | | | | | | | | | | | | | | | | | | | + | + | | + | + | | | |
| ПР 7 | | | | | | | | | | | | | | | | | | | | | | | | + | + | | | | + | + | + | + | + | + | + | + | + | + | + | + | + | | | | + | + | + | | | |
| ПР 8 | | | + | | | | | | | | | | | | | | | | | | | + | | | | | | | + | + | + | + | + | + | + | + | + | + | + | + | + | | | | + | + | + | | | |
| ПР 9 | | | | | | | | | | | | | | | | | | | | | | | | | | | | | + | + | + | + | + | + | + | + | + | + | + | + | + | + | + | | | + | + | + | | |
| ПР 10 | | | | | | | | | | | | | | | | | | | | | | | | | | | | | | + | + | + | + | + | + | + | + | + | + | + | + | + | + | + | + | + | + | + | | |
| ПР 11 | | | | | | | | | + | | | | | | | | | | | | | | | | | | | | | | | | | | | | | | | | | | + | | | + | + | + | | |
| ПР 12 | | | | | | | | | + | | | | + | + | + | + | + | | | | | | | + | + | | | | | | | | | | | | | | | | | | | | + | + | + | + | | |
| ПР 13 | | | | | | | | | | | | | | | | | | | + | | | | | | | | | | | | | | | | | | | | | | | | | | | | + | + | + | |
| ПР 14 | | | | | | | | | | | | | | | | | | | | + | + | + | | + | | | | + | + | + | + | + | + | + | + | + | + | + | + | + | + | + | + | + | + | + | + | + | | |
| ПР 15 | | | | | | | | | | | | | | | | | | | | | | | | | | | | | | | | | | | | | | | | | | | | | | | + | + | + | |
| ПР 16 | | | | | | | | + | | + | | | | | | | | | | + | | | + | + | | | + | | | | | | | | | | | | | | | | | + | + | | + | + | | |
| ПР 17 | | | | | | | | | | | | | | | | | | | | | | + | | | | | | | | | | | | | | | | | | | | | | | + | + | | + | + | |
| ПР 18 | + | | + | | | | | | | | | | | | | | | | | | | | | | | | | | | | | | | | | | | | | | | | | + | | | + | + | + | |
| ПР 19 | + | | + | | | | | | + | | | | | | | | | | | | | | | | | | | | | | | | | | | | | | | | | | | | | | + | + | + | |
| ПР 20 | | | | | + | | | | | | | | | | | | | | | | | | | | | | | | | | | | | | | | | | | | | | | | | | + | + | + | |
| ПР 21 | | + | | + | | | | + | | | + | + | + | | | | | + | | + | + | + | | | | | + | | | | | | | | | | | | | | | | | | + | + | | + | + | |
| ПР 22 | | | | + | | | + | + | | | + | + | | | | | | | | | | | | | + | | | | | | | | | | | | | | | | | | | | | + | + | | + | + |

120 кредитів ЄКТС, термін навчання 1 рік 10 місяців

| | ОК 1.1 | ОК 1.2 | ОК 1.3 | ОК 1.4 | ОК 2.1 | ОК 2.2 | ОК 2.3 | ОК 2.4 | ОК 2.5 | ОК 2.6 | ОК 2.7 | ОК 2.8 | ОК 2.9 | ОК 2.10 | ОК 2.11 | ОК 2.12 | ОК 2.13 | ОК 2.14 | ОК 2.15 | ОК 2.16 | ОК 2.17 | ОК 2.18 | ОК 2.19 | ОК 2.20 | ОК 2.21 |
|-------|--------|--------|--------|--------|--------|--------|--------|--------|--------|--------|--------|--------|--------|---------|---------|---------|---------|---------|---------|---------|---------|---------|---------|---------|---------|
| ПР 1 | | | | + | + | + | + | + | + | + | + | + | + | + | + | + | + | + | + | | | | + | + | + |
| ПР 2 | | | | | + | + | + | + | + | + | + | + | + | + | + | + | + | + | + | | | | + | + | + |
| ПР 3 | | | | | | | + | + | + | + | + | + | + | + | + | + | + | + | + | | | | + | + | + |
| ПР 4 | | | | | | | | | | | | | | | | | | | | | | | + | + | + |
| ПР 5 | | | | | | | | | | | | | | | | | | | | | + | + | + | + | + |
| ПР 6 | + | | + | | | | | | | | | | | | | | | | | | + | + | + | + | + |
| ПР 7 | | | | | | | + | + | + | + | + | + | + | + | + | | | | + | | | | + | + | + |
| ПР 8 | | | | | | | | + | + | + | + | + | + | | | + | | | + | | | | + | + | + |
| ПР 9 | | | | | | | | + | + | + | + | + | + | | | | | | | | | | + | + | + |
| ПР 10 | | | | | | | | + | + | + | + | | | | + | | | | | | | | + | + | + |
| ПР 11 | | | + | | | | | | | | | | | + | | + | | | | + | | | + | + | + |
| ПР 12 | | | + | | | + | | | | | | | | | | + | + | + | | | | | + | + | + |
| ПР 13 | | | | | | | | + | + | + | + | + | | + | | + | | | | | | | + | + | + |
| ПР 14 | | | | | + | | | + | + | + | + | + | | | | | | | + | | | | + | + | + |
| ПР 15 | | | | | | | | | | | | | | | | + | | + | | | | | + | + | + |
| ПР 16 | | + | | + | | + | + | | | | | + | | | | | + | + | | | + | | + | + | + |
| ПР 17 | | | | | | | | | | | | | | | | | + | + | | | | + | + | + | + |
| ПР 18 | | | | | | | | | | | | | | | | | | | + | | + | + | + | + | + |
| ПР 19 | | | + | | | | | | | | | + | | | + | | | | | | | | + | + | + |
| ПР 20 | | | | | | | | | | | | | | | | | | | | | | + | + | + | + |
| ПР 21 | | + | | | + | + | | | | | | | | | | | | | | + | + | + | + | + | + |
| ПР 22 | | + | | | | | + | | | | | | | | + | | | | | | + | + | + | + | + |

60 кредитів ЄКТС, термін навчання 10 місяців

| | ОК 1.1 | ОК 2.1 | ОК 2.2 | ОК 2.3 | ОК 2.4 | ОК 2.5 | ОК 2.6 | ОК 2.7 | ОК 2.8 | ОК 2.9 | ОК 2.10 | ОК 2.11 | ОК 2.12 |
|-------|--------|--------|--------|--------|--------|--------|--------|--------|--------|--------|---------|---------|---------|
| ПР 1 | | + | + | + | + | + | + | + | | | | + | + |
| ПР 2 | | | + | + | + | + | + | + | | | | + | + |
| ПР 3 | | | + | + | + | + | + | + | | | | + | + |
| ПР 4 | | | | | | | | | | | | + | + |
| ПР 5 | | | | | | | | | | + | + | + | + |
| ПР 6 | + | | | | | | | | | + | + | + | + |
| ПР 7 | | | + | + | + | + | + | | | | | + | + |
| ПР 8 | | | + | + | + | + | | | | | | + | + |
| ПР 9 | | | + | + | + | + | | | | | | + | + |
| ПР 10 | | | + | + | + | | + | | | | | + | + |
| ПР 11 | | | | | | | | | + | | | + | + |
| ПР 12 | | | | | | | | + | | | | + | + |
| ПР 13 | | | + | + | + | + | | | | | | + | + |
| ПР 14 | | | + | + | + | + | | | | | | + | + |
| ПР 15 | | | | | | | | + | | | | + | + |
| ПР 16 | | + | | | | + | | + | | + | | + | + |
| ПР 17 | | | | | | | | + | | | + | + | + |
| ПР 18 | | | | | | | | | + | | + | + | + |
| ПР 19 | | | | | | + | + | | | | + | + | + |
| ПР 20 | | | | | | | | | | | + | + | + |
| ПР 21 | | | | | | | | | | + | + | + | + |
| ПР 22 | | | | | | | + | | | + | + | + | + |

для набору 2022/2023 н. р.

2. Перелік компонент освітньо-професійної програми та їх логічна послідовність

2.1. Перелік компонент ОП

240 кредитів ЄКТС, термін навчання 3 роки 10 місяців

| Код н/д | Компоненти освітньої програми (навчальні дисципліни, курсові проекти (роботи), практики, кваліфікаційна робота) | Кількість кредитів | Форма підсумкового контролю | Послідовність вивчення, семестр |
|---------------------------------------|---|---------------------|-----------------------------|---------------------------------|
| 1 | 2 | 3 | 4 | 5 |
| Обов'язкові компоненти: | | | | |
| I Цикл загальної підготовки | | | | |
| ОК 1.1 | Фізична культура | <i>позакредитна</i> | залік | 2,4,5 (1-5) |
| ОК 1.2 | Історія та культура України | 5,0 | диф. залік | 1 |
| ОК 1.3 | Безпека життєдіяльності та цивільний захист | 3,0 | залік | 5 |
| ОК 1.4 | Філософія | 3,0 | екзамен | 3 |
| ОК 1.5 | Українська мова за професійним спрямуванням | 3,0 | диф. залік | 1 |
| ОК 1.6 | Іноземна мова (англійська/німецька/ французька) | 6,0 | диф. залік | 2,3 |
| ОК 1.7 | Реалізація прав, свобод і обов'язків громадянина України | 3,0 | диф. залік | 3 |
| ОК 1.8 | Медична інформатика | 3,0 | диф. залік | 1 |
| ОК 1.9 | Психологія спілкування в медичній сфері | 3,0 | диф. залік | 2 |
| ОК 1.10 | Основи наукових досліджень | 3,0 | диф. залік | 5 |
| ОК 1.11 | Етика та деонтологія | 3,0 | диф. залік | 2 |
| ОК 1.12 | Історія медицини | 3,0 | диф. залік | 2 |
| II Цикл професійної підготовки | | | | |
| ОК 2.1 | Медична біологія | 5,0 | екзамен | 1 |
| ОК 2.2 | Медична хімія | 4,0 | екзамен | 2 |
| ОК 2.3 | Біологічна фізика | 3,0 | екзамен | 1 |
| ОК 2.4 | Анатомія людини | 8,0 | залік/екзамен | 1,2 |
| ОК 2.5 | Фізіологія людини | 6,0 | екзамен | 2 |
| ОК 2.6 | Латинська мова з медичною термінологією | 3,0 | екзамен | 1 |
| ОК 2.7 | Біологічна хімія | 4,0 | екзамен | 1 |
| ОК 2.8 | Фармакологія та рецептура | 3,0 | екзамен | 3 |
| ОК 2.9 | Мікробіологія і вірусологія | 4,0 | диф. залік | 3 |
| ОК 2.10 | Патофізіологія | 4,0 | екзамен | 3 |

| | | | | |
|------------------------------|--|-----|------------------------------|-----|
| ОК 2.11 | Гістологія, цитологія та ембріологія | 4,0 | екзамен | 4 |
| ОК 2.12 | Соціальна медицина | 4,0 | екзамен | 2 |
| ОК 2.13 | Пропедевтика внутрішніх хвороб | 4,0 | екзамен | 4 |
| ОК 2.14 | Патоморфологія | 3,0 | диф. залік | 4 |
| ОК 2.15 | Пропедевтика в педіатрії | 3,0 | екзамен | 4 |
| ОК 2.16 | Основи медсестринства | 6,0 | залік/екзамен | 4,5 |
| ОК 2.17 | Клінічне медсестринство у внутрішній медицині | 6,0 | екзамен | 6 |
| ОК 2.18 | Клінічне медсестринство в хірургії | 4,0 | екзамен | 5 |
| ОК 2.19 | Клінічне медсестринство в педіатрії | 7,0 | залік/екзамен | 5,6 |
| ОК 2.20 | Клінічне медсестринство в професійній патології | 3,0 | екзамен | 6 |
| ОК 2.21 | Медсестринство в сімейній медицині | 7,0 | залік/екзамен | 6,7 |
| ОК 2.22 | Медсестринство в акушерстві та гінекології | 4,0 | диф. залік | 5 |
| ОК 2.23 | Медсестринство в онкології | 3,0 | диф. залік | 8 |
| ОК 2.24 | Медична та соціальна реабілітація у медсестринстві | 3,0 | залік | 7 |
| ОК 2.25 | Анестезіологія та реанімація у медсестринстві | 3,0 | екзамен | 7 |
| ОК 2.26 | Медсестринство в психіатрії | 3,0 | екзамен | 7 |
| ОК 2.27 | Медсестринство при невідкладних станах та в медицині катастроф | 4,0 | екзамен | 8 |
| ОК 2.28 | Медсестринство в інфекційних хворобах | 3,0 | екзамен | 8 |
| ОК 2.29 | Основи дієтології та дієтотерапії в медсестринстві | 3,0 | залік | 8 |
| ОК 2.30 | Розвиток професійного лідерства та управління в медсестринстві | 3,0 | диф. залік | 7 |
| ОК 2.31 | Організація охорони здоров'я в медсестринстві | 3,0 | екзамен | 8 |
| ОК 2.32 | Навчальна практика: з основ медсестринства | 3,0 | диф. залік | 4 |
| ОК 2.33 | Виробнича практика: виробнича | 3,0 | диф. залік | 6 |
| ОК 2.34 | Виробнича практика: зі спеціальності | 6,0 | диф. залік | 8 |
| ОК 2.35 | Атестаційний /практично-орієнтований іспит | 3,0 | практично-орієнтований іспит | 8 |
| Вибіркові компоненти: | | | | |
| 2 курс | | | | |
| ВК 1 | Дисципліна 1 | 5,0 | диф. залік | 3 |
| ВК 2 | Дисципліна 2 | 5,0 | диф. залік | 3 |
| ВК 3 | Дисципліна 3 | 5,0 | диф. залік | 4 |
| ВК 4 | Дисципліна 4 | 5,0 | диф. залік | 4 |

| 3 курс | | | | |
|--|---------------|-----|------------|------------------|
| ВК 5 | Дисципліна 5 | 5,0 | диф. залік | 5 |
| ВК 6 | Дисципліна 6 | 5,0 | диф. залік | 5 |
| ВК 7 | Дисципліна 7 | 5,0 | диф. залік | 6 |
| ВК 8 | Дисципліна 8 | 5,0 | диф. залік | 6 |
| 4 курс | | | | |
| ВК 9 | Дисципліна 9 | 5,0 | диф. залік | 7 |
| ВК 10 | Дисципліна 10 | 5,0 | диф. залік | 7 |
| ВК 11 | Дисципліна 11 | 5,0 | диф. залік | 7 |
| ВК12 | Дисципліна 12 | 5,0 | диф. залік | 8 |
| Загальний обсяг обов'язкових компонент | | | | 180 (75%) |
| Загальний обсяг вибірових компонент (дисциплін вибору студента) | | | | 60 (25%) |
| ЗАГАЛЬНИЙ ОБСЯГ ОСВІТНЬОЇ ПРОГРАМИ | | | | 240 |

Примітка: здобувачам вищої освіти пропонується провести вибір навчальних дисциплін на основі двох переліків вибірових компонент:

- **університетський вибіровий каталог (УВК)**, що складається із загальноуніверситетського переліку дисциплін, на основі якого здійснюється вибір дисциплін для формування загальних компетентностей ОП, соціальних навичок та світогляду за власним уподобанням. Перелік дисциплін розміщується на сайті університету.
- **факультетський вибіровий каталог (ФВК)** – навчальні дисципліни галузево-професійного спрямування зі спеціальностей факультету, що дозволяють отримати професійні навички з певної галузі знань *та* навчальні дисципліни професійного спрямування (програмні вибірові компоненти), що дозволяють отримати поглиблену підготовку за освітньою програмою й закріплюють набуті фахові компетентності. На основі засвоєння дисциплін із факультетського каталогу формуються загально-професійні або фахові компетентності. Перелік дисциплін розміщується на сайті університету/ факультету.

60 кредитів ЄКТС, термін навчання 10 місяців

| Код н/д | Компоненти освітньої програми (навчальні дисципліни, курсові проекти (роботи), практики, кваліфікаційна робота) | Кількість кредитів | Форма підсумкового контролю | Послідовність вивчення, семестр |
|--|--|--------------------|------------------------------|---------------------------------|
| 1 | 2 | 3 | 4 | 5 |
| Обов'язкові компоненти: | | | | |
| I Цикл загальної підготовки | | | | |
| ОК 1.1 | Іноземна мова (англійська/німецька/французька) | 3,0 | диф. залік | 1 |
| II Цикл професійної підготовки | | | | |
| ОК 2.1 | Основи наукових досліджень | 3,0 | диф. залік | 1 |
| ОК 2.2 | Клінічне медсестринство у внутрішній медицині | 4,0 | екзамен | 1 |
| ОК 2.3 | Клінічне медсестринство в хірургії | 4,0 | екзамен | 1 |
| ОК 2.4 | Клінічне медсестринство в педіатрії | 4,0 | екзамен | 1 |
| ОК 2.5 | Клінічне медсестринство в сімейній медицині | 4,0 | екзамен | 1 |
| ОК 2.6 | Медична та соціальна реабілітація у медсестринстві | 3,0 | залік | 1 |
| ОК 2.7 | Медсестринство при невідкладних станах та в медицині катастроф | 4,0 | екзамен | 2 |
| ОК 2.8 | Основи дієтології та дієтотерапії в медсестринстві | 3,0 | залік | 2 |
| ОК 2.9 | Розвиток професійного лідерства та управління в медсестринстві | 3,0 | диф. залік | 1 |
| ОК 2.10 | Організація охорони здоров'я в медсестринстві | 4,0 | екзамен | 2 |
| ОК 2.11 | Виробнича практика зі спеціальності: | 3,0 | диф. залік | 2 |
| ОК 2.12 | Атестаційний /практично-орієнтований іспит | 3,0 | практично-орієнтований іспит | 2 |
| Вибіркові компоненти: | | | | |
| ВК 1 | Дисципліна 1 | 5,0 | диф. залік | 2 |
| ВК 2 | Дисципліна 2 | 5,0 | диф. залік | 2 |
| ВК 3 | Дисципліна 3 | 5,0 | диф. залік | 2 |
| Загальний обсяг обов'язкових компонент | | | | 45 (75%) |
| Загальний обсяг вибірових компонент (дисциплін вибору студента) | | | | 15 (25%) |
| ЗАГАЛЬНИЙ ОБСЯГ ОСВІТНЬОЇ ПРОГРАМИ | | | | 60 |

2.2. Структурно-логічна схема ОП

240 кредитів ЄКТС, термін навчання 3 роки 10 місяців

| Курс | Семестр | Компоненти освітньої програми | Кількість компонентів за семестр | Кількість компонентів за навчальний рік |
|------|---------|---|----------------------------------|---|
| 1 | 1 | ОК 1.1, ОК 1.2, ОК 1.5, ОК 1.8, ОК 2.1, ОК 2.3, ОК 2.4, ОК 2.6, ОК 2.7 | 9 | 18 |
| | 2 | ОК 1.1, ОК 1.6, ОК 1.9, ОК 1.11, ОК 1.12, ОК 2.2, ОК 2.4, ОК 2.5, ОК 2.12 | 9 | |
| 2 | 3 | ОК 1.1, ОК 1.4, ОК 1.6, ОК 1.7, ОК 2.8, ОК 2.9, ОК 2.10, ВК 1, ВК 2 | 9 | 18 |
| | 4 | ОК 1.1, ОК 2.11, ОК 2.13, ОК 2.14, ОК 2.15, ОК 2.16, ОК 2.32, ВК 3, ВК 4 | 9 | |
| 3 | 5 | ОК 1.1, ОК 1.3, ОК 1.10, ОК 2.16, ОК 2.18, ОК 2.19, ОК 2.22, ВК 5, ВК 6 | 9 | 16 |
| | 6 | ОК 2.17, ОК 2.19, ОК 2.20, ОК 2.21, ОК 2.33, ВК 7, ВК 8 | 7 | |
| 4 | 7 | ОК 2.21, ОК 2.24, ОК 2.25, ОК 2.26, ОК 2.30, ВК 9, ВК 10, ВК 11 | 8 | 16 |
| | 8 | ОК 2.23, ОК 2.27, ОК 2.28, ОК 2.29, ОК 2.31, ОК 2.34, ОК 2.35, ВК12 | 8 | |

60 кредитів ЄКТС, термін навчання 10 місяців

| Курс | Семестр | Компоненти освітньої програми | Кількість компонентів за семестр | Кількість компонентів за навчальний рік |
|------|---------|--|----------------------------------|---|
| 1 | 1 | ОК 1.1, ОК 2.1, ОК 2.2, ОК 2.3, ОК 2.4, ОК 2.5, ОК 2.6, ОК 2.9 | 8 | 16 |
| | 2 | ОК 2.7, ОК 2.8, ОК 2.10, ОК 2.11, ОК 2.12, ВК 1, ВК 2, ВК 3 | 8 | |

Послідовність засвоєння компонентів ОП

240 кредитів ЄКТС, термін навчання 3 роки 10 місяців

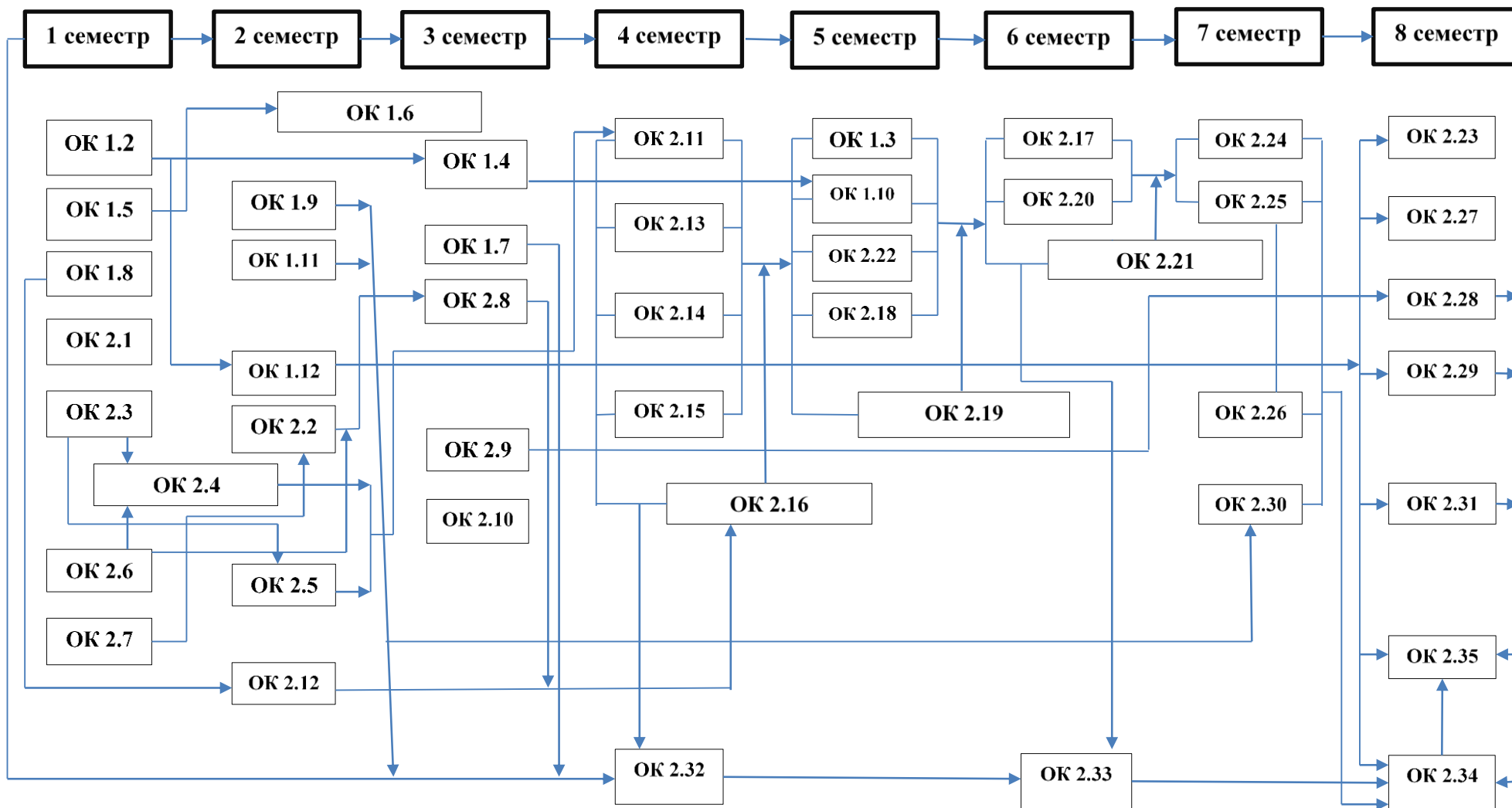

60 кредитів ЄКТС, термін навчання 10 місяців

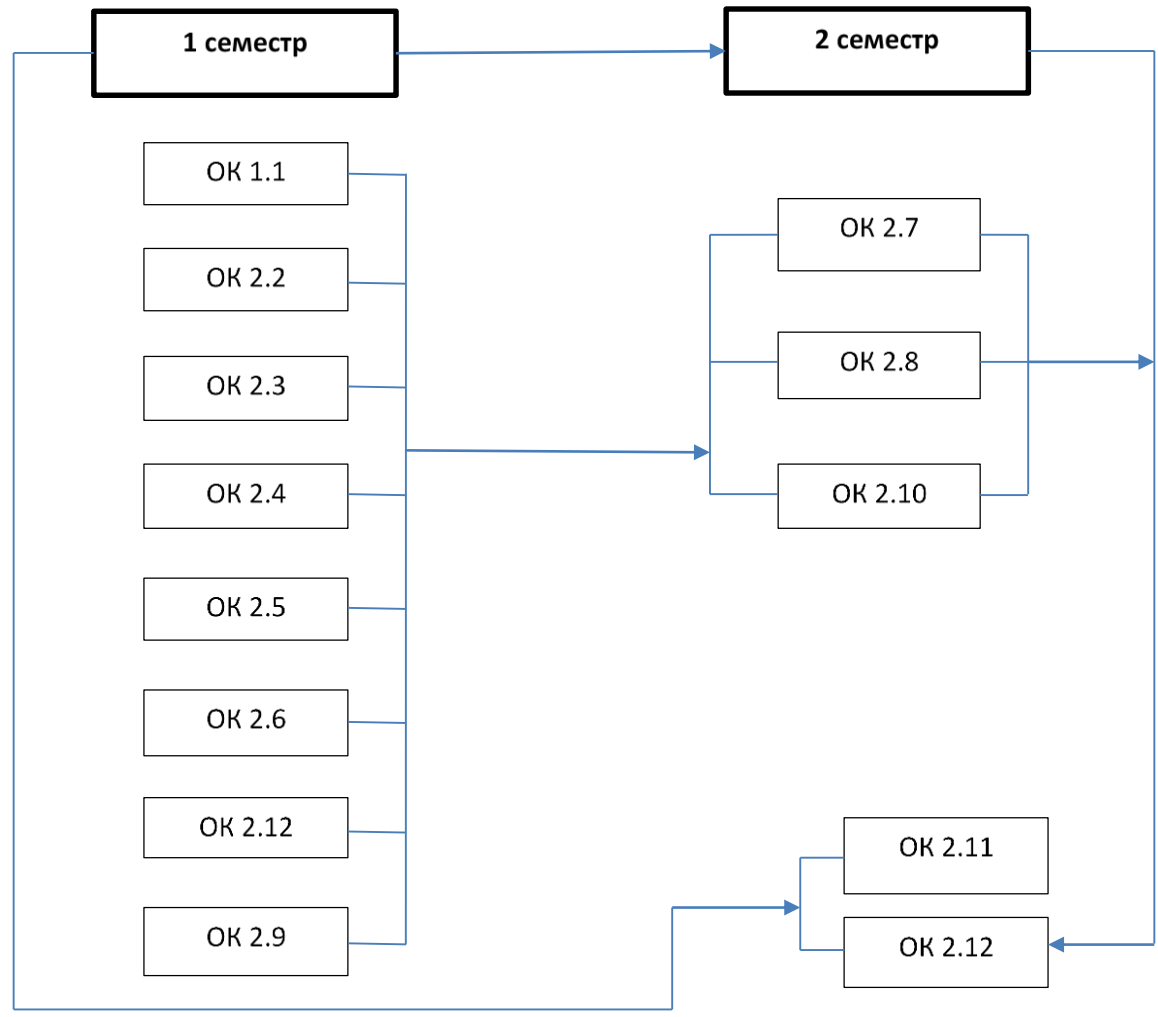

3. Форма атестації здобувачів вищої освіти

| | |
|--|--|
| Форми атестації здобувачів вищої освіти | Атестація здобувачів ступеня вищої освіти бакалавра здійснюється у формі єдиного державного кваліфікаційного іспиту, який складається з таких компонентів: 1) Єдиний державний кваліфікаційний іспит (ЄДКІ)* 2) практично-орієнтований іспит. |
| Вимоги до атестаційного /практично-орієнтованого іспиту | Єдиний державний кваліфікаційний іспит спрямований на перевірку досягнення результатів навчання, визначених Стандартом та освітньо-професійною програмою. Рівень фахової підготовки встановлюється за допомогою різних за формою завдань і складається з таких компонентів: - тестовий іспит, який оцінює рівень професійної компетентності із фахових дисциплін; - практично орієнтований іспит, який оцінює готовність здобувача до провадження професійної діяльності відповідно до вимог Стандарту шляхом демонстрування практичних компонентів професійної компетентності на реальному об'єкті або на моделі. |
| Примітка: * Єдиний державний кваліфікаційний іспит проводиться Центром тестування при Міністерстві охорони здоров'я України (Постановою Кабінету Міністрів України від 19.05.2021 № 497 затверджено Перелік спеціальностей, за якими атестація здобувачів ступеня вищої освіти на першому (бакалаврському) рівні здійснюється у формі єдиного державного кваліфікаційного іспиту (ЄДКІ). Зокрема, зазначеним Переліком визначено проведення ЄДКІ для здобувачів ступеня вищої освіти на першому (бакалаврському) рівні зі спеціальностей «Медсестринство»). | |

60 кредитів ЄКТС, термін навчання 10 місяців

| | OK 1.1 | OK 2.1 | OK 2.2 | OK 2.3 | OK 2.4 | OK 2.5 | OK 2.6 | OK 2.7 | OK 2.8 | OK 2.9 | OK 2.10 | OK 2.11 | OK 2.12 |
|-------|--------|--------|--------|--------|--------|--------|--------|--------|--------|--------|---------|---------|---------|
| ЗК 01 | | | | | | | | | | + | + | | |
| ЗК 02 | | | | | | | + | | + | | | | |
| ЗК 03 | | + | + | + | + | + | | | | | | | + |
| ЗК 04 | + | + | + | + | + | + | + | + | + | + | + | + | + |
| ЗК 05 | | | + | + | + | + | | | | | | + | + |
| ЗК 06 | | | | | | | | | | + | | + | |
| ЗК 07 | + | | | | | | | | | | | | |
| ЗК 08 | | | | | | | + | | | + | | | |
| ЗК 09 | | + | | | | | | | | + | + | + | |
| ЗК 10 | | + | | | | | + | | | + | + | | |
| ЗК 11 | | + | | | | | | | | + | | + | |
| ЗК 12 | | + | | | | | + | | | + | + | + | |
| ЗК 13 | | + | | | | | | | | + | | | |
| СК 1 | | | + | + | + | + | | + | | | | + | + |
| СК 2 | | | + | + | + | + | + | + | | | | + | + |
| СК 3 | | | + | + | + | + | + | | | | | + | + |
| СК 4 | | | | | | | | | | | | + | + |
| СК 5 | | | | | | + | + | | + | | | + | + |
| СК 6 | | | | | | | | | | | | + | + |
| СК 7 | | | | | | | | | | | + | + | + |
| СК 8 | | | | | | + | + | | + | | | + | + |
| СК 9 | | | | | | + | | | | | + | + | + |
| СК 10 | | | | | | + | | | | | + | + | + |
| СК 11 | | | | | | | + | | | | | + | + |
| СК 12 | | | + | + | + | | | + | | | | + | + |
| СК 13 | | | + | + | + | + | | + | + | | | + | + |
| СК 14 | | | | | | | | + | | | | + | + |
| СК 15 | | | | | | | | + | | | | + | + |
| СК 16 | | | | | | | | | | + | + | + | + |
| СК 17 | | | + | + | + | + | + | + | + | | | + | + |

5. Матриця забезпечення програмних результатів навчання (ПР) відповідними компонентами освітньої програми

240 кредитів ЄКТС, термін навчання 3 роки 10 місяців

| | ОК 1.1 | ОК 1.2 | ОК 1.3 | ОК 1.4 | ОК 1.5 | ОК 1.6 | ОК 1.7 | ОК 1.8 | ОК 1.9 | ОК 1.10 | ОК 1.11 | ОК 1.12 | ОК 2.1 | ОК 2.2 | ОК 2.3 | ОК 2.4 | ОК 2.5 | ОК 2.6 | ОК 2.7 | ОК 2.8 | ОК 2.9 | ОК 2.10 | ОК 2.11 | ОК 2.12 | ОК 2.13 | ОК 2.14 | ОК 2.15 | ОК 2.16 | ОК 2.17 | ОК 2.18 | ОК 2.19 | ОК 2.20 | ОК 2.21 | ОК 2.22 | ОК 2.23 | ОК 2.24 | ОК 2.25 | ОК 2.26 | ОК 2.27 | ОК 2.28 | ОК 2.29 | ОК 2.30 | ОК 2.31 | ОК 2.32 | ОК 2.33 | ОК 2.34 | ОК 2.35 | | | | |
|-------|--------|--------|--------|--------|--------|--------|--------|--------|--------|---------|---------|---------|--------|--------|--------|--------|--------|--------|--------|--------|--------|---------|---------|---------|---------|---------|---------|---------|---------|---------|---------|---------|---------|---------|---------|---------|---------|---------|---------|---------|---------|---------|---------|---------|---------|---------|---------|---|---|---|---|
| ПР 1 | | | | | | | | | | + | | | + | + | + | + | + | | | + | + | + | + | + | + | | + | + | + | + | + | + | + | + | + | + | + | + | + | + | + | + | + | + | + | + | | | | | |
| ПР 2 | | | | | | | | | | | | | | | | + | + | + | + | + | + | + | + | + | + | + | + | + | + | + | + | + | + | + | + | + | + | + | + | + | + | + | + | + | + | + | + | | | | |
| ПР 3 | | | | | | | | | | | | | | | | | | | | + | | | | + | | | | | | | | | | | | | | | | | | | | | + | + | + | + | | | |
| ПР 4 | | | + | | | | | | | | | | | | | | | | | | | | | | | | | | | + | | | | | | | | | | | | | | | | + | + | + | | | |
| ПР 5 | | | + | | + | | + | | | | | | | | | | | | | | | | | | | | | | | + | | | | | | | | | | | | | | + | + | | + | + | | | |
| ПР 6 | + | | + | + | | + | | | + | | + | + | | | | | | | | | | | | | | | | | | | | | | | | | | | | | | | + | + | | + | + | + | | | |
| ПР 7 | | | | | | | | | | | | | | | | | | | | | | | | | + | + | | | + | + | + | + | + | + | + | + | + | + | + | + | + | + | + | + | + | + | + | | | | |
| ПР 8 | | | + | | | | | | | | | | | | | | | | | | | + | | | | + | | + | + | + | + | + | + | + | + | + | + | + | + | + | + | + | + | + | + | + | + | | | | |
| ПР 9 | | | | | | | | | | | | | | | | | | | | | | | | | | | | + | + | + | + | + | + | + | + | + | + | + | + | + | + | + | + | + | + | + | + | + | | | |
| ПР 10 | | | | | | | | | | | | | | | | | | | | | | | | | | | | | + | + | + | + | + | + | + | + | + | + | + | + | + | + | + | + | + | + | + | + | + | | |
| ПР 11 | | | | | | | | | + | | | | | | | | | | | | | | | | | | | | | | | | | | | | + | | + | | | | | + | + | + | + | + | | | |
| ПР 12 | | | | | | | | | + | | | | + | + | + | + | + | | | | | | | + | + | | | | | + | | | | | | | | | | | | | | | + | + | + | + | | | |
| ПР 13 | | | | | | | | | | | | | | | | | | | + | | | | | | | | | | | | | | | | | | | | | | | | | | | | + | + | + | | |
| ПР 14 | | | | | | | | | | | | | | | | | | | | + | + | + | | + | | | + | | + | + | + | + | + | + | + | + | + | + | + | + | + | + | + | + | + | + | + | + | + | | |
| ПР 15 | | | | | | | | | | | | | | | | | | | | | | | | | | | | | | | | | | | | | | | | | | | | | | | + | + | + | + | |
| ПР 16 | | | | | | | | + | | + | | | | | | | | | | + | | | + | | + | | | | | | | | | | | | | | | | | | | | + | + | + | + | + | | |
| ПР 17 | | | | | | | | | | | | | | | | | | | | | | + | | | | | | | | | | | | | | | | | | | | | | | | + | + | + | + | | |
| ПР 18 | + | | + | | | | | | | | | | | | | | | | | | | | | | | | | | | | | | | | | | | | | | | | | | + | + | + | + | + | | |
| ПР 19 | + | | + | | | | | | + | | | | | | | | | | | | | | | | | | | | | | | | | | | | | | | | | | | | | + | + | + | + | + | |
| ПР 20 | | | | | + | | | | | | | | | | | | | | | | | | | | | | | | | | | | | | | | | | | | | | | | | | | | + | + | + |
| ПР 21 | | + | | + | | | | + | | | + | | + | + | + | | | + | | + | + | + | + | | | | + | | | | | | | | | | | | | | | | | | + | + | | + | + | + | |
| ПР 22 | | | | + | | | + | + | | | + | + | | | | | | | | | | | | | + | | | | | | | | | | | | | | | | | | | | | | + | + | + | + | + |

60 кредитів ЄКТС, термін навчання 10 місяців

| | ОК 1.1 | ОК 2.1 | ОК 2.2 | ОК 2.3 | ОК 2.4 | ОК 2.5 | ОК 2.6 | ОК 2.7 | ОК 2.8 | ОК 2.9 | ОК 2.10 | ОК 2.11 | ОК 2.12 |
|-------|--------|--------|--------|--------|--------|--------|--------|--------|--------|--------|---------|---------|---------|
| ПР 1 | | + | + | + | + | + | + | + | | | | + | + |
| ПР 2 | | | + | + | + | + | + | + | | | | + | + |
| ПР 3 | | | + | + | + | + | + | + | | | | + | + |
| ПР 4 | | | | | | | | | | | | + | + |
| ПР 5 | | | | | | | | | | + | + | + | + |
| ПР 6 | + | | | | | | | | | + | + | + | + |
| ПР 7 | | | + | + | + | + | + | | | | | + | + |
| ПР 8 | | | + | + | + | + | | | | | | + | + |
| ПР 9 | | | + | + | + | + | | | | | | + | + |
| ПР 10 | | | + | + | + | | + | | | | | + | + |
| ПР 11 | | | | | | | | | + | | | + | + |
| ПР 12 | | | | | | | | + | | | | + | + |
| ПР 13 | | | + | + | + | + | | | | | | + | + |
| ПР 14 | | | + | + | + | + | | | | | | + | + |
| ПР 15 | | | | | | | | + | | | | + | + |
| ПР 16 | | + | | | | + | | + | | + | | + | + |
| ПР 17 | | | | | | | | + | | | + | + | + |
| ПР 18 | | | | | | | | | + | | + | + | + |
| ПР 19 | | | | | | + | + | | | | + | + | + |
| ПР 20 | | | | | | | | | | | + | + | + |
| ПР 21 | | | | | | | | | | + | + | + | + |
| ПР 22 | | | | | | | + | | | + | + | + | + |