

МІНІСТЕРСТВО ОСВІТИ І НАУКИ УКРАЇНИ

Дніпровський національний університет імені Олеся Гончара

**ЗАТВЕРДЖЕНО:**

Ректор Дніпровського національного  
університету імені Олеся Гончара

Поляков М.В.

«10» 09 2020 р.



**ОСВІТНЬО – ПРОФЕСІЙНА ПРОГРАМА**

**«ДИЗАЙН ВІЗУАЛЬНОГО СЕРЕДОВИЩА»**

рівень вищої освіти другий (магістерський)

спеціальність 022 Дизайн

спеціалізація: 022.03 Дизайн середовища

галузь знань 02 Культура і мистецтво

**Схвалено:**

вченою радою Дніпровського  
національного університету  
імені Олеся Гончара

від 10.09.2020 р., протокол № 1

Дніпро  
2020

## ПЕРЕДМОВА

**1. Внесено:** факультет української й іноземної філології та мистецтвознавства, кафедра образотворчого мистецтва і дизайну

**2. Затверджено та надано чинності** рішенням Вченої ради Дніпровського національного університету імені Олеся Гончара:

- від «21» грудня 2017 р., пр. №6 (перша редакція);
- від «21» лютого 2019 р., пр. № 9 (нова редакція №2);
- від «10» вересня 2020 р., пр. № 1 (редакція №3 від набору 2020.2021 н.р.);
- від «14» березня 2022 р, пр. №8 (редакція №3, зміни до ОП, п.4);
- від «16» травня 2024 р., пр. № 10 (редакція №3 зміни до ОП від набору 2024/2025 н.р.).

**3. Розробники (робоча група):**

1. Корсунський Віктор Олексійович, к.пед.н., доцент, завідувач кафедри образотворчого мистецтва та дизайну;
2. Половна-Васильєва Олена Анатоліївна, к. мист., доцент, доцент кафедри образотворчого мистецтва та дизайну;
3. Янковська Лариса Євгенівна, к.т.н., доцент кафедри образотворчого мистецтва та дизайну;
4. Касьяненко Кароліна Михайлівна, к.мист., доцент кафедри образотворчого мистецтва та дизайну.

**4. При розробці враховані вимоги:**

**1. Освітнього стандарту спеціальності:**

**Стандарт вищої освіти України за спеціальністю 022 Дизайн затверджений** наказом Міністерства освіти і науки України від 21.12. 2018 р. № 1433, **вводиться в дію з 2018/2019 навчального року.**

# ЛИСТ ПОГОДЖЕННЯ

## освітньо-професійної програми

1. Вчена рада факультету української й іноземної філології та мистецтвознавства: протокол №10 від «16» 04 2024 р.

Голова Вченої ради Ірина ПОПОВА

2. Рада з якості ДНУ: протокол №6 від «15» 05 2024 р.

Голова РЗЯВО Валентина СІЛІЧ-БАЛГАБАЄВА

### Рецензії-відгуки стейкхолдерів (за наявності):

#### 1. Роботодавці:

1. Хенрік Соріс, директор, фундація «Бещади АРТ», Польща.
2. Адам Іваницький, керівник фундації «Шептуха», Польща.

#### 2. Здобувачі вищої освіти:

1. Коваленко Анастасія Сергіївна, Дніпровський національний університет імені Олеся Гончара, 2 курс, спеціальність 022 Дизайн, ОП «Дизайн візуального середовища».

# 1. Профіль освітньої програми зі спеціальності 022 ДИЗАЙН

<b>1 – Загальна інформація</b>	
<b>Повна назва вищого навчального закладу та структурного підрозділу</b>	Дніпровський національний університет імені Олеся Гончара Факультет української й іноземної філології та мистецтвознавства Кафедра образотворчого мистецтва і дизайну
<b>Офіційна назва освітньої програми</b>	Освітньо-професійна програма «Дизайн візуального середовища»
<b>Офіційна назва освітньої програми (англійською мовою)</b>	Educational program: Design of Visual Environment
<b>Ступінь вищої освіти та освітня кваліфікація мовою оригіналу</b>	Магістр Освітня кваліфікація: магістр дизайну
<b>Кваліфікація в дипломі</b>	Ступінь: магістр Спеціальність: 022 Дизайн Спеціалізація: 022.03 Дизайн середовища Освітня програма: «Дизайн візуального середовища»
<b>Кваліфікація в дипломі (англійською мовою)</b>	Degree: Master Specialty: 022 Design Specialization: 022.03 Design of Environment Educational program: «Design of Visual Environment»
<b>Професійна кваліфікація</b>	не надається
<b>Тип диплому та обсяг освітньої програми</b>	Диплом магістра, одиничний, 90 кредитів ЄКТС, термін навчання 1 рік 5 місяців
<b>Наявність акредитації</b>	Національне агентство із забезпечення якості вищої освіти Сертифікат про акредитацію освітньої програми <i>Дизайн візуального середовища</i> за спеціальністю <i>022 Дизайн</i> другий (магістерський) рівень Рішення № 2(19).2.44 від 28.01.2020 р. № 129 Строк дії сертифіката до 28.01.2025 р.
<b>Цикл/рівень</b>	НРК України – 7 рівень, FQ-EHEA – другий цикл, EQF LLL – 7 рівень
<b>Передумови</b>	Наявність ступеня бакалавра або ОКР спеціаліста
<b>Форми навчання</b>	денна
<b>Мова(и) викладання</b>	українська
<b>Термін дії освітньої програми</b>	До проходження повторної акредитації освітньої програми / або до 28.01.2025 р. закінчення дії сертифікату ОП
<b>Інтернет-адреса постійного розміщення опису освітньої програми</b>	www.dnu.dp.ua
<b>2 – Мета освітньої програми</b>	
Підготовка кваліфікованих фахівців, здатних проводити наукові та проектні дослідження із подальшою реалізацією їх у навчальному процесі та процесах формування засобами дизайну естетично досконалих об'єктів дизайну в побутовій, суспільній, соціокультурній, промисловій сферах життєдіяльності людини.	
<b>3 – Характеристика освітньої програми</b>	
<b>Предметна область (галузь знань, спеціальність,</b>	галузь знань - 02 Культура і мистецтво спеціальність – 022 Дизайн спеціалізація 022.03 Дизайн середовища

спеціалізація)	<p><b>Об'єкт(и) вивчення та\або діяльності:</b> об'єкти та процеси дизайну в промисловій, побутовій, суспільній, соціокультурній сферах життєдіяльності людини.</p> <p><b>Цілі навчання:</b> формування фахівців, здатних розв'язувати складні задачі та практичні проблеми у галузі дизайну або у процесі навчання, що передбачає проведення наукових і проєктних досліджень та\або здійснення інновацій та характеризується невизначеністю умов і вимог.</p> <p><b>Теоретичний зміст предметної області:</b> поняття, концепції, принципи дизайну та їх використання для забезпечення якості предметно-просторового та візуально-інформаційного середовища, заданих властивостей та естетичних характеристик об'єктів дизайну (за спеціалізаціями).</p> <p><b>Методи, методики та технології:</b> теорія і методологія проведення наукових та проєктних досліджень у сфері дизайну; інноваційні стратегії проєктування об'єктів дизайну; методика викладання мистецьких (дизайнерських) дисциплін.</p> <p><b>Інструменти та обладнання:</b> обладнання, техніки та технології роботи у відповідних матеріалах, сучасні програмні продукти, що застосовуються у сфері дизайну (за спеціалізаціями).</p>
<b>Орієнтація освітньої програми</b>	Освітньо-професійна програма для магістра має прикладну орієнтацію з професійними акцентами на застосовування практичних навичок у сфері дизайну.
<b>Основний фокус освітньої програми та спеціалізації</b>	<p>Спеціальна освіта у галузі дизайну.</p> <p>Прикладна орієнтація. Магістр дизайну працює у галузі дизайну та на основі аналізу проєктної ситуації проєктує на концептуальному рівні об'єкти з високими споживчими властивостями, забезпечує естетичні характеристики промислових виробів і предметного середовища, визначає якості предметно-просторового та візуально-інформаційного середовища, створює цілісний продукт через організацію і гармонійне поєднання його елементів відповідно до його призначення / функції, а також здійснює викладацьку діяльність на належному науково-методичному рівні.</p> <p>Ключові слова: дизайн, культура, творчість, ідея</p>
<b>Особливості програми</b>	Програма враховує новітні вимоги щодо зв'язку теорії з практикою, створює і розвиває творче середовище для навчання у галузі мистецтва, формує творення і підтримує продуктивні мистецькі практики, прояв індивідуальних та колективних ідентичностей та здійснення культурної політики.
<b>4 – Придатність випускників до працевлаштування та подальшого навчання</b>	
<b>Придатність до працевлаштування</b>	<p>Випускники можуть працювати на первинних посадах за професіями, визначеними Національним класифікатором України ДК 003 : 2010 «Класифікатор професій»:</p> <p><b>2 Професіонали</b></p> <p>23 Професіонали в галузі освіти та навчання</p> <p>231 Викладачі закладів вищої освіти</p> <p>2310 Викладачі закладів вищої освіти</p> <p>24 Інші професіонали</p> <p>2452 Професіонали в галузі образотворчого та декоративно-прикладного мистецтва</p> <p>2452.1 Дизайнер-дослідник</p>

<b>Подальше навчання</b>	Продовження навчання на третьому (освітньо-науковому) рівні вищої освіти для здобуття ступеня доктора філософії Набуття додаткових кваліфікацій в системі післядипломної освіти.
<b>5 – Викладання та оцінювання</b>	
<b>Викладання та навчання</b>	Студентоцентроване навчання, самонавчання, проблемно-орієнтоване навчання, навчання через практикуми. Методи та технології викладання і навчання: проведення лекційних, практичних занять; наукових конференцій; залучення студентів до участі в проектних роботах, конкурсах, олімпіадах та науково-дослідних заходах. Застосування інноваційних технологій електронного навчання.
<b>Оцінювання</b>	Екзамени, заліки, диф. заліки, захист звітів із практики, захист презентацій, проектів, захист кваліфікаційної роботи.
<b>6 – Програмні компетентності</b>	
<b>Інтегральна компетентність (ІК)</b>	Здатність розв'язувати складні задачі і проблеми у галузі дизайну або у процесі навчання, що передбачає проведення досліджень та/або здійснення інновацій та характеризується невизначеністю умов і вимог.
<b>Загальні компетентності (ЗК)</b>	<b>Компетентності, визначені стандартом вищої освіти</b> ЗК1. Здатність генерувати нові ідеї (креативність). ЗК2. Вміння виявляти, ставити та розв'язувати проблеми. ЗК3. Здатність спілкуватися з представниками інших професійних груп різного рівня (з експертами з інших галузей знань/видів економічної діяльності). ЗК4. Здатність працювати в міжнародному контексті. ЗК5. Здатність розробляти та керувати проектами. ЗК6. Здатність діяти соціально відповідально та свідомо. <b>Компетентності, визначені закладом вищої освіти</b> ЗК7. Здатність мотивувати людей та рухатися до спільної мети. ЗК8. Здатність спілкуватися іноземною та державною мовами.
<b>Спеціальні (фахові, предметні) компетентності (СК\ФК)</b>	<b>Компетентності, визначені стандартом вищої освіти</b> СК1. Здатність здійснювати концептуальне проектування об'єктів дизайну з урахуванням функціональних, технічних, технологічних, екологічних та естетичних вимог (за спеціалізацією). СК2. Здатність проведення проектного аналізу усіх впливових чинників і складових проектування та формування авторської концепції проекту. СК3. Здатність розуміти і використовувати причинно-наслідкові зв'язки у розвитку дизайну та сучасних видів мистецтв. СК4. Здатність забезпечити захист інтелектуальної власності на твори образотворчого мистецтва та дизайну. СК5. Володіння теоретичними і методичними засадами навчання та інтегрованими підходами до фахової підготовки дизайнерів; планування власної науково-педагогічної діяльності. СК6. Здатність застосовувати у практиці дизайну виражальні художньо-пластичні можливості різних видів матеріалів, інноваційних методів і технологій. СК7. Здатність застосовувати засоби спеціального рисунка та живопису (за спеціалізаціями), а також методики використання апаратних і програмних засобів комп'ютерних технологій. СК8. Здатність створювати затребуваний на ринку та суспільно відповідальний продукт дизайну (товари і послуги).

	<p>СК9. Вміння переконливо демонструвати споживачу привабливу культурну цінність та економічну вартість створеного креативного продукту.</p> <p><b>Компетентності, визначені закладом вищої освіти</b></p> <p>СК10. Здатність до постійного самовдосконалення задля підвищення власного рівня професійної компетентності.</p>
<p><b>7 – Програмні результати навчання</b></p>	
	<p><b>Програмні результати, визначені стандартом вищої освіти.</b></p> <p>ПР1. Генерувати ідеї для вироблення креативних дизайн-пропозицій, вибудовувати якісну та розгалужену систему комунікацій, застосовувати основні концепції візуальної комунікації у мистецькій та культурній сферах.</p> <p>ПР2. Розробляти науково-обґрунтовану концепцію для розв'язання фахової проблеми.</p> <p>ПР3. Обирати певну модель поведінки при спілкуванні з представниками інших професійних груп різного рівня.</p> <p>ПР4. Представляти результати діяльності у науковому та професійному середовищі в Україні та поза її межами.</p> <p>ПР5. Розробляти, формувати та контролювати основні етапи виконання проекту.</p> <p>ПР6. Формувати проектні складові у межах проектних концепцій; володіти художніми та мистецькими формами соціальної відповідальності.</p> <p>ПР7. Критично осмислювати теорії, принципи, методи та поняття з різних предметних галузей для розв'язання завдань і проблем у галузі дизайну.</p> <p>ПР8. Здійснювати передпроектний аналіз із урахуванням усіх вагомих чинників, що впливають на об'єкт проектування; формулювати авторську концепцію проекту.</p> <p>ПР9. Застосовувати методіку концептуального проектування та здійснювати процес проектування з урахуванням сучасних технологій і конструктивних вирішень, а також функціональних та естетичних вимог до об'єкта дизайну.</p> <p>ПР10. Критично опрацьовувати художньо-проектний доробок українських і зарубіжних фахівців, застосовувати сучасні методіки та технології наукового аналізу для формування авторської концепції, пошуку українського національного стилю.</p> <p>ПР11. Визначати естетичні проблеми дизайнерських шкіл та напрямків з урахуванням генезису сучасного художнього процесу в дизайні; мати синтетичне уявлення щодо історії формування сучасної візуальної культури.</p> <p>ПР12. Володіти базовими методіками захисту інтелектуальної власності; застосовувати правила оформлення прав інтелектуальної власності.</p> <p>ПР13. Обирати оптимальні методи викладання матеріалу студентській аудиторії в межах фахових компетентностей; вміти програмувати, організовувати та здійснювати навчально-методичне забезпечення фахових дисциплін.</p> <p>ПР14. Застосовувати інноваційні методи і технології роботи з матеріалом (за спеціалізаціями).</p> <p>ПР15. Представляти концептуальне вирішення об'єктів дизайну засобами новітніх технологій, застосовувати прийоми графічної подачі при розв'язанні художньо-проектних завдань (за</p>

	<p>спеціалізаціями).</p> <p>ПР16. Формувати дизайн-маркетингову стратегію позиціонування та просування продуктів дизайну (товарів і послуг) на внутрішньому та глобальному ринках.</p> <p>ПР17. Управляти процесом вироблення продукту дизайну (товарів і послуг) на різних етапах брендингу та ребрендингу (за спеціалізаціями).</p> <p><b>Програмні результати, визначені закладом вищої освіти.</b></p> <p>ПР18. Спілкуватися різними мовами, прагнути до постійного самовдосконалення задля підвищення власного рівня професійної компетентності, вміння аналізувати трансформаційні процеси у розвитку суспільства.</p>
<b>8 – Ресурсне забезпечення реалізації програми</b>	
<b>Кадрове забезпечення</b>	<p>Кадрове забезпечення відповідає чинним Ліцензійним умовам провадження освітньої діяльності у сфері вищої освіти та базується на наступних принципах:</p> <p>відповідності наукових спеціальностей науково-педагогічних працівників освітнім галузі знань та спеціальності;</p> <p>обов'язковості та періодичності проходження стажування і підвищення кваліфікації викладачів;</p> <p>моніторингу рівня наукової активності науково-педагогічних працівників;</p> <p>впровадження результатів стажування та наукової діяльності в освітній процес.</p>
<b>Матеріально-технічне забезпечення</b>	<p>Матеріально-технічне забезпечення навчальних приміщень та соціальна інфраструктура університету в повному обсязі відповідає чинним Ліцензійним умовам. В освітньому процесі використовується мультимедійне обладнання для проведення лекцій, для практичних занять – обладнання комп'ютерної аудиторії.</p>
<b>Інформаційне та навчально-методичне забезпечення</b>	<p>Університет має власний веб-сайт за адресою <a href="http://dnu.dp.ua">http://dnu.dp.ua</a>, де розміщено інформацію щодо інформаційного та навчально-методичного забезпечення освітнього процесу.</p> <p>Інформаційне забезпечення ґрунтується на використанні ресурсів: загально університетських та кафедральних бібліотек, мережі Internet з вільним доступом, колекцій цифрового репозиторію.</p> <p>Навчально-методичне забезпечення засновано на розроблених для кожної дисципліни робочих навчальних програмах, а також програмах практичної підготовки за спеціальністю. В наявності завдання для самостійної роботи студентів, методичні рекомендації для виконання курсових та дипломних робіт, пакети завдань для проведення ректорських та комплексних контрольних робіт. Критерії оцінювання знань та вмінь студентів розроблено для поточного, семестрового та ректорського контролю з кожної дисципліни, а також для підсумкової атестації за спеціальністю.</p>
<b>9 – Академічна мобільність</b>	
<b>Національна кредитна мобільність</b>	<p>На основі двосторонніх договорів між ДНУ та університетами України</p>
<b>Міжнародна кредитна мобільність</b>	<p>На основі двосторонніх договорів між ДНУ та університетами інших країн та Університетом імені Марії Кюрі-Склодовської (УМКС)</p>
<b>Навчання іноземних здобувачів вищої освіти</b>	<p>Можливе за умови вивчення студентом української мови</p>



## 2. Перелік компонент освітньо-професійної програми та їх логічна послідовність

### 2.1. Перелік компонент ОП

Код н/д	Компоненти освітньої програми (навчальні дисципліни, курсові проекти (роботи), практики, кваліфікаційна робота)	Кількість кредитів	Форма підсумкового контролю	Послідовність вивчення, семестр
1	2	3	4	5
<b>Обов'язкові компоненти</b>				
<b>I Цикл загальної підготовки</b>				
ОК 1.1	Методологія та організація наукових досліджень	4	екзамен	2
ОК 1.2	Іноземна мова професійного спілкування	3	диф. залік	1
<b>II Цикл професійної підготовки</b>				
ОК 2.1	Сучасне актуальне мистецтво	3	екзамен	1
ОК 2.2	Сучасні тенденції дизайну	3	екзамен	1
ОК 2.3	Методика викладання фахових дисциплін у вищій школі	3	екзамен	1
ОК 2.4	Комп'ютерна графіка і анімація	3	екзамен	1
ОК 2.5	Концептуальне проектування	3	екзамен	1
ОК 2.6	Типологія середовищних об'єктів	5	диф. залік	1
ОК 2.7	Проектування візуального середовища	3	диф. залік	2
ОК 2.8	Мультимедійно-проектні презентації	5	диф. залік	1
ОК 2.9	Виробнича практика: переддипломна	6	диф. залік	3
ОК 2.10	Підготовка та захист кваліфікаційної роботи	24	захист кваліфікаційної роботи	3
<b>Вибіркові компоненти</b>				
ВК 1	Дисципліна 1 УВК	5	диф. залік	2
ВК 2	Дисципліна 2 ФВК/УВК	5	диф. залік	2
ВК 3	Дисципліна 3 ФВК	5	диф. залік	2
ВК 4	Дисципліна 4 ФВК	5	диф. залік	2
ВК 5	Дисципліна 5 ФВК	5	диф. залік	2
<b>Загальний обсяг обов'язкових компонент</b>				<b>65 (72%)</b>
<b>Загальний обсяг вибіркових компонент (дисциплін вибору студента)</b>				<b>25 (28%)</b>
<b>ЗАГАЛЬНИЙ ОБСЯГ ОСВІТНЬОЇ ПРОГРАМИ</b>				<b>90</b>

**Примітка:** здобувачам вищої освіти пропонується провести вибір навчальних дисциплін на основі двох переліків вибіркових компонент:

- **університетський вибірковий каталог (УВК)**, що складається із загальноуніверситетського переліку дисциплін, на основі якого здійснюється вибір дисциплін для формування загальних компетентностей ОП, соціальних навичок та світогляду за власним уподобанням. Перелік дисциплін розміщується на сайті університету.
- **факультетський вибірковий каталог (ФВК)** – навчальні дисципліни галузево-професійного спрямування зі спеціальностей факультету, що дозволяють отримати професійні навички з певної галузі знань та навчальні дисципліни професійного спрямування (програмні вибіркові компоненти), що дозволяють отримати поглиблену підготовку за освітньою програмою й закріплюють набуті фахові компетентності. На основі засвоєння дисциплін із факультетського каталогу формуються загально-професійні або фахові компетентності. Перелік дисциплін розміщується на сайті університету/ факультету.

## 2.2. Структурно-логічна схема ОП

Курс	Семестр	Компоненти освітньої програми	Кількість компонентів за семестр	Кількість компонентів за навчальний рік
1	1	ОК 1.2, ОК 2.1, ОК 2.2, ОК 2.3, ОК 2.4 ОК 2.5, ОК 2.6, ОК 2.8	8	15
	2	ОК 1.1, ОК 2.7, ВК 1, ВК 2, ВК 3, ВК 4. ВК 5	7	
2	3	ОК 2.9, ОК 2.10	2	2

### Послідовність засвоєння компонент ОП

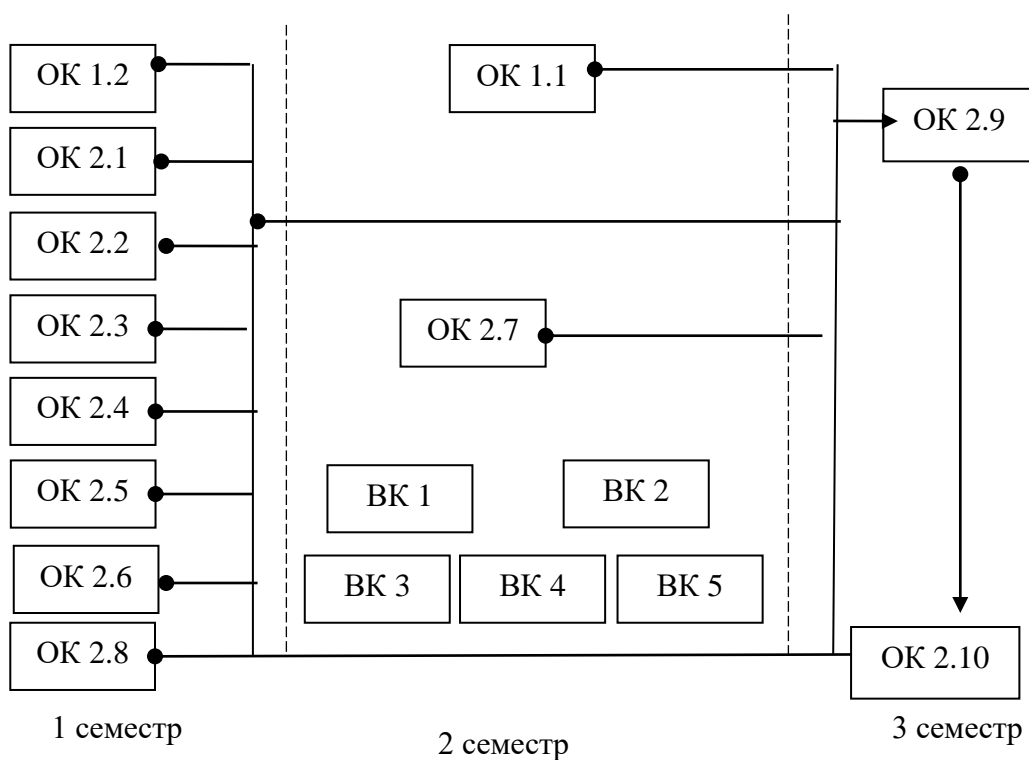

### 3. Форма атестації здобувачів вищої освіти

<b>Форми атестації здобувачів вищої освіти</b>	Атестація здобувачів здійснюється у формі публічного захисту кваліфікаційної роботи – <u>дипломної роботи магістра</u> .
<b>Вимоги до кваліфікаційної роботи</b>	Кваліфікаційна робота має передбачати розв’язання складної задачі або проблеми у сфері дизайну, що передбачає проведення досліджень та/або здійснення інновацій та характеризується невизначеністю умов і вимог. У кваліфікаційній роботі не може бути академічного плагіату, фабрикації та фальсифікації. Кваліфікаційна робота або її реферат має бути розміщена на офіційному сайті закладу вищої освіти або його структурного підрозділу, або у репозитарії закладу вищої освіти.

#### 4. Матриця відповідності програмних компетентностей компонентам освітньої програми

	ОК 1.1	ОК 1.2	ОК 2.1	ОК 2.2	ОК 2.3	ОК 2.4	ОК 2.5	ОК 2.6	ОК 2.7	ОК 2.8	ОК 2.9	ОК 2.10
ЗК 1							.		.			
ЗК 2						.	.		.			
ЗК 3		.			.							.
ЗК 4										.		
ЗК 5							.				.	.
ЗК 6							.		.		.	.
ЗК 7	.										.	
ЗК 8	.	.										
ЗК 9			.	.								
СК 1							.		.		.	.
СК 2							.		.			.
СК 3	.		.	.								
СК 4										.		.
СК 5					.			.				
СК 6							.		.		.	
СК 7						.	.		.	.	.	.
СК 8							.		.	.		
СК 9										.		.
СК 10					.			.				



**Зміни до ОП від набору 2024/2025 н. р.,  
затверджені рішенням вченої ради ДНУ від 16 травня 2024 р., протокол № 10**

**2. Перелік компонент освітньо-професійної програми та їх логічна послідовність**

2.1. Перелік компонент ОП

Код н/д	Компоненти освітньої програми (навчальні дисципліни, курсові проекти (роботи), практики, кваліфікаційна робота)	Кількість кредитів	Форма підсумкового контролю	Послідовність вивчення, семестр
1	2	3	4	5
<b>Обов'язкові компоненти</b>				
<b>I Цикл загальної підготовки</b>				
ОК 1.1	Методологія та організація наукових досліджень	4	екзамен	2
ОК 1.2	Іноземна мова професійного спілкування	3	диф. залік	1
<b>II Цикл професійної підготовки</b>				
ОК 2.1	Сучасне актуальне мистецтво	3	екзамен	1
ОК 2.2	Сучасні тенденції дизайну	3	екзамен	1
ОК 2.3	Методика викладання фахових дисциплін у вищій школі	3	екзамен	1
ОК 2.4	Філософія дизайну	3	екзамен	1
ОК 2.5	Концептуальне проєктування	3	екзамен	1
ОК 2.6	Типологія середовищних об'єктів	5	диф. залік	1
ОК 2.7	Проєктування візуального середовища	3	диф. залік	2
ОК 2.8	Мультимедійно-проєктні презентації	5	диф. залік	1
ОК 2.9	Виробнича практика: переддипломна	6	диф. залік	3
ОК 2.10	Підготовка та захист кваліфікаційної роботи	24	захист кваліфікаційної роботи	3
<b>Вибіркові компоненти</b>				
ВК 1	Дисципліна 1	5	диф. залік	2
ВК 2	Дисципліна 2	5	диф. залік	2
ВК 3	Дисципліна 3	5	диф. залік	2
ВК 4	Дисципліна 4	5	диф. залік	2
ВК 5	Дисципліна 5	5	диф. залік	2
<b>Загальний обсяг обов'язкових компонент</b>				<b>65 (72%)</b>
<b>Загальний обсяг вибіркових компонент (дисциплін вибору студента)</b>				<b>25 (28%)</b>
<b>ЗАГАЛЬНИЙ ОБСЯГ ОСВІТНЬОЇ ПРОГРАМИ</b>				<b>90</b>

**Примітка:** здобувачам вищої освіти пропонується провести вибір навчальних дисциплін на основі двох переліків вибіркових компонент:

- **університетський вибірковий каталог (УВК)**, що складається із загальноуніверситетського переліку дисциплін, на основі якого здійснюється вибір дисциплін для формування загальних компетентностей ОП, соціальних навичок та світогляду за власним уподобанням. Перелік дисциплін розміщується на сайті університету.

**факультетський вибірковий каталог (ФВК)** – навчальні дисципліни галузево-професійного спрямування зі спеціальностей факультету, що дозволяють отримати професійні навички з певної галузі знань та навчальні дисципліни професійного спрямування (програмні вибіркові компоненти), що дозволяють отримати поглиблену підготовку за освітньою програмою й закріплюють набуті фахові компетентності. На основі засвоєння дисциплін із факультетського каталогу формуються загально-професійні або фахові компетентності. Перелік дисциплін розміщується на сайті університету/ факультету

## 2.2. Структурно-логічна схема ОП

Курс	Семестр	Компоненти освітньої програми	Кількість компонентів за семестр	Кількість компонентів за навчальний рік
1	1	ОК 1.2, ОК 2.1, ОК 2.2, ОК 2.3, ОК 2.4 ОК 2.5, ОК 2.6, ОК 2.8	8	15
	2	ОК 1.1, ОК 2.7, ВК 1, ВК 2, ВК 3, ВК 4. ВК 5	7	
2	3	ОК 2.9, ОК 2.10	2	2

### Послідовність засвоєння компонент ОП

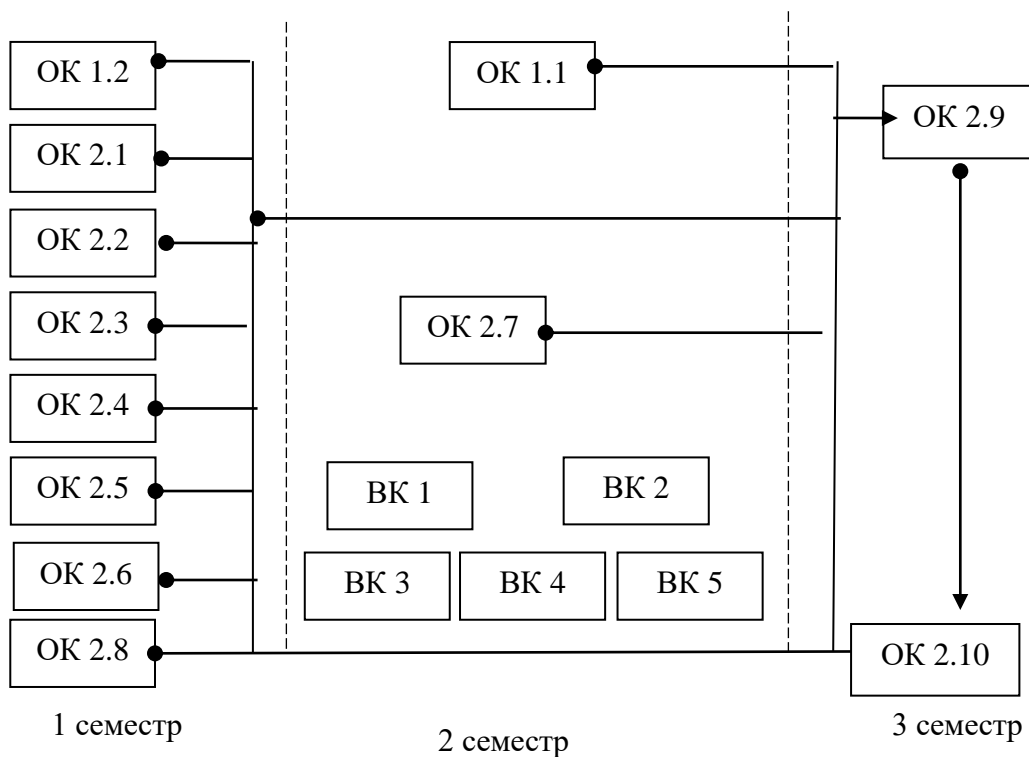

#### 4. Матриця відповідності програмних компетентностей компонентам освітньої програми

	ОК 1.1	ОК 1.2	ОК 2.1	ОК 2.2	ОК 2.3	ОК 2.4	ОК 2.5	ОК 2.6	ОК 2.7	ОК 2.8	ОК 2.9	ОК 2.10
ЗК 1							.		.			
ЗК 2							.		.			
ЗК 3		.			.							.
ЗК 4										.		
ЗК 5							.				.	.
ЗК 6							.		.		.	.
ЗК 7	.										.	
ЗК 8	.	.										
ЗК 9			.	.		.						
СК 1							.		.		.	.
СК 2							.		.			.
СК 3	.		.	.		.						
СК 4										.		.
СК 5					.			.				
СК 6							.		.		.	
СК 7							.		.	.	.	.
СК 8							.		.	.		
СК 9										.		.
СК 10					.			.				



