

МІНІСТЕРСТВО ОСВІТИ І НАУКИ УКРАЇНИ

Дніпровський національний університет імені Олеся Гончара

ЗАТВЕРДЖЕНО:

Ректор Дніпровського національного
університету імені Олеся Гончара

Сергій ОКОВИТИЙ

« 16 » 05 вченою 2024 р.



ОСВІТНЬО – ПРОФЕСІЙНА ПРОГРАМА

«ГЛОБАЛЬНИЙ ТРЕЙДИНГ ТА МІЖНАРОДНИЙ БІЗНЕС»

рівень вищої освіти	<u>перший (бакалаврський)</u>
спеціальність	<u>051 Економіка</u>
галузь знань	<u>05 Соціальні та поведінкові науки</u>

Схвалено:

вченою радою Дніпровського
національного університету
імені Олеся Гончара

від 16. 05. 2024 р., протокол № 10

**Дніпро
2024**

ПЕРЕДМОВА

1. Внесено: кафедрою міжнародної економіки та світових фінансів факультету економіки.

2. Затверджено та надано чинності рішенням вченої ради Дніпровського національного університету імені Олеся Гончара:

- від 16.05.2024 р., протокол. № 10 (редакція №1, від набору 2024/2025 н.р.).

3. Розробники (проектна група):

1. Дзяд Олена Василівна, кандидат економічних наук, доцент, доцент кафедри міжнародної економіки і світових фінансів.

2. Огданська Ольга Дмитрівна, кандидат економічних наук, доцент, доцент кафедри міжнародної економіки і світових фінансів.

3. Михайленко Ольга Геннадіївна, кандидат економічних наук, доцент, доцент кафедри міжнародної економіки і світових фінансів.

4. Краснікова Наталія Олександрівна, кандидат економічних наук, доцент, завідувач кафедри міжнародної економіки і світових фінансів.

4. При розробці враховані вимоги:

Освітнього стандарту спеціальності:

Стандарт вищої освіти зі спеціальності 051 Економіка затверджений наказом Міністерства освіти і науки України від 13.11. 2018 р. № 1244, **вводиться в дію** з 2018/2019 навчального року.

ЛИСТ ПОГОДЖЕННЯ

освітньо-професійної програми

1. Вчена рада факультету економіки: протокол № 11 від « 29 » 04 2024 р.

Голова Вченої ради _____ (Тетяна ГРИНЬКО)

2. Рада з якості ДНУ: протокол № 6 від « 15 » 05 2024 р.

Голова РЗЯВО _____ (Валентина СІЛІЧ-БАЛГАБАСВА)

Рецензії-відгуки стейкхолдерів (додаються)

1. Профіль освітньої програми зі спеціальності 051 Економіка

1 – Загальна інформація	
Повна назва закладу вищої освіти та структурного підрозділу	Дніпровський національний університет імені Олеся Гончара Факультет економіки Кафедра міжнародної економіки та світових фінансів
Офіційна назва освітньої програми	Освітньо-професійна програма «Глобальний трейдинг та міжнародний бізнес»
Офіційна назва освітньої програми (англійською мовою)	Educational and professional program «Global trading and international business»
Ступінь вищої освіти та освітня кваліфікація мовою оригіналу	Бакалавр Освітня кваліфікація: бакалавр з економіки
Кваліфікація в дипломі	Ступінь: бакалавр Спеціальність: 051 Економіка Освітня програма: «Глобальний трейдинг та міжнародний бізнес»
Кваліфікація в дипломі (англійською мовою)	Bachelor's degree Specialty: 051 Economics Educational program: «Global trading and international business»
Професійна кваліфікація	не надається
Тип диплому та обсяг освітньої програми	Диплом бакалавра, одиничний, 240 кредитів ЄКТС, термін навчання 3 роки 10 місяців
Наявність акредитації	Міністерство освіти і науки України Сертифікат про акредитацію з галузі знань (спеціальності) 05 Соціальні та поведінкові науки 051 Економіка НД, № 0495151, від 19.10.2017 р. Термін дії до 01 липня 2025 р.
Цикл/рівень	НРК України – 6 рівень, FQ-EHEA – перший цикл, EQF LLL – 6 рівень
Передумови	повна загальна середня освіта або фахового молодшого бакалавра або ступінь молодшого бакалавра (ОКР молодшого спеціаліста)
Форми навчання	денна
Мова(и) викладання	українська
Термін дії освітньої програми	На період дії сертифікату з акредитації спеціальності (відповідно наказу МОН України від 30.10.2017 № 1432, постанови КМУ від 16 березня 2022р. № 295) або до проходження первинної акредитації освітньої програми
Інтернет-адреса постійного розміщення опису освітньої програми	www.dnu.dp.ua
2 – Мета освітньої програми	
Підготовка фахівців у сфері економіки, які володіють сучасним економічним мисленням, теоретичними знаннями, прикладними навичками, інформаційними технологіями, необхідними для глобального трейдингу та розв'язання завдань і вирішення проблем реалізації управлінських функцій у міжнародному бізнесі.	

3 – Характеристика освітньої програми

Предметна область (галузь знань, спеціальність, спеціалізація)	<p>галузь знань 05 Соціальні та поведінкові науки спеціальність 051 Економіка Об'єкт вивчення та/або діяльності: закономірності функціонування та розвитку соціально-економічних систем, соціально-економічних процесів, їх моделювання, прогнозування та регулювання, мотивація і поведінка економічних суб'єктів. Цілі навчання: підготовка фахівців, що володіють сучасним економічним мисленням, теоретичними знаннями і практичними навичками, необхідними для розв'язання завдань предметної області. Теоретичний зміст предметної області: поняття, категорії, концепції, принципи економічних наук. Методи, методики та технології: загальнонаукові методи пізнання та дослідницької діяльності, математичні та статистичні методи економічного аналізу, економіко-математичне моделювання, інформаційно-комунікаційні технології досліджень, розповсюдження, та презентацій результатів досліджень. Інструментарій та обладнання: сучасні інформаційно-аналітичні системи, стандартні та спеціальні програмні продукти.</p>
Орієнтація освітньої програми	<p>Освітньо-професійна програма підготовки бакалаврів має прикладну орієнтацію та спрямована на підготовку фахівців у сфері глобального трейдингу й міжнародного бізнесу на основі поглибленого вивчення та опанування сучасних інструментів аналізу, інноваційних підходів управління бізнесом на міжнародному рівні, новітніх інформаційних систем та технологій, а також базується на визнаних світовою науковою думкою теоретико-методологічних положеннях, результатах наукових досліджень і спрямована на дослідження, узагальнення та практичне відпрацювання сучасних успішних практик міжнародного бізнесу та трейдингу на світовому фінансовому ринку.</p>
Основний фокус освітньої програми та спеціалізації	<p>Загальна освіта у сфері економіки зі спеціальності 051 Економіка. Акцент робиться на забезпеченні здатності розв'язувати складні завдання, приймати та реалізовувати ефективні рішення, генерувати креативні ідеї, адаптувати успішну практику для підприємств, що працюють на міжнародних ринках або планують вихід на них, використовувати сучасний інструментарій аналізу та технології трейдингу у невизначених умовах та впроваджувати набуті знання й навички для торгівлі на фондовому та валютному ринках. <i>Ключові слова:</i> міжнародний бізнес, міжнародна торгівля та її регулювання, міжнародні фінанси, міжнародне інвестування, інструменти аналізу фінансових ринків, інформаційні системи та технології глобального трейдингу, закупівлі, продажі, комунікації у міжнародному бізнесі, міжнародні стратегії суб'єктів бізнесу на глобальному, регіональному, національному рівнях.</p>
Особливості програми	<p>Особливості програми полягають у поєднанні економічної, мовної, математичної й комп'ютерної підготовки фахівців для глобального трейдингу та реалізації ефективних рішень у міжнародному бізнесі компаніями, які виходять на міжнародні ринки товарів, послуг та капіталу або працюють на них. Конкурентною перевагою освітньої програми є спрямованість</p>

	<p>навчання на практичне опанування та використання інструментів трейдингу на основі торгових платформ і цифрових додатків для купівлі-продажу валют, криптовалют, фінансових деривативів та цінних паперів на світовому фінансовому ринку, оволодіння сучасними теоретичними знаннями, аналітичними й інформаційно-комунікаційними навичками для розв'язання складних завдань підготовки, укладання, реалізації зовнішньоекономічних контрактів та ефективних стратегій міжнародного бізнесу на всіх етапах розвитку компанії. Здобувачі вищої освіти мають можливість брати участь у програмах міжнародної академічної мобільності.</p>
<p>4 – Придатність випускників до працевлаштування та подальшого навчання</p>	
<p>Придатність до працевлаштування</p>	<p>Випускники можуть працювати на первинних посадах за професіями, визначеними Національним класифікатором України: Класифікатор професій ДК 003:2010 (зі змінами):</p> <p>2 Професіонали 24 Інші професіонали 241 <i>Професіонали в сфері державної служби, аудиту, бухгалтерського обліку, праці та зайнятості, маркетингу, ефективності підприємництва, раціоналізації виробництва та інтелектуальної власності</i> 2413 Професіонали, зайняті роботою з цінними паперами 2413.2 Професіонали у сфері біржової діяльності 2413.2 Професіонал з торгівлі цінними паперами 2413.2 Професіонал з управління активами 2413.2 Професіонал-організатор торгівлі на ринку цінних паперів 2419 Професіонали у сфері державної служби, маркетингу, ефективності господарської діяльності, раціоналізації виробництва, інтелектуальної власності та інноваційної діяльності 2419.2 Професіонали у сфері маркетингу, ефективності господарської діяльності, раціоналізації виробництва, інтелектуальної власності та інноваційної діяльності 2419.2 Фахівець-аналітик з дослідження товарного ринку 2419.2 Експерт із зовнішньоекономічних питань 2419.2 Експерт із торговельно-економічних операцій 2419.2 Консультант із зовнішньоекономічних питань 2419.2 Логіст 244 <i>Професіонали в галузі економіки, соціології, археографії, археології, географії, кримінології та палеографії</i> 2441 Професіонали в галузі економіки 2441.2 Економісти 2441.2 Аналітик (банківська діяльність) 2441.2 Економічний радник 2441.2 Аналітик з інвестицій 2441.2 Аналітик з кредитування 2441.2 Економіст з міжнародної торгівлі 2441.2 Консультант з економічних питань 2441.2 Оглядач з економічних питань 2441.2 Економіст з фінансової роботи</p> <p>Випускники можуть працевлаштовуватися на підприємствах малого та середнього бізнесу, у міжнародних та національних компаніях, органах державного та місцевого самоврядування, фінансово-кредитних установах, інвестиційних та страхових</p>

	компаніях на посади економістів, аналітиків, експертів, логістів, консультантів, провадити діяльність на валютних та фондових біржах як незалежні трейдери.
Подальше навчання	Можливість продовжити навчання на другому (магістерському) рівні вищої освіти для здобуття ступеня магістра.
5 – Викладання та оцінювання	
Викладання та навчання	Студентоцентроване та компетентісно-орієнтоване, базується на практико-орієнтованому, творчому та міждисциплінарному підходах, передбачає індивідуальну освітню траєкторію та самонавчання здобувачів вищої освіти.
Оцінювання	Опитування, експрес-контроль, тестові завдання, розв'язання задач, міні проекти, командні проекти, екзамени, диференційовані заліки, заліки, курсові роботи, звіти з практичної підготовки, кваліфікаційна робота.
6 – Програмні компетентності	
Інтегральна компетентність (ІК)	Здатність розв'язувати складні спеціалізовані задачі та практичні проблеми в економічній сфері, які характеризуються комплексністю та невизначеністю умов, що передбачає застосування теорій та методів економічної науки.
Загальні компетентності (ЗК)	<p><i>Компетентності, визначені стандартом вищої освіти:</i></p> <p>ЗК1. Здатність реалізувати свої права і обов'язки як члена суспільства, усвідомлювати цінності громадянського (демократичного) суспільства та необхідність його сталого розвитку, верховенства права, прав і свобод людини і громадянина в Україні.</p> <p>ЗК2. Здатність зберігати моральні, культурні, наукові цінності та примножувати досягнення суспільства на основі розуміння історії та закономірностей розвитку предметної області, її місця у загальній системі знань про природу і суспільство та у розвитку суспільства, техніки і технологій, використовувати різні види та форми рухової активності для активного відпочинку та ведення здорового способу життя.</p> <p>ЗК3. Здатність до абстрактного мислення, аналізу та синтезу.</p> <p>ЗК4. Здатність застосовувати знання у практичних ситуаціях.</p> <p>ЗК5. Здатність спілкуватися державною мовою як усно, так і письмово.</p> <p>ЗК6. Здатність спілкуватися іноземною мовою.</p> <p>ЗК7. Навички використання інформаційних і комунікаційних технологій.</p> <p>ЗК8. Здатність до пошуку, оброблення та аналізу інформації з різних джерел.</p> <p>ЗК9. Здатність до адаптації та дій в новій ситуації.</p> <p>ЗК10. Здатність бути критичним і самокритичним.</p> <p>ЗК11. Здатність приймати обґрунтовані рішення.</p> <p>ЗК12. Навички міжособистісної взаємодії.</p> <p>ЗК13. Здатність діяти соціально відповідально та свідомо.</p>
Спеціальні (фахові, предметні) компетентності (СК\ФК)	<p><i>Компетентності, визначені стандартом вищої освіти:</i></p> <p>СК1. Здатність виявляти знання та розуміння проблем предметної області, основ функціонування сучасної економіки на мікро-, мезо-, макро- та міжнародному рівнях.</p> <p>СК2. Здатність здійснювати професійну діяльність у відповідності з чинними нормативними та правовими актами.</p> <p>СК3. Розуміння особливостей провідних наукових шкіл та напрямів економічної науки.</p>

	<p>СК4. Здатність пояснювати економічні та соціальні процеси і явища на основі теоретичних моделей, аналізувати і змістовно інтерпретувати отримані результати.</p> <p>СК5. Розуміння особливостей сучасної світової та національної економіки, їх інституційної структури, обґрунтування напрямів соціальної, економічної та зовнішньоекономічної політики держави.</p> <p>СК6. Здатність застосовувати економіко-математичні методи та моделі для вирішення економічних задач.</p> <p>СК7. Здатність застосовувати комп'ютерні технології та програмне забезпечення з обробки даних для вирішення економічних завдань, аналізу інформації та підготовки аналітичних звітів.</p> <p>СК8. Здатність аналізувати та розв'язувати завдання у сфері економічних та соціально-трудових відносин.</p> <p>СК9. Здатність прогнозувати на основі стандартних теоретичних та економетричних моделей соціально-економічні процеси.</p> <p>СК10. Здатність використовувати сучасні джерела економічної, соціальної, управлінської, облікової інформації для складання службових документів та аналітичних звітів.</p> <p>СК11. Здатність обґрунтовувати економічні рішення на основі розуміння закономірностей економічних систем і процесів та із застосуванням сучасного методичного інструментарію.</p> <p>СК12. Здатність самостійно виявляти проблеми економічного характеру при аналізі конкретних ситуацій, пропонувати способи їх вирішення.</p> <p>СК13. Здатність проводити економічний аналіз функціонування та розвитку суб'єктів господарювання, оцінку їх конкурентоспроможності.</p> <p>СК14. Здатність поглиблено аналізувати проблеми і явища в одній або декількох професійних сферах з врахуванням економічних ризиків та можливих соціально-економічних наслідків.</p> <p><i>Компетентності, визначені закладом вищої освіти:</i></p> <p>СК15. Здатність визначати й досліджувати тенденції глобального фінансового ринку із застосуванням сучасних інструментів фундаментального та технічного аналізу, інформаційних систем, технологій трейдингу.</p> <p>СК16. Здатність проводити аналіз міжнародного бізнес-середовища для суб'єктів господарювання, включаючи оцінку міжнародних ринкових умов, глобальних економічних трендів та культурних відмінностей (норм і традицій).</p> <p>СК17. Здатність ідентифікувати та скорочувати ризики при укладанні та реалізації суб'єктами міжнародного бізнесу зовнішньоекономічних контрактів, у т.ч. за рахунок страхування та хеджування.</p>
7 – Програмні результати навчання	
	<p><i>Результати навчання, визначені стандартом вищої освіти:</i></p> <p>ПР 01. Асоціювати себе як члена громадянського суспільства, наукової спільноти, визнавати верховенство права, зокрема у професійній діяльності, розуміти і вміти користуватися власними правами і свободами, виявляти повагу до прав і свобод інших осіб, зокрема, членів колективу.</p> <p>ПР 02. Відтворювати моральні, культурні, наукові цінності, примножувати досягнення суспільства в соціально-економічній</p>

сфері, пропагувати ведення здорового способу життя.

ПР 03. Знати та використовувати економічну термінологію, пояснювати базові концепції мікро- та макроекономіки.

ПР 04. Розуміти принципи економічної науки, особливості функціонування економічних систем.

ПР 05. Застосовувати аналітичний та методичний інструментарій для обґрунтування пропозицій та прийняття управлінських рішень різними економічними агентами (індивідуумами, домогосподарствами, підприємствами та органами державної влади).

ПР 06. Використовувати професійну аргументацію для донесення інформації, ідей, проблем та способів їх вирішення до фахівців і нефахівців у сфері економічної діяльності.

ПР 07. Пояснювати моделі соціально-економічних явищ з погляду фундаментальних принципів і знань на основі розуміння основних напрямів розвитку економічної науки.

ПР 08. Застосовувати відповідні економіко-математичні методи та моделі для вирішення економічних задач.

ПР 09. Усвідомлювати основні особливості сучасної світової та національної економіки, інституційної структури, напрямів соціальної, економічної та зовнішньоекономічної політики держави.

ПР 10. Проводити аналіз функціонування та розвитку суб'єктів господарювання, визначати функціональні сфери, розраховувати відповідні показники які характеризують результативність їх діяльності.

ПР 11. Вміти аналізувати процеси державного та ринкового регулювання соціально-економічних і трудових відносин.

ПР 12. Застосовувати набуті теоретичні знання для розв'язання практичних завдань та змістовно інтерпретувати отримані результати.

ПР 13. Ідентифікувати джерела та розуміти методологію визначення і методи отримання соціально-економічних даних, збирати та аналізувати необхідну інформацію, розраховувати економічні та соціальні показники.

ПР 14. Визначати та планувати можливості особистого професійного розвитку.

ПР 15. Демонструвати базові навички креативного та критичного мислення у дослідженнях та професійному спілкуванні.

ПР 16. Вміти використовувати дані, надавати аргументацію, критично оцінювати логіку та формувати висновки з наукових та аналітичних текстів з економіки.

ПР 17. Виконувати міждисциплінарний аналіз соціально-економічних явищ і проблем в однієї або декількох професійних сферах з врахуванням ризиків та можливих соціально-економічних наслідків.

ПР 18. Використовувати нормативні та правові акти, що регламентують професійну діяльність.

ПР 19. Використовувати інформаційні та комунікаційні технології для вирішення соціально-економічних завдань, підготовки та представлення аналітичних звітів.

ПР 20. Оволодіти навичками усної та письмової професійної комунікації державною та іноземною мовами.

ПР 21. Вміти абстрактно мислити, застосовувати аналіз та синтез

	<p>для виявлення ключових характеристик економічних систем різного рівня, а також особливостей поведінки їх суб'єктів.</p> <p>ПР 22. Демонструвати гнучкість та адаптивність у нових ситуаціях, у роботі із новими об'єктами, та у невизначених умовах.</p> <p>ПР 23. Показувати навички самостійної роботи, демонструвати критичне, креативне, самокритичне мислення.</p> <p>ПР 24. Демонструвати здатність діяти соціально відповідально та свідомо на основі етичних принципів, цінувати та поважати культурне різноманіття, індивідуальні відмінності людей.</p> <p><i>Результати навчання, визначені закладом вищої освіти:</i></p> <p>ПР 25. Вміти застосовувати інструменти фундаментального та технічного аналізу, інформаційні системи, технології трейдингу на глобальному фінансовому ринку.</p> <p>ПР 26. Вміти ідентифікувати та скорочувати ризики при укладанні та реалізації суб'єктами міжнародного бізнесу зовнішньоекономічних контрактів, у т.ч. за рахунок страхування та хеджування.</p> <p>ПР 27. Вміти проводити аналіз видів діяльності суб'єктів міжнародного бізнесу, визначати глобальні фінансово-економічні тренди, розробляти та реалізовувати ефективні стратегії виходу компаній на міжнародні ринки та подальшої роботи.</p>
8 – Ресурсне забезпечення реалізації програми	
Кадрове забезпечення	<p>Кадрове забезпечення відповідає чинним Ліцензійним умовам провадження освітньої діяльності у сфері вищої освіти та базується на наступних принципах:</p> <p>відповідності наукових спеціальностей науково-педагогічних працівників освітнім галузям знань та спеціальності;</p> <p>обов'язковості та періодичного проходження стажування і підвищення кваліфікації викладачів;</p> <p>моніторингу рівня наукової активності науково-педагогічних працівників;</p> <p>впровадженні результатів стажування та наукової діяльності в освітній процес.</p>
Матеріально-технічне забезпечення	<p>Матеріально-технічне забезпечення навчальних приміщень та соціальна інфраструктура університету в повному обсязі відповідає чинним Ліцензійним умовам. В освітньому процесі використовується мультимедійне обладнання для проведення лекцій, для практичних – обладнання комп'ютерних лабораторій (за потреби).</p>
Інформаційне та навчально-методичне забезпечення	<p>Університет має власний веб-сайт за адресою http://dnu.dp.ua, де розміщено інформацію щодо інформаційного та навчально-методичного забезпечення освітнього процесу.</p> <p>Інформаційне забезпечення ґрунтується на використанні ресурсів: загально університетських та кафедральних бібліотек, мережі Internet з вільним доступом, колекцій цифрового репозитарію.</p> <p>Навчально-методичне забезпечення базується на розроблених для кожної дисципліни робочих навчальних програмах, а також програмах практичної підготовки за спеціальністю. В наявності завдання для самостійної роботи студентів, методичні рекомендації для виконання курсових та дипломних робіт. Критерії оцінювання знань та вмінь студентів розроблено для поточного та семестрового контролю з кожної дисципліни, а також для підсумкової атестації за спеціальністю.</p>

9 – Академічна мобільність

Національна кредитна мобільність	На основі двосторонніх договорів між ДНУ та університетами України
Міжнародна кредитна мобільність	На основі двосторонніх договорів між ДНУ та університетами інших країн
Навчання іноземних здобувачів вищої освіти	Можливе за умови вивчення студентом української мови

2. Перелік компонент освітньо-професійної програми та їх логічна послідовність

2.1. Перелік компонентів ОП

240 кредитів ЄКТС, термін навчання 3 роки 10 місяців

Код н/д	Компоненти освітньої програми (навчальні дисципліни, курсові проекти (роботи), практики, кваліфікаційна робота)	Кількість кредитів	Форма підсумкового контролю	Послідовність вивчення, семестр
1	2	3	4	5
Обов'язкові компоненти:				
I Цикл загальної підготовки				
ОК 1.1	Фізична культура	<i>позакредитна</i>	залік	2,4,5 (1-5)
ОК 1.2	Історія та культура України	5,0	диф.залік	2
ОК 1.3	Безпека життєдіяльності та цивільний захист	4,0	залік	6
ОК 1.4	Філософія	3,0	екзамен	4
ОК 1.5	Українська мова за професійним спрямуванням	3,0	диф. залік	2
ОК 1.6	Іноземна мова (англійська/німецька/ французька)	6,0	залік	2,3
ОК 1.7	Реалізація прав, свобод і обов'язків громадянина України	3,0	залік	4
ОК 1.8	Економічна інформатика	5,0	диф. залік	1
Всього I		29		
II Цикл професійної підготовки				
<i>базові</i>				
ОК 2.1	Вступ до спеціальності та академічна доброчесність	3,0	диф. залік	1
ОК 2.2	Тренінг-курс «Інформаційні платформи для економічних задач»	5,0	залік	1
ОК 2.3	Статистика	4,0	екзамен	1
ОК 2.4	Регіональна економіка	3,0	екзамен	1
ОК 2.5	Мікроекономіка та макроекономіка	5,0	екзамен	1
ОК 2.6	Основи економіко-математичних досліджень	5,0	екзамен	1
ОК 2.7	Економіка підприємства	4,0	екзамен	2
ОК 2.8	Фінанси, гроші та кредит	4,0	екзамен	2
ОК 2.9	Міжнародна економіка	3,0	екзамен	2
ОК 2.10	Економіко-математичні методи та моделі	5,0	екзамен	2
ОК 2.11	Бізнес-стратегія і менеджмент	4,0	екзамен	3
ОК 2.12	Маркетинг	3,0	екзамен	3
ОК 2.13	Основи ризикології	4,0	екзамен	3
ОК 2.14	Бухгалтерський облік	3,0	екзамен	3
ОК 2.15	Нормативно-правове регулювання суб'єктів підприємництва та торгівлі	3,0	диф. залік	3
		58		

за спрямуванням ОП				
ОК 2.16	Основи SMM	3,0	екзамен	2
ОК 2.17	Міжнародні фінанси	4,0	екзамен	4
ОК 2.18	Людський капітал у міжнародних компаніях	4,0	екзамен	4
ОК 2.19	Міжнародна торгівля	5,0	екзамен	4
ОК 2.20	Курсова робота з дисципліни «Міжнародні фінанси»	1,0	диф. залік	4
ОК 2.21	Митне регулювання	3,0	екзамен	5
ОК 2.22	Тренінг «Стратегії закупівель та продажів»	3,0	залік	5
ОК 2.23	Міжнародний бізнес	8,0	залік, екзамен	5, 6
ОК 2.24	Курсова робота з дисципліни «Міжнародний бізнес»	1,0	диф. залік	6
ОК 2.25	Міжнародна інвестиційна діяльність	3,0	екзамен	5
ОК 2.26	Фундаментальний та технічний аналіз міжнародних фінансових ринків	4,0	екзамен	5
ОК 2.27	Іноземна мова професійної комунікації	6,0	диф. залік, екзамен	5, 6
ОК 2.28	Трејдинг на ринку валют та криптовалюти	5,0	екзамен	6
ОК 2.29	Глобальний маркетинг та міжнародні корпоративні стратегії	4,0	екзамен	7
ОК 2.30	Трејдинг на міжнародних ринках цінних паперів	3,5	екзамен	7
ОК 2.31	Тренінг «Комунікація суб'єктів міжнародного бізнесу»	3,0	диф. залік	7
ОК 2.32	Міжнародна система страхування	3,0	екзамен	7
ОК 2.33	Технології штучного інтелекту в міжнародному бізнесі	3,0	залік	8
ОК 2.34	Глобальні логістичні системи	4,0	екзамен	8
ОК 2.35	Інвестиційне проектування та аналіз	3,0	екзамен	8
ОК 2.36	Виробнича практика: виробнича	3,0	диф. залік	6
ОК 2.37	Тренінг «Як якісно написати звіт з практики і не тільки»	1,5	диф. залік	7
ОК 2.38	Виробнича практика: переддипломна	6,0	диф. залік	8
ОК 2.39	Підготовка та захист кваліфікаційної роботи	9,0	захист кваліфікаційної роботи	8
Всього II		153		
Всього		180		
Вибіркові компоненти:				
2 курс				
ВК 1	Дисципліна 1	5,0	диф. залік	3
ВК 2	Дисципліна 2	5,0	диф. залік	3
ВК 3	Дисципліна 3	5,0	диф. залік	4
ВК 4	Дисципліна 4	5,0	диф. залік	4

3 курс				
ВК 5	Дисципліна 5	5,0	диф. залік	5
ВК 6	Дисципліна 6	5,0	диф. залік	5
ВК 7	Дисципліна 7	5,0	диф. залік	6
ВК 8	Дисципліна 8	5,0	диф. залік	6
4 курс				
ВК 9	Дисципліна 9	5,0	диф. залік	7
ВК 10	Дисципліна 10	5,0	диф. залік	7
ВК 11	Дисципліна 11	5,0	диф. залік	7
ВК12	Дисципліна 12	5,0	диф. залік	8
Загальний обсяг обов'язкових компонент				180 (75%)
Загальний обсяг вибіркового компонент (дисциплін вибору студента)				60 (25%)
ЗАГАЛЬНИЙ ОБСЯГ ОСВІТНЬОЇ ПРОГРАМИ				240

Примітка: здобувачам вищої освіти пропонується провести вибір навчальних дисциплін на основі двох переліків вибіркового компонент:

- **університетський вибіркового каталог (УВК)**, що складається із загальноуніверситетського переліку дисциплін, на основі якого здійснюється вибір дисциплін для формування загальних компетентностей ОП, соціальних навичок та світогляду за власним уподобанням. Перелік дисциплін розміщується на сайті університету.

факультетський вибіркового каталог (ФВК) – навчальні дисципліни галузево-професійного спрямування зі спеціальностей факультету, що дозволяють отримати професійні навички з певної галузі знань та навчальні дисципліни професійного спрямування (програмні вибіркового компоненти), що дозволяють отримати поглиблену підготовку за освітньою програмою й закріплюють набуті фахові компетентності. На основі засвоєння дисциплін із факультетського каталогу формуються загально-професійні або фахові компетентності. Перелік дисциплін розміщується на сайті

2.2. Структурно-логічна схема ОП

Курс	Семестр	Компоненти освітньої програми	Кількість компонентів за семестр	Кількість компонентів за навчальний рік
1	1	ОК 1.1, ОК 1.8, ОК 2.1, ОК 2.2, ОК 2.3, ОК 2.4, ОК 2.5, ОК 2.6	8	15
	2	ОК 1.1, ОК 1.2, ОК 1.5, ОК 1.6, ОК 2.7, ОК 2.8, ОК 2.9, ОК 2.10, ОК 2.16	8	
2	3	ОК 1.1, ОК 1.6, ОК 2.12, ОК 2.13, ОК 2.14, ОК 2.15, ОК 2.11, ВК 1, ВК 2	9	17
	4	ОК 1.1, ОК 1.4, ОК 1.7, ОК 2.17, ОК 2.18, ОК 2.19, ОК 2.20, ВК 3, ВК 4	9	
3	5	ОК 1.1, ОК 2.21, ОК 2.22, ОК 2.23, ОК 2.24, ОК 2.25, ОК 2.26, ОК 2.27, ВК 5, ВК 6	10	16
	6	ОК 1.3, ОК 2.23, ОК 2.27, ОК 2.28, ОК 2.29, ОК 2.36, ВК 7, ВК 8	8	
4	7	ОК 2.29, ОК 2.30, ОК 2.31, ОК 2.32, ОК 2.33, ОК 2.37, ВК 9, ВК 10, ВК 11	9	14
	8	ОК 2.33, ОК 2.34, ОК 2.35, ОК 2.37, ВК 12	5	

Послідовність засвоєння компонент ОП

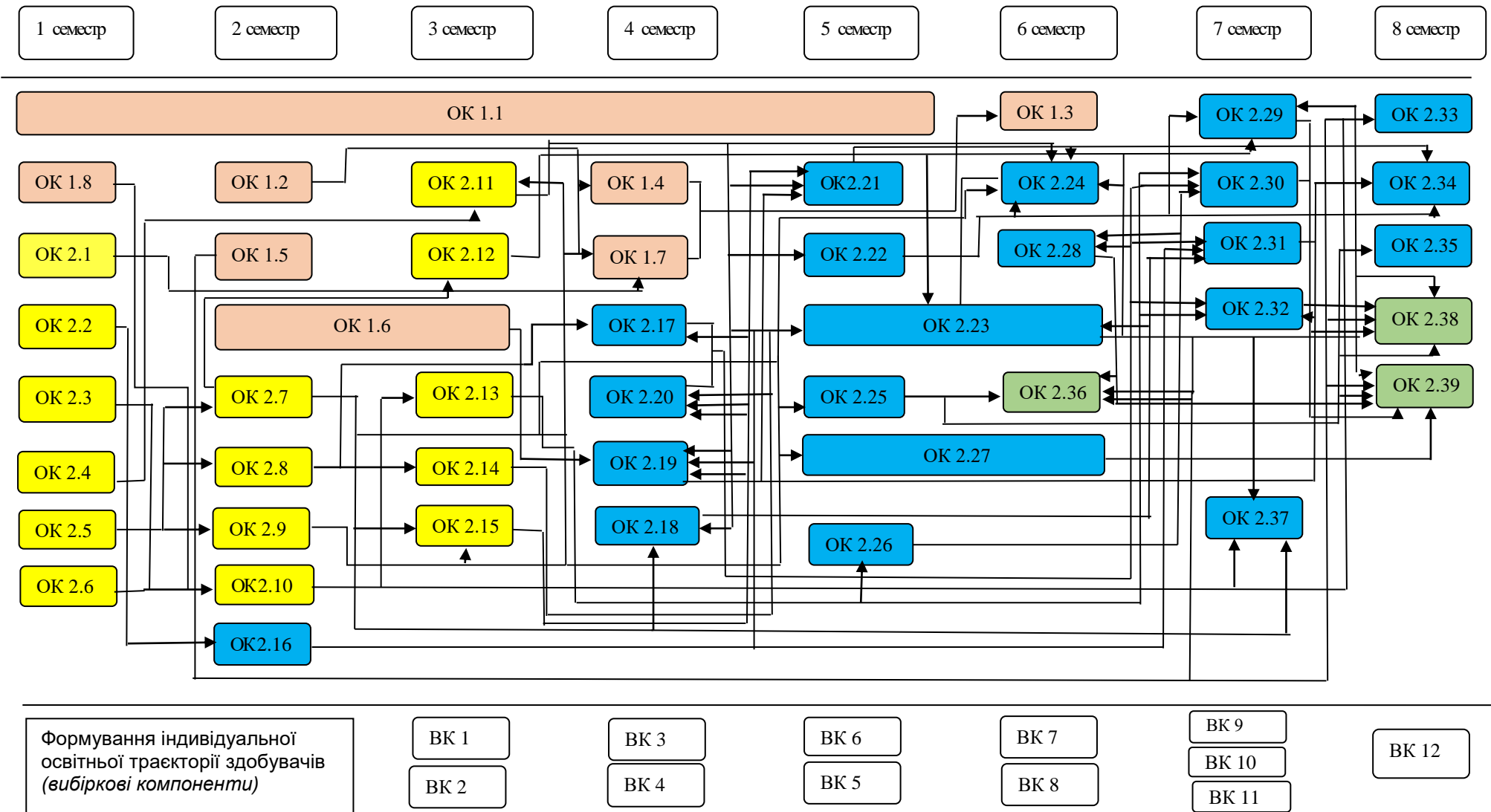

3. Форма атестації здобувачів вищої освіти

Форми атестації здобувачів вищої освіти	Атестація здобувачів здійснюється у формі публічного захисту кваліфікаційної роботи – <u>дипломної роботи бакалавра</u> .
Вимоги до кваліфікаційної роботи	<p>Кваліфікаційна робота має передбачати розв'язання складної спеціалізованої задачі або практичної проблеми в економічній сфері, що характеризуються комплексністю та невизначеністю умов, із застосуванням фундаментальних положень економіки і методів моделювання.</p> <p>У кваліфікаційній роботі не повинно бути академічного плагіату, фабрикації та фальсифікації.</p> <p>Кваліфікаційна робота або її реферат має бути розміщена на офіційному сайті закладу вищої освіти чи його структурного підрозділу, або у репозитарії закладу вищої освіти.</p>

