

МІНІСТЕРСТВО ОСВІТИ І НАУКИ УКРАЇНИ

Дніпровський національний університет імені Олеся Гончара

ЗАТВЕРДЖЕНО:

Ректор Дніпровського національного
університету імені Олеся Гончара

Сергій ОКОВИТИЙ

« 24 » 06 2021 р.



ОСВІТНЬО-ПРОФЕСІЙНА ПРОГРАМА

«СПЕЦІАЛЬНА ОСВІТА»

ступінь вищої освіти	<u>другий (магістерський)</u>
спеціальність	<u>016 Спеціальна освіта</u>
спеціалізація	<u>016.01 Логопедія</u>

Схвалено:

вченою радою Дніпровського
національного університету
імені Олеся Гончара

від 24.06. 2021 р., протокол № 13

**Дніпро
2021**

ПЕРЕДМОВА

1. Внесено: кафедрою педагогіки та спеціальної освіти факультету психології та спеціальної освіти.

2. Затверджено та надано чинності рішенням Вченої ради Дніпровського національного університету імені Олеся Гончара:

- від «21» грудня 2017 р., пр. № 6 (перша редакція),
- від «21» лютого 2019 р., пр. № 9 (зміни до ОП для набору 2019/2020 н.р.),
- від «25» квітня 2019 р., пр. № 11 (зміни до ОП для набору 2019/2020 н.р.),
- від «10» вересня 2020 р., пр. № 1 (редакція № 2, для набору 2020/2021 н.р.),
- від «24» червня 2021 р., пр. № 13 (редакція № 3, для набору 2021/2022 н.р.),
- від «08» вересня 2022 р., пр. № 1 (редакція № 3, зміни до ОП),
- від «27» червня 2023 р., пр. № 12 (редакція № 3, зміни до ОП від набору 2023/2024 н.р.).

3. Розробники (робоча група):

Ніколенко Людмила Миколаївна, кандидат педагогічних наук, завідувач кафедри педагогіки та спеціальної освіти.

Нічуговська Лілія Іванівна, доктор педагогічних наук, професор.

Бондаренко Зоя Петрівна, кандидат педагогічних наук, доцент, заступник декана факультету психології з виховної роботи.

4. При розробці враховані вимоги:

Освітнього стандарту спеціальності:

Стандарт вищої освіти зі спеціальності 016 Спеціальна освіта галузі знань 01 Освіта/Педагогіка для другого (магістерського) рівня вищої освіти **затверджений** наказом Міністерства освіти і науки України від 05.01.2021 р. № 28, **вводиться в дію** з 2021/2022 навчального року.

Стандарт погоджено Національним агентством із забезпечення якості вищої освіти протокол від 15.12.2020 р. № 24.

ЛИСТ ПОГОДЖЕННЯ

освітньо-професійної програми

1. Вчена рада факультету психології та спеціальної освіти: протокол № 9 від «25» травня 2023 р.

Голова Вченої ради



Зоя БОНДАРЕНКО

2. Рада з якості ДНУ: протокол № 11 від «14» 06 2023 р.

Голова РЗЯВО



Валентина СІЛІЧ-БАЛГАБАЄВА

Рецензії-відгуки стейкхолдерів додаються:

1. Роботодавці:

1. Купрас Віра Василівна, кандидат педагогічних наук, заступник директора навчально-реабілітаційного центру №12;
2. Гарнюк Лариса Григорівна, кандидат педагогічних наук, заслужений працівник освіти України, директор навчально-реабілітаційного центру №10;
3. Лебідь Світлана Василівна, кандидат педагогічних наук, директор КЗО «Навчально-реабілітаційний центр «Горлиця» Дніпропетровської обласної ради».

2. Здобувачі вищої освіти:

1. Якуба Аліна Дмитрівна, Дніпровський національний університет імені Олеся Гончара, 1-й курс за другим (магістерським) рівнем вищої освіти, спеціальність 016 Спеціальна освіта, ОП «Спеціальна освіта».
2. Московченко Аліна, Дніпровський національний університет імені Олеся Гончара, 4-й курс, перший (бакалаврський) рівень вищої освіти, спеціальність 016 Спеціальна освіта, ОП «Спеціальна освіта».

1. Профіль освітньої програми зі спеціальності 016 Спеціальна освіта

1 – Загальна інформація	
Повна назва вищого навчального закладу та структурного підрозділу	Дніпровський національний університет імені Олеся Гончара Факультет психології та спеціальної освіти Кафедра педагогіки та спеціальної освіти
Офіційна назва освітньої програми	Освітньо-професійна програма «Спеціальна освіта»
Офіційна назва освітньої програми (англійською мовою)	Educational Program: «Special Education»
Ступінь вищої освіти та освітня кваліфікація мовою оригіналу	Магістр Освітня кваліфікація: магістр зі спеціальної освіти за спеціалізацією «логопедія»
Кваліфікація в дипломі	Ступінь: магістр Спеціальність: 016 Спеціальна освіта Спеціалізація: 016.01 Логопедія Освітня програма: «Спеціальна освіта»
Кваліфікація в дипломі (англійською мовою)	Master's Degree Specialty: 016 Special education Specialization: 016.01 Logopaedics Educational Program: «Special Education»
Професійна кваліфікація	Вчитель-дефектолог, вчитель-логопед, викладач-стажист, асистент.
Тип диплому та обсяг освітньої програми	Диплом магістра, одиничний, 90 кредитів ЄКТС, термін навчання 1 рік 5 місяців
Наявність акредитації	Міністерство освіти і науки України Сертифікат з акредитації спеціальності 016 Спеціальна освіта, НД № 0495201, від 02.03.2017 р. Термін дії до 01.07.2022 р.*
Цикл/рівень	НРК України – 7 рівень, FQ-EHEA – другий цикл, EQF LLL – 7 рівень
Передумови	Наявність ступеня бакалавра
Форми навчання	Денна, заочна
Мова(и) викладання	українська
Термін дії освітньої програми	На період дії сертифікату з акредитації спеціальності (відповідно наказу МОН України від 30.10.2017 № 1432, постанови КМУ від 16 березня 2022р. № 295*) або до проходження первинної акредитації освітньої програми.
Інтернет-адреса постійного розміщення опису освітньої програми	www.dnu.dp.ua
2 – Мета освітньої програми	
Професійна підготовка висококваліфікованих фахівців, здатних до вирішення актуальних завдань у сфері спеціальної освіти, забезпечення високої якості навчання і виховання дітей з особливими освітніми потребами та корекційно-розвивальної роботи з ними, здійснення викладацької та інноваційної пошукової діяльності з дотриманням норм наукової етики й академічної доброчесності.	
3 – Характеристика освітньої програми	
Предметна область (галузь знань,	галузь знань 01 Освіта/Педагогіка спеціальність 016 Спеціальна освіта

<p>спеціальність, спеціалізація)</p>	<p>Об'єкт(и) вивчення та\або діяльності: корекційно-розвивальний та реабілітаційний процеси; способи організації ефективної взаємодії учасників освітнього процесу, зумовлені закономірностями та особливостями змісту корекційно-педагогічної діяльності; організація спеціальної та інклюзивної освіти; організація і забезпечення освітнього процесу в закладах вищої освіти з підготовки фахівців для системи спеціальної та інклюзивної освіти.</p> <p>Цілі навчання: підготовка фахівців, здатних розв'язувати складні задачі дослідницького та\або інноваційного характеру у сфері спеціальної та інклюзивної освіти.</p> <p>Теоретичний зміст предметної області: система наукових теорій і концепцій щодо спеціальної та інклюзивної освіти, функціонування, обмеження життєдіяльності, розвитку, навчання, виховання і соціалізації осіб з особливими освітніми потребами; технології розвитку осіб з особливими освітніми потребами.</p> <p>Методи, методики та технології: загальнонаукові (теоретичні, емпіричні, математичні, статистичні), психологічні та педагогічні методи аналізу проблем спеціальної та інклюзивної освіти; інформаційно-комунікаційні технології; методики і технології корекційно-розвивальної роботи з дітьми з особливими освітніми потребами.</p> <p>Інструменти та обладнання: сучасне інформаційно-комунікаційне обладнання; спеціалізоване програмне забезпечення; інструменти, необхідні у процесі надання психолого-педагогічних та корекційно-розвиткових послуг особам з особливими освітніми потребами.</p>
<p>Орієнтація освітньої програми</p>	<p>Наукова орієнтація: теорія та методика організації освітньої та наукової діяльності. Наукові та практичні досягнення у сфері логопедії, спеціальної педагогіки та спеціальної психології в межах яких можлива подальша професійна та наукова кар'єра.</p> <p>Професійні (спеціалізаційні) акценти: передбачає використання сучасних методів, методик, прийомів та засобів провадження корекційної, педагогічної, логопедичної та наукової діяльності у галузі спеціальної та інклюзивної освіти; володіння методами діагностики та корекції мовленнєвих порушень, здійснення логопедичного супроводу; використання інтерактивних та комп'ютерних технологій в процесі здійснення освітньої діяльності; володіння технологіями особистісного розвитку, становлення та самореалізації особистості.</p>
<p>Основний фокус освітньої програми та спеціалізації</p>	<p>Спеціальна освіта у галузі «Освіта/Педагогіка» за спеціальністю «Спеціальна освіта», спеціалізація «Логопедія».</p> <p>Ключові слова: освіта, спеціальна освіта, інклюзивна освіта, педагогічні процеси, педагогічні та інноваційні технології, освіта осіб із особливими освітніми потребами; логопедія, логопедична корекція, мовленнєві порушення.</p>
<p>Особливості програми</p>	<p>Інтегрована програма, забезпечує здобувачів ґрунтовними знаннями у галузі спеціальної освіти та акцентує увагу на логопедії, оскільки передбачає оволодіння методологією корекційно-педагогічної діяльності, логопедичної роботи, психолого-педагогічного супроводу та передбачає їх застосування у самостійній та командній роботі.</p>
<p>4 – Придатність випускників до працевлаштування та подальшого навчання</p>	

Придатність до працевлаштування	Випускники можуть працювати на первинних посадах за професіями, визначеними чинною редакцією Національного класифікатора України. Класифікатор професій ДК 003:2010: 2 Професіонали 23 Професіонали в галузі освіти та навчання <i>2310 Викладачі закладів вищої освіти</i> <i>2310.2 Інші викладачі закладів вищої освіти</i> 2310.2 Викладач закладу вищої освіти <i>2340 Вчителі закладів спеціальної освіти</i> 2340 Вчитель-логопед 2340 Вчитель-дефектолог 2340 Фахівець (консультант) інклюзивно-ресурсного центру <i>2359 Інші професіонали в галузі освіти та навчання</i> Класифікатор видів економічної діяльності КВЕД ДК 009:2010: код 85.20, код 85.31, код 85.60: початкова освіта, загальна середня освіта, допоміжна діяльність у сфері освіти (консультування з питань освіти; консультування з питань вибору освітніх напрямів).
Подальше навчання	Можливе продовження навчання на третьому (освітньо-науковому) рівні вищої освіти для здобуття ступеня доктора філософії. Набуття додаткових кваліфікацій в системі післядипломної освіти.
5 – Викладання та оцінювання	
Викладання та навчання	Студентоцентроване навчання, самонавчання, проблемно-орієнтоване навчання, навчання через практику, інноваційні та інформаційні методи.
Оцінювання	Екзамени, диференційовані заліки, есе, презентації, звіт з практики, захист кваліфікаційної роботи.
6 – Програмні компетентності	
Інтегральна компетентність (ІК)	Здатність розв'язувати складні задачі дослідницького та/або інноваційного характеру у сфері спеціальної та інклюзивної освіти.
Загальні компетентності (ЗК)	<i>Компетентності, визначені стандартом вищої освіти:</i> ЗК1. Здатність діяти на основі етичних міркувань (мотивів). ЗК2. Здатність діяти соціально відповідально та свідомо. ЗК3. Здатність працювати в команді. ЗК4. Здатність спілкуватися державною мовою як усно, так і письмово. ЗК5. Здатність спілкуватися іноземною мовою. ЗК6. Здатність приймати обґрунтовані рішення. ЗК7. Здатність до пошуку, оброблення та аналізу інформації з різних джерел. ЗК8. Здатність застосовувати знання в практичних ситуаціях. ЗК9. Здатність генерувати нові ідеї (креативність). ЗК10. Здатність до проведення досліджень на відповідному рівні.
Спеціальні (фахові, предметні) компетентності (СК\ФК)	<i>Компетентності, визначені стандартом вищої освіти:</i> СК1. Здатність здійснювати теоретичний, методологічний та емпіричний аналіз актуальних проблем спеціальної та інклюзивної освіти. СК2. Здатність розробляти та впроваджувати інноваційні методики і технології корекційно-розвивальної роботи з особами з особливими освітніми потребами (залежно від спеціалізації). СК3. Здатність здійснювати діагностико-аналітичну, корекційно-розвивальну, консультативну діяльність з урахуванням особливих

освітніх потреб здобувачів.

СК4. Здатність ефективно взаємодіяти з батьками, колегами, іншими фахівцями у процесі психолого-педагогічного супроводу дитини з особливими освітніми потребами на засадах партнерства.

СК5. Здатність приймати ефективні рішення у складних і непередбачуваних умовах, адаптуватися до нових ситуацій професійної діяльності.

СК6. Здатність оцінювати межі власної фахової компетентності, приймати рішення та продовжувати навчання та/або підвищення професійної кваліфікації відповідно до наявних потреб і запитів.

СК7. Здатність до організації освітнього процесу у спеціальних закладах дошкільної і загальної середньої освіти з використанням сучасних засобів, методів, прийомів, технологій.

СК8. Здатність до організації процесу навчання, виховання й розвитку дітей з особливими освітніми потребами в умовах інклюзивного освітнього середовища.

СК9. Здатність до організації безпечного і здоров'язбережувального освітнього середовища, у тому числі інклюзивного освітнього середовища.

СК10. Здатність розробляти і реалізовувати наукові та/або освітні проекти у сфері спеціальної та інклюзивної освіти.

Компетентності, визначені закладом вищої освіти:

СК11. Здатність розуміти провідні законів формування мовлення, а також визначати і розрізняти мовленнєві порушення.

СК12. Здатність демонструвати та застосовувати знання психофізичних особливостей та особливостей організації процесу освіти дітей з порушеннями або недорозвитком мовлення.

СК13. Здатність здійснювати діагностику та організовувати логопедичну допомогу дітям з порушеннями або недорозвитком мовлення, а також при їх комбінації з порушеннями інших систем.

7 – Програмні результати навчання

Результати навчання, визначені стандартом вищої освіти:

РН1. Здійснювати аналіз еволюційних процесів у сфері освіти осіб з особливими освітніми потребами, обґрунтовувати власне бачення шляхів розв'язання наявних проблем.

РН2. Здійснювати дослідження та/або провадити інноваційну діяльність з метою отримання нових знань, створення нових та удосконалення традиційних технологій викладання і супроводження та в ширших мультидисциплінарних контекстах.

РН3. Розробляти та впроваджувати інноваційні методики і технології корекційно-розвивальної роботи з особами з особливими освітніми потребами, генерувати нові ідеї для удосконалення навчання, виховання, розвитку та соціалізації цих осіб.

РН4. Добирати та застосовувати ефективні методики комплексного оцінювання розвитку дітей, рефлексувати та критично аналізувати достовірність одержаних результатів оцінювання, визначати на основі їх інтерпретації особливі освітні потреби дітей та рівень освітньої підтримки.

РН5. Аргументувати, планувати та надавати психолого-педагогічні та корекційно-розвиткові послуги (допомогу) відповідно до рівня функціонування, обмеження життєдіяльності та розвитку дитини з особливими освітніми потребами, забезпечувати ефективність власних дій.

РН6. Встановлювати ефективну взаємодію з батьками, колегами, фахівцями, різними соціальними інституціями з метою забезпечення якості спеціальної та інклюзивної освіти на засадах партнерства.

РН7. Робити фаховий внесок до професійних знань і практики та оцінювання результатів діяльності команди у сфері психолого-педагогічного супроводу дітей з особливими освітніми потребами в інклюзивному освітньому середовищі, мотивувати учасників команди супроводу

до досягнення спільних цілей.

РН8. Приймати ефективні рішення з питань спеціальної та інклюзивної освіти, у тому числі у складних і непередбачуваних умовах; прогнозувати їх розвиток; визначати фактори, що впливають на досягнення поставлених цілей, зокрема, вимоги споживачів; аналізувати і порівнювати альтернативи; оцінювати ризики та імовірні наслідки рішень.

РН9. Вільно спілкуватись усно і письмово українською та іноземною мовами при обговоренні професійних питань, досліджень та інновацій в сфері спеціальної та інклюзивної освіти.

РН10. Відшукувати необхідні дані в науковій літературі, базах даних та інших джерелах, аналізувати та оцінювати ці дані.

РН11. Здійснювати управління складною діяльністю у сфері спеціальної та інклюзивної освіти та у ширших контекстах, розробляти плани і заходи з їх реалізації, забезпечувати якість освіти, оцінювати ефективність і результативність діяльності.

РН12. Організувати та здійснювати методичний супровід процесу навчання, виховання й розвитку дітей з особливими освітніми потребами в умовах спеціальних закладів освіти та інклюзивного освітнього середовища.

РН13. Розробляти та реалізовувати заходи зі створення безпечного і здоров'язбережувального освітнього середовища, забезпечувати його якість та ефективність освітнього процесу з урахуванням особливих освітніх потреб, можливостей та здібностей дітей.

РН14. Створювати та реалізовувати наукові розробки та/або освітні проекти, спрямовані на підвищення якості організації освітнього середовища для дітей з особливими освітніми потребами.

Результати навчання, визначені закладом вищої освіти:

ПР15. Володіти знаннями етіології, патогенезу та симптоматики мовленнєвих порушень, вміти їх виявляти та розрізняти.

ПР16. Знати та використовувати методики визначення рівня сформованості мовленнєвих функцій та мовленнєвої діяльності, володіти методами корекції та розвитку при різних мовленнєвих порушеннях в тому числі комбінованих.

8 – Ресурсне забезпечення реалізації програми

Кадрове забезпечення	Кадрове забезпечення відповідає чинним Ліцензійним умовам провадження освітньої діяльності у сфері вищої освіти та базується на наступних принципах: відповідності наукових спеціальностей науково-педагогічних працівників освітнім галузі знань та спеціальності; обов'язковості та періодичності проходження стажування і підвищення кваліфікації викладачів; моніторингу рівня наукової активності науково-педагогічних працівників; впровадження результатів стажування та наукової діяльності у освітній процес.
Матеріально-технічне забезпечення	Матеріально-технічне забезпечення навчальних приміщень та соціальна інфраструктура університету в повному обсязі відповідає чинним Ліцензійним умовам. В освітньому процесі використовується мультимедійне обладнання для проведення лекцій, для практичних, а також комп'ютерних аудиторій.
Інформаційне та навчально-методичне забезпечення	Університет має власний веб-сайт за адресою http://dnu.dp.ua , де розміщено інформацію щодо інформаційного та навчально-методичного забезпечення освітнього процесу. Інформаційне забезпечення ґрунтується на використанні ресурсів: загальноуніверситетських та кафедральних бібліотек, мережі Internet з вільним доступом, колекцій цифрового репозиторію. Навчально-методичне забезпечення засновано на розроблених для кожної дисципліни робочих навчальних програмах, а також програмах практичної підготовки за спеціальністю. В наявності завдання для самостійної роботи студентів, методичні рекомендації для

	виконання курсових та дипломних робіт (проектів), пакети завдань для проведення ректорських робіт. Критерії оцінювання знань та вмінь студентів розроблено для поточного, семестрового та ректорського контролю з кожної дисципліни, а також для підсумкової атестації за спеціальністю.
9 – Академічна мобільність	
Національна кредитна мобільність	На основі двосторонніх договорів між ДНУ та університетами України
Міжнародна кредитна мобільність	На основі двосторонніх договорів між ДНУ та університетами інших країн
Навчання іноземних здобувачів вищої освіти	Можливе за умови вивчення студентом української мови

2. Перелік компонент освітньо-професійної програми та їх логічна послідовність

2.1. Перелік компонент ОП

Код н/д	Компоненти освітньої програми (навчальні дисципліни, курсові проекти (роботи), практики, кваліфікаційна робота)	Кількість кредитів	Форма підсумкового контролю	Послідовність вивчення, семестр
1	2	3	4	5
Обов'язкові компоненти:				
I Цикл загальної підготовки				
ОК 1.1	Методологія та організація наукових досліджень	4,0	екзамен	2
ОК 1.2	Іноземна мова професійного спілкування	3,0	диф. залік	1
II Цикл професійної підготовки				
ОК 2.1	Логопедія та рання логопедична корекція	6,0	екзамен	1
ОК 2.2	Педагогіка та психологія вищої школи	4,0	екзамен	1
ОК 2.3	Методологія корекційно-виховного процесу в інклюзивному середовищі	4,0	екзамен	1
ОК 2.4	Менеджмент спеціальної та інклюзивної освіти	3,0	диф. залік	2
ОК 2.5	Інноваційні технології логопедичної роботи	4,0	екзамен	1
ОК 2.6	Методика викладання фахових дисциплін	3,0	диф. залік	1
ОК 2.7	Логопсихологія	4,0	диф. залік	1
ОК 2.8	Виробнича практика: логопедична	6,0	диф. залік	3
ОК 2.9	Виробнича практика: переддипломна	6,0	диф. залік	3
ОК 2.10	Підготовка та захист кваліфікаційної роботи	18,0	захист кваліфікаційної роботи	3
Вибіркові компоненти:				
ВК 1	Дисципліна 1	5,0	диф. залік	2
ВК 2	Дисципліна 2	5,0	диф. залік	2
ВК 3	Дисципліна 3	5,0	диф. залік	2
ВК 4	Дисципліна 4	5,0	диф. залік	2
ВК 5	Дисципліна 5	5,0	диф. залік	2
Загальний обсяг обов'язкових компонент				65 (72%)
Загальний обсяг вибіркових компонент (дисциплін вибору студента)				25 (28%)
ЗАГАЛЬНИЙ ОБСЯГ ОСВІТНЬОЇ ПРОГРАМИ				90

Примітка: здобувачам вищої освіти пропонується провести вибір навчальних дисциплін на основі двох переліків вибіркових компонент:

- **університетський вибірковий каталог (УВК)**, що складається із загальноуніверситетського переліку дисциплін, на основі якого здійснюється вибір дисциплін для формування загальних компетентностей ОП, соціальних навичок та світогляду за власним уподобанням. Перелік дисциплін розміщується на сайті університету.
- **факультетський вибірковий каталог (ФВК)** – навчальні дисципліни галузево-професійного спрямування зі спеціальностей факультету, що дозволяють отримати професійні навички з певної галузі знань та навчальні дисципліни професійного спрямування, що дозволяють отримати поглиблену підготовку за освітньою програмою й закріплюють набуті фахові компетентності. На основі засвоєння дисциплін із факультетського каталогу формуються загально-професійні або фахові компетентності. Перелік дисциплін розміщується на сайті університету/ факультету.

2.2. Структурно-логічна схема ОП

Курс	Семестр	Компоненти освітньої програми	Кількість компонентів за семестр	Кількість компонентів за навчальний рік
1	1	ОК 1.2, ОК 2.1, ОК 2.2, ОК 2.3, ОК 2.5, ОК 2.6, ОК 2.7	7	14
	2	ОК 1.1, ОК 2.4, ВК 1, ВК 2, ВК 3, ВК 4, ВК 5	7	
2	3	ОК 2.8, ОК 2.9, ОК 2.10	3	3

Послідовність засвоєння компонент ОП

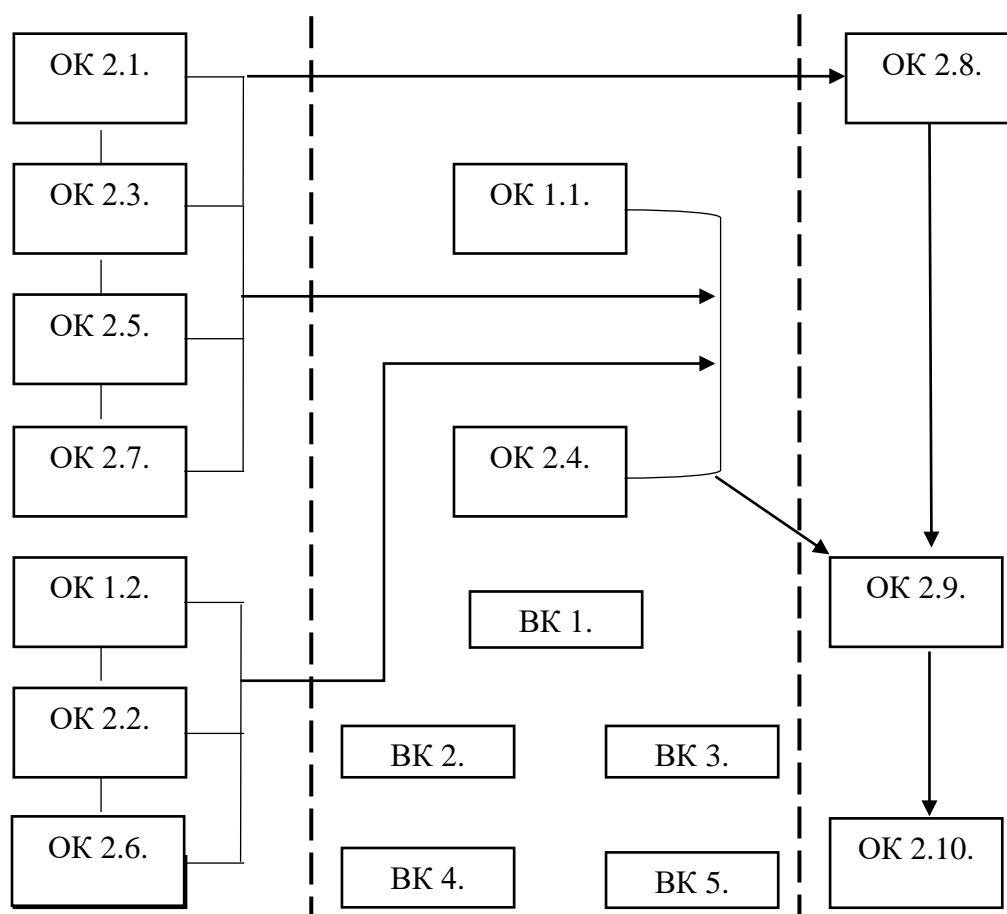

3. Форма атестації здобувачів вищої освіти

Форми атестації здобувачів вищої освіти	Атестація здобувачів здійснюється у формі публічного захисту кваліфікаційної роботи – <u>дипломної роботи магістра</u> .
Вимоги до кваліфікаційної роботи	<p>Кваліфікаційна робота має передбачати розв’язання складної задачі або проблеми у сфері спеціальної освіти та/або інклюзивної освіти, що передбачає проведення досліджень та/або здійснення інновацій та характеризується невизначеністю умов і вимог.</p> <p>У кваліфікаційній роботі не може бути академічного плагіату, фабрикації та фальсифікації.</p> <p>Кваліфікаційна робота або її реферат має бути розміщена на офіційному сайті закладу вищої освіти або його структурного підрозділу, або у репозитарії закладу вищої освіти.</p>

4. Матриця відповідності програмних компетентностей компонентам освітньої програми

	ОК 1.1	ОК 1.2	ОК 2.1	ОК 2.2	ОК 2.3	ОК 2.4	ОК 2.5	ОК 2.6	ОК 2.7	ОК 2.8	ОК 2.9	ОК 2.10
ЗК 1					•						•	
ЗК 2					•	•					•	
ЗК 3		•				•					•	
ЗК 4					•				•		•	•
ЗК 5		•									•	
ЗК 6			•			•						
ЗК 7	•	•						•				•
ЗК 8	•	•	•								•	
ЗК 9					•			•				•
ЗК 10	•									•		•
СК 1	•					•				•		•
СК 2	•						•		•	•		•
СК 3	•		•					•	•	•		•
СК 4		•					•		•			
СК 5			•	•		•		•				
СК 6				•							•	
СК 7				•		•	•	•				
СК 8					•	•						
СК 9					•			•			•	
СК 10		•										
СК 11			•	•			•		•	•		
СК 12			•	•			•		•	•		
СК 13			•	•			•		•	•		

5. Матриця забезпечення програмних результатів навчання (РН) відповідними компонентами освітньої програми

	ОК 1.1	ОК 1.2	ОК 2.1	ОК 2.2	ОК 2.3	ОК 2.4	ОК 2.5	ОК 2.6	ОК 2.7	ОК 2.8	ОК 2.9	ОК 2.10
РН 1	•									•		•
РН 2	•									•	•	•
РН 3	•						•	•		•		•
РН 4	•						•					•
РН 5				•	•		•	•	•			
РН 6			•		•	•					•	
РН 7			•	•	•				•			
РН 8					•	•						
РН 9		•									•	•
РН 10		•	•					•			•	
РН 11						•					•	
РН 12					•			•				
РН 13				•		•						
РН 14	•	•				•						
ПР 15			•	•			•		•	•		
ПР 16			•	•			•		•	•		

від набору 2023/2024 н.р.

2. Перелік компонент освітньо-професійної програми та їх логічна послідовність

2.1. Перелік компонент ОП

Код н/д	Компоненти освітньої програми (навчальні дисципліни, курсові проекти (роботи), практики, кваліфікаційна робота)	Кількість кредитів	Форма підсумкового контролю	Послідовність вивчення, семестр
1	2	3	4	5
Обов'язкові компоненти:				
I Цикл загальної підготовки				
ОК 1.1	Методологія та організація наукових досліджень	4,0	екзамен	2
ОК 1.2	Іноземна мова професійного спілкування	3,0	диф. залік	1
Всього I		7		
II Цикл професійної підготовки				
ОК 2.1.	Логопедія та рання логопедична корекція	6,0	екзамен	1
ОК 2.2.	Педагогіка та психологія вищої школи	4,0	екзамен	1
ОК 2.3.	Методологія корекційно-виховного процесу	4,0	екзамен	1
ОК 2.4.	Менеджмент спеціальної та інклюзивної освіти	3,0	диф. залік	2
ОК 2.5.	Інноваційні підходи в логопедичній роботі та психокорекції порушень розвитку	3,0	екзамен	1
ОК 2.6.	Технології професійної діяльності вчителя-дефектолога	4,0	диф. залік	1
ОК 2.7.	Логопсихологія	4,0	диф. залік	1
ОК 2.8	Виробнича практика: на посаді вчителя-логопеда, вчителя-дефектолога	6,0	диф. залік	3
ОК 2.9	Виробнича практика: переддипломна	6,0	диф. залік	3
ОК 2.10	Підготовка та захист кваліфікаційної роботи	18,0	захист кваліфікаційної роботи	3
Всього II		58		
Всього		65		
Вибіркові компоненти:				
ВК 1	Дисципліна 1	5,0	диф. залік	2
ВК 2	Дисципліна 2	5,0	диф. залік	2
ВК 3	Дисципліна 3	5,0	диф. залік	2
ВК 4	Дисципліна 4	5,0	диф. залік	2
ВК 5	Дисципліна 5	5,0	диф. залік	2
Загальний обсяг обов'язкових компонент				65 (72%)
Загальний обсяг вибіркових компонент (дисциплін вибору студента)				25 (28%)
ЗАГАЛЬНИЙ ОБСЯГ ОСВІТНЬОЇ ПРОГРАМИ				90

2.2. Структурно-логічна схема ОП

Курс	Семестр	Компоненти освітньої програми	Кількість компонентів за семестр	Кількість компонентів за навчальний рік
1	1	ОК 1.2, ОК 2.1, ОК 2.2, ОК 2.3, ОК 2.5, ОК 2.6, ОК 2.7	7	14
	2	ОК 1.1, ОК 2.4, ВК 1, ВК 2, ВК 3, ВК 4, ВК 5	7	
2	3	ОК 2.8, ОК 2.9, ОК 2.10	3	3

Послідовність засвоєння компонент ОП

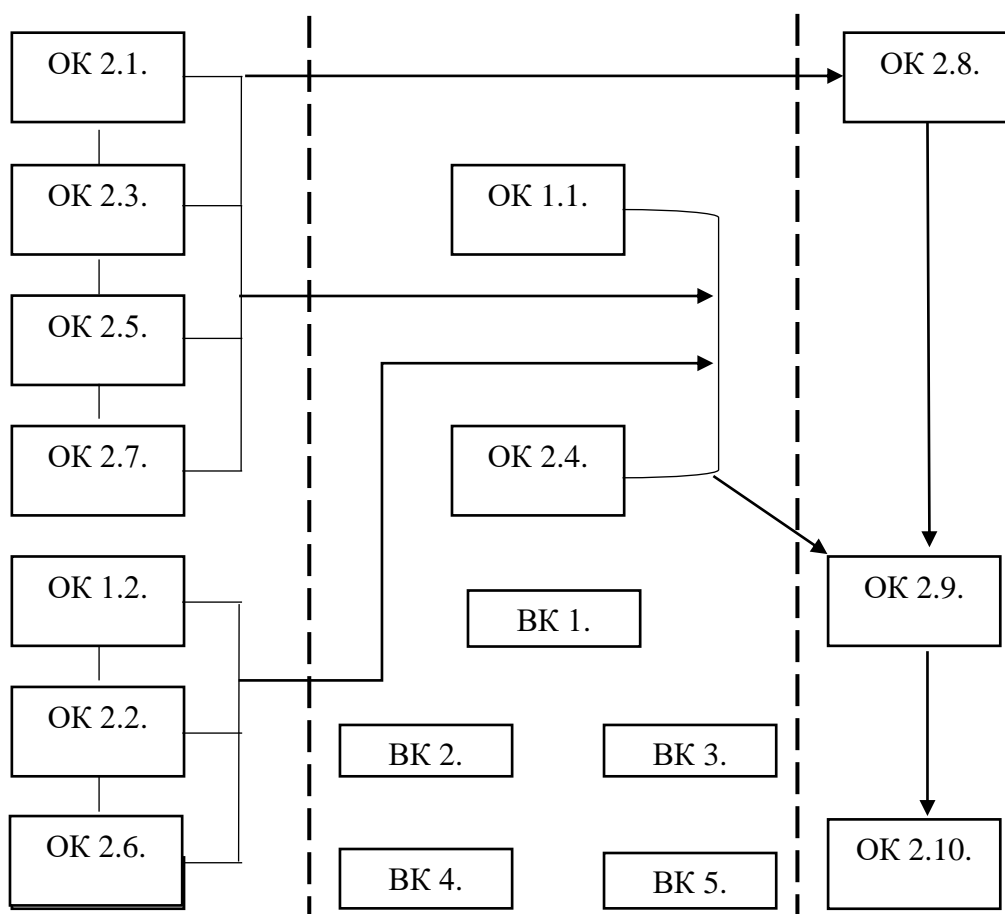

4. Матриця відповідності програмних компетентностей компонентам освітньої програми

	ОК 1.1	ОК 1.2	ОК 2.1	ОК 2.2	ОК 2.3	ОК 2.4	ОК 2.5	ОК 2.6	ОК 2.7	ОК 2.8	ОК 2.9	ОК 2.10
ЗК 1	•	•	•	•	•	•	•	•	•	•	•	•
ЗК 2					•	•		•			•	
ЗК 3		•				•					•	
ЗК 4	•	•	•	•	•	•	•	•	•	•	•	•
ЗК 5		•						•				
ЗК 6			•			•						
ЗК 7	•	•					•	•				•
ЗК 8	•	•	•				•	•			•	
ЗК 9					•		•	•				•
ЗК 10	•									•		•
СК 1	•					•				•		•
СК 2	•						•	•	•	•		•
СК 3	•		•					•	•	•		•
СК 4		•					•	•	•			
СК 5			•	•		•						
СК 6				•				•			•	
СК 7				•		•	•					
СК 8					•	•		•				
СК 9					•			•			•	
СК 10		•										
СК 11			•	•			•		•	•		
СК 12			•	•			•		•	•		
СК 13			•	•			•	•	•	•		

5. Матриця забезпечення програмних результатів навчання (РН) відповідними компонентами освітньої програми

	ОК 1.1	ОК 1.2	ОК 2.1	ОК 2.2	ОК 2.3	ОК 2.4	ОК 2.5	ОК 2.6	ОК 2.7	ОК 2.8	ОК 2.9	ОК 2.10
РН 1	•									•		•
РН 2	•						•			•	•	•
РН 3	•						•	•		•		•
РН 4	•						•	•				•
РН 5				•	•		•	•	•			
РН 6			•		•	•		•			•	
РН 7			•	•	•			•	•			
РН 8					•	•						
РН 9	•	•	•	•	•	•	•	•	•	•	•	•
РН 10		•	•					•			•	
РН 11						•		•			•	
РН 12					•			•				
РН 13				•		•						
РН 14	•	•				•						
ПР 15			•	•			•		•	•		
ПР 16			•	•			•		•	•		