

**МІНІСТЕРСТВО ОСВІТИ І НАУКИ УКРАЇНИ**

**Дніпровський національний університет імені Олеся Гончара**

**ЗАТВЕРДЖЕНО:**

Ректор Дніпровського національного  
університету імені Олеся Гончара

Сергій ОКОВИТИЙ

«*С*»

2023 р.



**ОСВІТНЬО – ПРОФЕСІЙНА ПРОГРАМА**

**«Реклама і зв'язки з громадськістю»**

<b>рівень вищої освіти</b>	<u>другий (магістерський)</u>
<b>спеціальність</b>	<u>061 Журналістика</u>
<b>галузь знань</b>	<u>06 Журналістика</u>

**Схвалено:**

Вченою радою Дніпровського  
національного університету  
імені Олеся Гончара

від 20.04. 2023 р., протокол № 9

**Дніпро  
2023**

## ПЕРЕДМОВА

**1. Внесено:** кафедра реклами та зв'язків з громадськістю

**2. Затверджено та надано чинності** рішенням Вченої ради Дніпровського національного університету імені Олеся Гончара:

- від 21.12.2017 р., пр. № 6 (перша редакція);
- від 21.02.2019 р., пр. № 9 (редакція №2);
- від 10.09.2020 р., пр. № 1 (редакція №3);
- від 18.03.2021 р., пр. № 8 (редакція №3, зміни ОП від набору 2021/2022 н.р.);
- від 01.12.2022 р., пр. № 4 (редакція №3, зміни ОП);
- від 20.04.2023 р., пр. № 9 (редакція №4, від набору 2023/2024 н.р.).

**3. Розробники (робоча група):**

1. МИРОНЕНКО ВЛАДЛЕНА ВЯЧЕСЛАВІВНА, кандидат наук із соціальних комунікацій, в.о. завідувача кафедри реклами та зв'язків з громадськістю Дніпровського національного університету імені Олеся Гончара, член проєктної групи зі спеціальності 061 «Журналістика».

2. ЛЯЩЕНКО АНЖЕЛА ВАДИМІВНА, кандидат наук із соціальних комунікацій, доцент, доцент кафедри реклами та зв'язків з громадськістю Дніпровського національного університету імені Олеся Гончара, член проєктної групи зі спеціальності 061 «Журналістика».

3. ПІДМОГИЛЬНА НАТАЛІЯ ВАСИЛІВНА, доктор філологічних наук, професор, професор кафедри медіакомунікацій та комунікаційних технологій Дніпровського національного університету імені Олеся Гончара, член проєктної групи зі спеціальності 061 «Журналістика»

**4. При розробці враховані вимоги:**

*1. Освітнього стандарту спеціальності:*

**Стандарт вищої освіти** зі спеціальності 061 «Журналістика» **затверджений** наказом Міністерства освіти і науки України від 08.11.2022 р. № 994, **вводиться в дію** з 2023/2024 навчального року.

Стандарт **погоджено** рішенням Національного агентства із забезпечення якості вищої освіти протокол від 27 вересня 2022 р. № 16.

*2. Професійного стандарту:*

**Професійний стандарт** «Рекламист», затверджений наказом Міністерства економіки України від 11 січня 2022 р. № 81-22.

## ЛИСТ ПОГОДЖЕННЯ

### освітньо-професійної програми

1. Вчена рада факультету систем і засобів масової комунікації:  
протокол № 5 від «20» січня 2023 р.

Голова Вченої ради  Оксана КИРИЛОВА

2. Рада з якості ДНУ: протокол № 9 від «13» 04 2023 р.

Голова РЗЯВО  Валентина СІЛІЧ-БАЛГАБАЄВА

### Рецензії-відгуки стейкхолдерів (за наявності):

#### 1. Роботодавці:

1. Фастенко Наталія Олександрівна, заступник директора, ПП Агенція «КИТ».
2. Обласова Ольга Ігорівна, голова правління, БО «РБФ «Правозахист».

#### 2. Здобувачі вищої освіти:

1. Волошина Катерина Петрівна, Дніпровський національний університет імені Олеся Гончара, 2 курс, другий (магістерський) рівень, спеціальність 061 Журналістика, ОП «Реклама і зв'язки з громадськістю».

## 1. Профіль освітньої програми зі спеціальності 061 Журналістика

1 – Загальна інформація	
Повна назва вищого навчального закладу та структурного підрозділу	Дніпровський національний університет імені Олеся Гончара Факультет систем і засобів масової комунікації Кафедра реклами та зв'язків з громадськістю
Офіційна назва освітньої програми	Освітньо-професійна програма «Реклама і зв'язки з громадськістю»
Офіційна назва освітньої програми (англійською мовою)	Education Professional Program «Advertising and Public Relations»
Ступінь вищої освіти та освітня кваліфікація мовою оригіналу	Магістр Освітня кваліфікація: магістр журналістики
Кваліфікація в дипломі	Ступінь: магістр Спеціальність: 061 Журналістика Освітня програма: «Реклама і зв'язки з громадськістю»
Кваліфікація в дипломі (англійською мовою)	Master's degree Program Subject Area: 061 Journalism Educational program: «Advertising and Public Relations»
Професійна кваліфікація	не надається
Тип диплому та обсяг освітньої програми	Диплом магістра, одиничний, 90 кредитів ЄКТС, термін навчання 1 рік 4 місяці
Наявність акредитації	Міністерство освіти і науки України Сертифікат про акредитацію освітньо-професійної програми «Реклама і зв'язки з громадськістю» за спеціальністю 061 Журналістика УД № 04010063 від 25.02.2019 р. Термін дії до 01.07.2024 р.
Цикл/рівень	НРК України – 7 рівень, FQ-ЕНЕА – другий цикл, EQF LLL – 7 рівень
Передумови	Наявність ступеня бакалавра. Прийом на навчання здійснюється за результатами Єдиного фахового вступного випробування.
Форми навчання	денна, заочна
Мова(и) викладання	українська
Термін дії освітньої програми	До проходження повторної акредитації або до закінчення дії сертифікату 01.07.2024 р.
Інтернет-адреса постійного розміщення опису освітньої програми	<a href="http://www.dnu.dp.ua">www.dnu.dp.ua</a>
2 – Мета освітньої програми	
Підготовка фахівців, які володіють глибокими знаннями, загальнокультурними та професійними компетентностями в галузі журналістики, в сфері реклами і зв'язків з громадськістю, здатних до вирішення фахових завдань і проблемних питань у професійній діяльності.	
3 – Характеристика освітньої програми	
Предметна область (галузь знань, спеціальність, спеціалізація)	Галузь знань: 06 Журналістика Спеціальність: 061 Журналістика Об'єкт діяльності (вивчення): закономірності функціонування журналістики у різних її виявах, видах, формах, технологіях та

	<p>сферах використання (власне журналістика, видавнича діяльність, редагування, медіакомунікації, медіапродюсування, реклама, зв'язки з громадськістю тощо) у ретроспективній, поточній та перспективній площинах.</p> <p><b>Цілі навчання:</b> набуття здатності розв'язувати задачі дослідницького та/або інноваційного характеру у сфері журналістики.</p> <p><b>Теоретичний зміст предметної області:</b> комунікаційні процеси в суспільстві (власне журналістська, видавнича, рекламна та ін. діяльність) та їх репрезентація у широкому спектрі медіапродуктів; типологія, структура і соціальні функції сучасних комунікаційних технологій; медіа у системі соціального управління та самоорганізації суспільства; медіавпливи на масову свідомість на глобальному, регіональному та локальному рівнях.</p> <p><b>Методи, методики та технології:</b> збір, оброблення й аналіз/перевірка фактичної інформації, типологізація та класифікація досліджуваних об'єктів; контент-аналіз медіапродуктів; моніторинг відображення суспільних процесів у системі медіа; методики діагностики, експертизи та прогнозування; комунікаційні технології; сучасні цифрові технології.</p> <p><b>Інструменти та обладнання:</b> сучасна комп'ютерна техніка та мультимедійне обладнання, інформаційні, бібліотечні ресурси та спеціальне програмне забезпечення, що застосовується для оброблення та візуалізації даних у різних сферах журналістської діяльності.</p>
<p><b>Орієнтація освітньої програми</b></p>	<p>Освітньо-професійна програма магістра має прикладну орієнтацію та спрямована на поглиблене вивчення проблемних аспектів у професійній сфері реклами і зв'язків з громадськістю; враховує специфіку просування організацій, установ, підприємств у сучасних умовах; базується на загальновідомих наукових результатах із врахуванням необхідності оцінювати ризики, загрози та виклики, що зумовлені впливом факторів зовнішнього середовища.</p>
<p><b>Основний фокус освітньої програми та спеціалізації</b></p>	<p>Програма призначена для фундаментальної підготовки фахівців у сфері реклами і зв'язків з громадськістю.</p> <p>Ключові слова: реклама, зв'язки з громадськістю, журналістика, прикладні соціально-комунікаційні технології, медіакомунікації, засоби масової комунікації та інформації.</p>
<p><b>Особливості програми</b></p>	<p>ОП передбачає можливість співпраці з державними установами та підприємствами різних форм власності, а також удосконалення практичної підготовки у бізнес- та креативних проєктах медіасфери.</p>
<p><b>4 – Придатність випускників до працевлаштування та подальшого навчання</b></p>	
<p><b>Придатність до працевлаштування</b></p>	<p>Випускники можуть працювати на первинних посадах за професіями, визначеними Національним класифікатором України: Класифікатор професій ДК 003:2010 (зі змінами):</p> <p>1 Законодавці, вищі державні службовці, керівники, менеджери (управителі)</p> <p>12 Керівники підприємств, установ та організацій</p> <p>121 Керівники підприємств, установ та організацій</p> <p>1210 Керівники підприємств, установ та організацій</p> <p>1210.1 Генеральний директор (голова, президент, інший керівник) об'єднання підприємств (асоціації, корпорації, концерну,</p>

	<p>радіокомпанії, телекомпанії, телерадіокомпанії, телерадіо-, інформаційного агентства і т. ін.)</p> <p>1210.1 Головний редактор газети, журналу</p> <p>1210.1 Директор об'єднання (творчого, творчо-виробничого, радіотелевізійного і т. ін.)</p> <p>123 Керівники функціональних підрозділів</p> <p>1234 Керівники підрозділів з реклами та зв'язків з громадськістю</p> <p>1234 Начальник відділу (з реклами, зв'язків з громадськістю)</p> <p>1234 Прес-секретар</p> <p>2 Професіонали</p> <p>24 Інші професіонали</p> <p>2419.2 Професіонали у сфері маркетингу, ефективності господарської діяльності, раціоналізації виробництва, інтелектуальної власності та інноваційної діяльності</p> <p>2419.2 Рекламист</p> <p>2419.2 Фахівець із зв'язків з громадськістю та пресою</p> <p>2433 Професіонали в галузі інформації та інформаційного аналізу</p> <p>2433.1 Наукові співробітники</p> <p>2433.1 Молодший науковий співробітник (інформаційна аналітика)</p> <p>2433.2 Професіонали в галузі інформації та інформаційні аналітики</p> <p>2433.2 Аналітик консолідованої інформації</p> <p>245 Професіонали в галузі художньої творчості</p> <p>2451 Професіонали в галузі літератури</p> <p>2451.2 Письменники, редактори та журналісти</p> <p>2451.2 Журналіст мультимедійних видань засобів масової інформації</p> <p>2451.2 Редактор мультимедійних видань засобів масової інформації</p> <p>2451.2 Журналіст</p> <p>2451.2 Ведучий програми</p> <p>2451.2 Випусковий</p> <p>2451.2 Випусковий відповідальний</p> <p>2451.2 Інокореспондент</p> <p>2451.2 Коментатор</p> <p>2451.2 Кореспондент</p> <p>2451.2 Кореспондент власний</p> <p>2451.2 Кореспондент спеціальний</p> <p>2451.2 Оглядач</p> <p>2451.2 Оглядач політичний</p> <p>2451.2 Редактор</p> <p>2451.2 Редактор літературний</p> <p>2451.2 Редактор науковий</p> <p>2451.2 Редактор відповідальний</p> <p>2451.2 Редактор технічний</p> <p>2451.2 Редактор художній</p> <p>2451.2 Член головної редакції</p> <p>2451.2 Член колегії (редакційної)</p> <p>2451.2 Письменник (інший автор)</p> <p>2451.2 Редактор з рекламування фільмів</p> <p>249 Професіонали, що не входять в інші класифікаційні угруповання</p> <p>2490. Радник</p>
--	---

	<p>Робочі місця у редакціях різних медіаструктур, видавництвах, інформаційних, рекламних та PR-агенціях, закладах освіти відповідного профілю, наукових установах, дослідницьких центрах.</p> <p><i>Класифікатор видів економічної діяльності ДК 009:2010:</i>  Клас 58.13 Видання газет  Клас 58.14 Видання журналів і періодичних видань  Клас 58.19 Інші види видавничої діяльності  Клас 60.10 Діяльність у сфері радіомовлення  Клас 60.20 Діяльність у сфері телевізійного мовлення  Клас 63.12 Веб-портали  Клас 63.91 Діяльність інформаційних агентств  Клас 63.99 Надання інших інформаційних послуг  Клас 73.11 Рекламні агентства  Клас 73.20 Дослідження кон'юнктури ринку та виявлення громадської думки  Клас 74.20 Діяльність у сфері фотографії  Клас 82.30 Організування конгресів і торговельних виставок  Клас 90.03 Індивідуальна мистецька діяльність  Клас 94.11 Діяльність організацій промисловців і підприємців  Клас 94.12 Діяльність професійних громадських організацій  Клас 94.92 Діяльність політичних організацій</p>
<b>Подальше навчання</b>	<p>Продовження навчання на третьому (освітньо-науковому) рівні вищої освіти для здобуття ступеня доктора філософії.  Набуття додаткових кваліфікацій у системі освіти дорослих.</p>
<b>5 – Викладання та оцінювання</b>	
<b>Викладання та навчання</b>	<p>Студентоцентроване навчання, самонавчання, проблемно-орієнтоване навчання, навчання через лабораторну практику із поглибленим вивченням специфіки видавничих комплексів, систем виробництва аудіовізуального продукту, крос-медійних систем, систем опрацювання та візуалізації даних, фото, відео та аудіообладнання, онлайн-систем творення медійного продукту, хмарних технологій.  Для забезпечення спеціалізації ОПП може охоплювати варіативно 30 кредитів ЄКТС, для проходження практики передбачається мінімум 20 кредитів ЄКТС.</p>
<b>Оцінювання</b>	<p>Екзамени, заліки, диференційовані заліки, опитування, тематичне тестування, презентація, звіт з практики, захист кваліфікаційної роботи.</p>
<b>6 – Програмні компетентності</b>	
<b>Інтегральна компетентність (ІК)</b>	<p>Здатність розв'язувати задачі дослідницького та/або інноваційного характеру у сфері журналістики.</p>
<b>Загальні компетентності (ЗК)</b>	<p><i>Компетентності, визначені стандартом вищої освіти:</i>  ЗК01. Здатність до абстрактного мислення, аналізу та синтезу.  ЗК02. Здатність планувати час та управляти ним.  ЗК03. Здатність генерувати нові ідеї (креативність).  ЗК04. Здатність спілкуватися іноземною мовою як усно, так і письмово.  ЗК05. Здатність до пошуку, оброблення та аналізу інформації з різних джерел.  ЗК06. Здатність приймати обґрунтовані рішення.  ЗК07. Здатність розробляти проекти та управляти ними.  ЗК08. Здатність спілкуватися з представниками інших професійних груп різного рівня.  ЗК09. Здатність оцінювати та забезпечувати якість виконуваних</p>

	<p>робіт.</p> <p><i>Компетентності, визначені закладом вищої освіти:</i></p> <p>ЗК10. Знання та розуміння предметної області та розуміння професійної діяльності.</p> <p>ЗК11. Здатність використовувати інформаційні та комунікаційні технології.</p>
<p><b>Спеціальні (фахові, предметні) компетентності (СК\ФК)</b></p>	<p><i>Компетентності, визначені стандартом вищої освіти:</i></p> <p>СК01. Здатність використовувати спеціалізовані концептуальні знання з теорії та історії журналістики, новітні технологічні досягнення для розв'язання задач дослідницького та/або інноваційного характеру у сфері журналістики.</p> <p>СК02. Здатність критично осмислювати проблеми у сфері журналістики та дотичні до них міждисциплінарні проблеми.</p> <p>СК03. Здатність приймати ефективні рішення у сфері журналістики.</p> <p>СК04. Здатність управляти робочими або навчальними процесами у сфері журналістики, які є складними, непередбачуваними та потребують нових стратегічних підходів.</p> <p>СК05. Здатність зрозуміло і недвозначно доносити власні висновки з питань журналістики, а також знання та пояснення, що їх обґрунтовують, до фахівців і нефахівців, зокрема до осіб, які навчаються.</p> <p>СК06. Здатність інтегрувати знання та розв'язувати складні задачі журналістики у широких та/або мультидисциплінарних контекстах, за умов неповної або обмеженої інформації з урахуванням аспектів соціальної та етичної відповідальності.</p> <p>СК07. Здатність забезпечувати та оцінювати стратегічний розвиток команди.</p> <p><i>Компетентності, визначені закладом вищої освіти:</i></p> <p>СК08. Здатність створювати рекламний продукт, формувати рекламне звернення та презентувати його клієнту.</p> <p>СК09. Здатність демонструвати цінності рекламованого продукту з урахуванням соціально-культурних факторів ринкового середовища.</p> <p>СК10. Здатність розробляти, створювати та редагувати рекламні матеріали, рекламні та/або PR-тексти.</p> <p>СК11. Здатність враховувати тенденції та перспективи розвитку сфери рекламної та PR-діяльності в умовах глобалізації та світової трансформації.</p> <p>СК12. Здатність планувати, впроваджувати, супроводжувати та оцінювати рекламні та/або PR-кампанії, розроблені для організацій, установ, підприємств.</p> <p>СК13. Здатність до розробки стратегічних концепцій рекламних та PR-проектів, керівництво проектною діяльністю, оцінювати ефективність управлінських рішень з рекламних та PR-проектів, готувати звіти за результатами діяльності.</p>
<p><b>7 – Програмні результати навчання</b></p>	
	<p><i>Результати навчання, визначені стандартом вищої освіти:</i></p> <p>РН01. Приймати ефективні рішення з проблем журналістики, у тому числі в умовах багатокритеріальності, неповних чи суперечливих інформації та вимог.</p> <p>РН02. Аналізувати та оцінювати потенційний вплив розвитку технологій на сучасний стан та розвиток журналістики.</p> <p>РН03. Проводити збір, інтегрований аналіз та узагальнення</p>



матеріалів з різних джерел, включаючи наукову та професійну літературу, бази даних, та перевіряти їх на достовірність, використовуючи сучасні методи дослідження.

РН04. Вільно спілкуватися державною та іноземною мовами усно і письмово для обговорення професійної діяльності, результатів досліджень та інновацій, пошуку та аналізу відповідної інформації.

РН05. Генерувати нові ідеї та використовувати сучасні технології під час створення медіапродуктів.

РН06. Оцінювати достовірність інформації та надійність джерел, ефективно опрацьовувати та використовувати інформацію для проведення наукових досліджень та практичної діяльності.

РН07. Дискутувати зі складних комунікаційних проблем, пропонувати і обґрунтовувати варіанти їх розв'язання.

РН08. Використовувати передові знання і методики у процесі дослідження діяльності та створення нових медіаінституцій.

РН09. Проводити порівняльний аналіз законодавчої бази та діяльності окремих медіаінституцій України та країн Європейського Союзу.

РН10. Мати практичні навички розв'язання проблем, пов'язаних з організацією нових медіаустанов та інституцій.

РН11. Брати продуктивну участь у розробленні проєктів документів, що регламентують діяльність в усіх сферах журналістики, обґрунтовувати суспільну потребу в їх прийнятті, прогнозувати результати їх впливу на суспільство.

РН12. Розробляти та реалізовувати інноваційні та дослідницькі проєкти у сфері журналістики з урахуванням правових, соціальних, економічних та етичних аспектів.

РН13. Організовувати роботу колективу, забезпечувати професійний розвиток його членів та досягнення поставлених цілей.

*Результати навчання, визначені закладом вищої освіти:*

РН14. Розробляти ефективну рекламу, що відображає найбільш значиму й зрозумілу ідею, здатну запам'ятися споживачем.

РН15. Здійснювати рекламування товарів або послуг, створювати різні види рекламних текстів, які дозволитимуть представити переваги рекламованих товарів або послуг.

РН16. Створювати рекламний продукт, що буде орієнтованим на формування пропозицій конкретній цільовій аудиторії.

РН17. Створювати рекламно-інформаційний продукт та ефективно його просувати, унікальні, авторські рекламні та PR-тексти різного роду.

РН18. Розробляти рекламну та PR-кампанію з урахуванням особливостей рекламування товарів або послуг на конкретних міжнародних ринках.

РН19. Здійснювати поточне та довгострокове планування комплексної рекламної та PR-діяльності, організовувати роботу під час рекламної та/або PR-кампанії, готувати необхідну інформацію про процес проходження комунікаційних заходів, підводити підсумки рекламної та PR-діяльності.

РН20. Вивчати комунікаційні процеси реалізованих рекламних та PR-кампаній, аналізувати і змістовно інтерпретувати отримані результати, виконувати аналітико-прогностичну діяльність на основі дослідження сучасного ринку.

<b>8 – Ресурсне забезпечення реалізації програми</b>	
<b>Кадрове забезпечення</b>	Кадрове забезпечення відповідає чинним Ліцензійним умовам провадження освітньої діяльності у сфері вищої освіти та базується на наступних принципах: відповідності наукових спеціальностей науково-педагогічних працівників освітнім галузі знань та спеціальності; обов'язковості та періодичності проходження стажування і підвищення кваліфікації викладачів; моніторингу рівня наукової активності науково-педагогічних працівників; впровадження результатів стажування та наукової діяльності в освітній процес.
<b>Матеріально-технічне забезпечення</b>	Матеріально-технічне забезпечення навчальних приміщень та соціальна інфраструктура університету в повному обсязі відповідає чинним Ліцензійним умовам. В освітньому процесі використовується для проведення лекцій мультимедійне обладнання, для практичних занять – обладнання навчальної лабораторії «Сучасних медіа» і спеціалізованих кабінетів факультету, наукова бібліотека університету.
<b>Інформаційне та навчально-методичне забезпечення</b>	Університет має власний вебсайт за адресою <a href="https://www.dnu.dp.ua/">https://www.dnu.dp.ua/</a> , де розміщено інформацію щодо інформаційного та навчально-методичного забезпечення освітнього процесу. Інформаційне забезпечення ґрунтується на використанні ресурсів: загально університетських та кафедральних бібліотек, мережі Internet з вільним доступом, колекцій цифрового репозиторію. Навчально-методичне забезпечення засновано на розроблених для кожної дисципліни робочих навчальних програмах, а також програмах практичної підготовки за спеціальністю. В наявності завдання для самостійної роботи студентів, методичні рекомендації для виконання курсових та дипломних робіт. Критерії оцінювання знань та вмінь студентів розроблено для поточного та семестрового контролю з кожної дисципліни, а також для підсумкової атестації за спеціальністю.
<b>9 – Академічна мобільність</b>	
<b>Національна кредитна мобільність</b>	На основі двосторонніх договорів між ДНУ та університетами України
<b>Міжнародна кредитна мобільність</b>	На основі двосторонніх договорів між ДНУ та університетами інших країн
<b>Навчання іноземних здобувачів вищої освіти</b>	Можливе за умови вивчення студентом української мови

## 2. Перелік компонент освітньо-професійної програми та їх логічна послідовність

### 2.1. Перелік компонент ОП

Код н/д	Компоненти освітньої програми (навчальні дисципліни, курсові проекти (роботи), практики, кваліфікаційна робота)	Кількість кредитів	Форма підсумкового контролю	Послідовність вивчення, семестр
1	2	3	4	5
<b>Обов'язкові компоненти:</b>				
<b>I Цикл загальної підготовки</b>				
ОК 1.1	Методологія та організація наукових досліджень	4,0	екзамен	1
ОК 1.2	Іноземна мова професійного спілкування	3,0	диф. залік	1
<b>Всього I</b>		<b>7</b>		
<b>II Цикл професійної підготовки</b>				
ОК 2.1	Основи медіакомунікацій: науковий, теоретичний та прикладний аспекти	4,0	екзамен	1
ОК 2.2	Медіапроекти	3,0	екзамен	1
ОК 2.3	Мова професійної комунікації	3,0	екзамен	1
ОК 2.4	Наукові основи реклами та PR	4,0	диф. залік	1
ОК 2.5	Digital-технології у рекламі та зв'язках з громадськістю	3,0	екзамен	2
ОК 2.6	Управління рекламними та PR-структурами	3,0	диф. залік	1
ОК 2.7	Прикладні соціально-комунікаційні технології	4,0	диф. залік	1
ОК 2.8	Творчі стратегії інноваційного пошуку	4,0	екзамен	2
ОК 2.9	Виробнича практика: переддипломна	21,0	диф. залік	3
ОК 2.10	Підготовка та захист кваліфікаційної роботи	9,0	захист кваліфікаційної роботи	3
<b>Всього II</b>		<b>58</b>		
<b>Всього</b>		<b>65</b>		
<b>Вибіркові компоненти:</b>				
ВК 1	Дисципліна 1	5,0	диф. залік	2
ВК 2	Дисципліна 2	5,0	диф. залік	2
ВК 3	Дисципліна 3	5,0	диф. залік	2
ВК 4	Дисципліна 4	5,0	диф. залік	2
ВК 5	Дисципліна 5	5,0	диф. залік	2
<b>Загальний обсяг обов'язкових компонент</b>				<b>65 (72%)</b>
<b>Загальний обсяг вибірових компонент (дисциплін вибору студента)</b>				<b>25 (28%)</b>
<b>ЗАГАЛЬНИЙ ОБСЯГ ОСВІТНЬОЇ ПРОГРАМИ</b>				<b>90</b>

**Примітка:** здобувачам вищої освіти пропонується провести вибір навчальних дисциплін на основі двох переліків вибірових компонент:

- **університетський вибіровий каталог (УВК)**, що складається із загальноуніверситетського переліку дисциплін, на основі якого здійснюється вибір дисциплін для формування загальних компетентностей ОП, соціальних навичок та світогляду за власним уподобанням. Перелік дисциплін розміщується на сайті університету.
- **факультетський вибіровий каталог (ФВК)** – навчальні дисципліни галузево-професійного спрямування зі спеціальностей факультету, що дозволяють отримати професійні навички з певної галузі знань та навчальні дисципліни професійного спрямування (програмні вибірові компоненти), що дозволяють отримати поглиблену підготовку за освітньою програмою й закріплюють набуті фахові компетентності. На основі засвоєння дисциплін із факультетського каталогу формуються загально-професійні або фахові компетентності. Перелік дисциплін розміщується на сайті університету/ факультету.

## 2.2 Структурно-логічна схема ОП

Курс	Семестр	Компоненти освітньої програми	Кількість компонентів за семестр	Кількість компонентів за навчальний рік
1	1	ОК 1.1, ОК 1.2, ОК 2.1, ОК 2.2, ОК 2.3, ОК 2.4, ОК 2.6, ОК 2.7	8	15
	2	ОК 2.5, ОК 2.8, ВК 1, ВК 2, ВК 3, ВК 4, ВК 5	7	
2	3	ОК 2.9, ОК 2.10	2	2

### Послідовність засвоєння компонент ОП

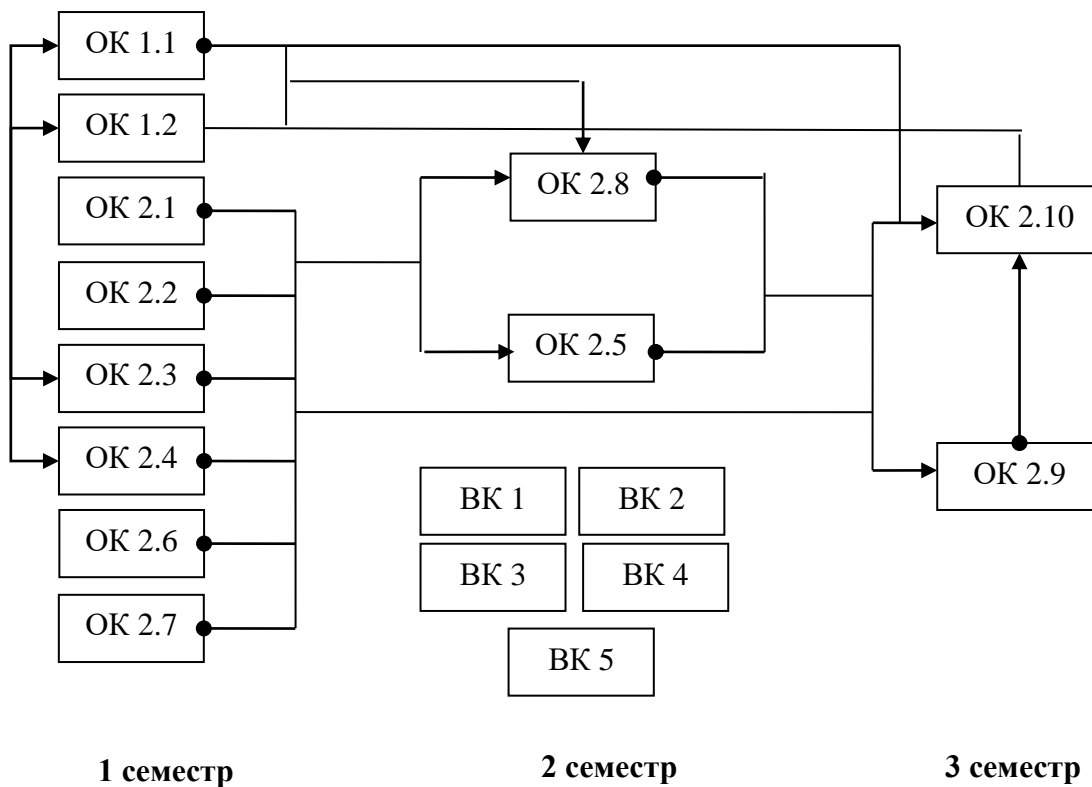

### 3. Форма атестації здобувачів вищої освіти

<b>Форми атестації здобувачів вищої освіти</b>	Атестація здобувачів здійснюється у формі публічного захисту кваліфікаційної роботи – <u>дипломної роботи магістра</u> .
<b>Вимоги до кваліфікаційної роботи</b>	<p>Кваліфікаційна робота має передбачати розв'язання задачі дослідницького та/або інноваційного характеру у сфері журналістики.</p> <p>Кваліфікаційна робота на освітньо-професійній програмі може бути двох типів – дослідницька (наукова) робота або практичний проєкт.</p> <p>Кваліфікаційна робота не має містити академічного плагіату, фабрикації та фальсифікації.</p> <p>Кваліфікаційна робота або її реферат має бути оприлюднена на офіційному сайті закладу вищої освіти або його структурного підрозділу, або у репозиторію закладу вищої освіти.</p>

**4. Матриця відповідності програмних компетентностей  
компонентам освітньої програми**

	<b>ОК 1.1</b>	<b>ОК 1.2</b>	<b>ОК 2.1</b>	<b>ОК 2.2</b>	<b>ОК 2.3</b>	<b>ОК 2.4</b>	<b>ОК 2.5</b>	<b>ОК 2.6</b>	<b>ОК 2.7</b>	<b>ОК 2.8</b>	<b>ОК 2.9</b>	<b>ОК 2.10</b>
<b>ЗК 01</b>	•		•							•		•
<b>ЗК 02</b>				•				•				•
<b>ЗК 03</b>				•			•			•		•
<b>ЗК 04</b>		•										•
<b>ЗК 05</b>	•			•		•				•		•
<b>ЗК 06</b>								•		•		•
<b>ЗК 07</b>								•				•
<b>ЗК 08</b>					•				•			
<b>ЗК 09</b>								•		•		•
<b>ЗК 10</b>						•	•	•	•	•	•	•
<b>ЗК 11</b>							•		•	•	•	•
<b>СК 01</b>	•		•			•				•		•
<b>СК 02</b>						•				•		•
<b>СК 03</b>				•				•		•		•
<b>СК 04</b>			•					•			•	•
<b>СК 05</b>	•		•		•						•	
<b>СК 06</b>			•	•					•			
<b>СК 07</b>								•			•	
<b>СК 08</b>							•				•	
<b>СК 09</b>							•				•	
<b>СК 10</b>					•		•		•		•	
<b>СК 11</b>						•		•				•
<b>СК 12</b>						•		•	•			•
<b>СК 13</b>						•		•				•

**5. Матриця забезпечення програмних результатів навчання (РН)  
відповідними компонентами освітньої програми**

	ОК 1.1	ОК 1.2	ОК 2.1	ОК 2.2	ОК 2.3	ОК 2.4	ОК 2.5	ОК 2.6	ОК 2.7	ОК 2.8	ОК 2.9	ОК 2.10
РН 01	•		•	•				•				•
РН 02				•		•	•					•
РН 03	•	•	•	•		•				•	•	•
РН 04		•	•	•	•							•
РН 05	•		•	•			•		•	•	•	•
РН 06	•		•	•		•		•		•	•	•
РН 07	•		•	•	•				•			•
РН 08	•		•	•			•	•		•		•
РН 09	•	•	•	•								•
РН 10			•	•				•			•	•
РН 11	•		•	•				•				•
РН 12	•		•	•							•	•
РН 13			•	•				•				
РН 14							•				•	
РН 15					•		•					
РН 16							•				•	
РН 17					•		•		•		•	
РН 18		•									•	
РН 19						•		•				•
РН 20	•					•		•			•	•