

МІНІСТЕРСТВО ОСВІТИ І НАУКИ УКРАЇНИ

Дніпровський національний університет імені Олеся Гончара

ЗАТВЕРДЖЕНО:

Ректор Дніпровського національного
університету імені Олеся Гончара

Поляков М.В.

« 10 » 09 2020 р.



ОСВІТНЬО – ПРОФЕСІЙНА ПРОГРАМА

«ОБЛІК І ОПОДАТКУВАННЯ»

рівень вищої освіти другий (магістерський)

спеціальність 071 Облік і оподаткування

галузь знань 07 Управління та адміністрування

Схвалено:

вченою радою Дніпровського
національного університету
імені Олеся Гончара

від 10.09 2020 р., протокол № 1

**Дніпро
2020**

ПЕРЕДМОВА

1. Внесено: кафедра статистики обліку та економічної інформатики, факультет економіки

2. Затверджено та надано чинності рішенням Вченої ради Дніпровського національного університету імені Олеся Гончара:

- від «21» грудня 2017 р., пр. № 6 (перша редакція),
- від «21» лютого 2019 р., пр. № 9 (зміни до ОПП для набору 2019/2020 н.р.),
- від «29» серпня 2019 р., пр. № 1 (редакція №2, для набору 2019/2020 н.р.),
- від «10» вересня 2020 р., пр. № 1 (редакція № 3, від набору 2020/2021 н.р.).

3. Розробники (робоча група):

1. Єлісеєва Оксана Костянтинівна, доктор економічних наук, професор (за кафедрою економічної інформатики та статистики), завідувач кафедри статистики, обліку та економічної інформатики.
2. Белозерцев Василь Сергійович, кандидат економічних наук, доцент (за кафедрою статистики, обліку та економічної інформатики), доцент кафедри статистики, обліку та економічної інформатики.
3. Романова Ольга Вікторівна, старший викладач кафедри статистики, обліку та економічної інформатики.

4. При розробці враховані вимоги:

Освітнього стандарту спеціальності:

Стандарт вищої освіти зі спеціальності 071 Облік і оподаткування **затверджений** наказом Міністерства освіти і науки України від 10.07.2019 р. № 958, **вводиться в дію** з 2019/2020 навчального року.

Стандарт **погоджено** рішенням Національного агентства із забезпечення якості вищої освіти від 26.06.2019 р., протокол № 6.

ЛИСТ ПОГОДЖЕННЯ

освітньо-професійної програми

1. Вчена рада факультету економіки: протокол №9 від «08» травня 2020 р.

Голова Вченої ради _____ (Р.В. Іванов)

2. Рада з якості ДНУ: протокол № 1 від «08» вересня 2020 р.

Голова РЗЯВО _____ (О.О. Дробахін)

Рецензії-відгуки стейкхолдерів:

1. Роботодавці:

1. Пургіна О.С., головний бухгалтер, ТОВ «Прецизіон», спеціальність «облік і аудит»
2. Чепець О.Г., керівник відділу аналітики, ТОВ «Протекнолоджи», кандидат економічних наук, спеціальність «облік і аудит»

2. Здобувачі вищої освіти:

1. Шачаніна Ю.К., ДНУ імені Олесь Гончара, випуск 2018 р., спеціальність 071 Облік і оподаткування, освітня програма: Облік і оподаткування
2. Масіч Т.О., ДНУ імені Олесь Гончара, випуск 2018 р., спеціальність 071 Облік і оподаткування, освітня програма: Облік і оподаткування
3. Гринько І. С., ДНУ імені Олесь Гончара, п'ятий курс, спеціальність 071 Облік і оподаткування, освітня програма: Облік і оподаткування
4. Моїсеєнко Д. Ю., ДНУ імені Олесь Гончара, п'ятий курс, спеціальність 071 Облік і оподаткування, освітня програма: Облік і оподаткування

1. Профіль освітньої програми зі спеціальності 071 ОБЛІК І ОПОДАТКУВАННЯ

1 – Загальна інформація	
Повна назва вищого навчального закладу та структурного підрозділу	Дніпровський національний університет імені Олеся Гончара Факультет економіки Кафедра статистики, обліку та економічної інформатики
Офіційна назва освітньої програми	Освітньо-професійна програма «Облік і оподаткування»
Офіційна назва освітньої програми (англійською мовою)	Educational and Professional Program «Accounting and Taxation»
Ступінь вищої освіти та освітня кваліфікація мовою оригіналу	Магістр Освітня кваліфікація: магістр обліку і оподаткування
Кваліфікація в дипломі	Ступінь: магістр Спеціальність: 071 Облік і оподаткування Освітня програма: «Облік і оподаткування»
Кваліфікація в дипломі (англійською мовою)	Master's Degree Specialty: 071 Accounting and Taxation Educational Program: «Accounting and Taxation»
Професійна кваліфікація	не надається
Тип диплому та обсяг освітньої програми	Диплом магістра, одиничний, 90 кредитів ЄКТС, термін навчання 1 рік 5 місяців /1 рік 4 місяці
Наявність акредитації	Міністерство освіти і науки України Сертифікат з акредитації освітньої програми «Облік і оподаткування» спеціальності 071 Облік і оподаткування <i>Серія УД, номер 04007573</i> , від 08 січня 2019 р. Термін дії до 01 липня 2024 р.*
Цикл/рівень	НРК України – 7 рівень, FQ-ЕНЕА – другий цикл, EQF LLL – 7 рівень
Передумови	Наявність ступеня бакалавра
Форми навчання	денна, заочна
Мова(и) викладання	українська
Термін дії освітньої програми	На період дії сертифікату з акредитації освітньої програми (відповідно постанови КМУ від 16 березня 2022р. № 295*) або до проходження повторної акредитації освітньої програми
Інтернет-адреса постійного розміщення опису освітньої програми	www.dnu.dp.ua
2 – Мета освітньої програми	
Підготовка висококваліфікованих фахівців, здатних розв'язувати складні завдання і проблеми у сфері обліку, аналізу, контролю, аудиту, оподаткування, що характеризуються невизначеністю умов і вимог.	
3 – Характеристика освітньої програми	
Предметна область (галузь знань, спеціальність, спеціалізація)	07 Управління та адміністрування 071 Облік і оподаткування Об'єкт(и) вивчення та\або діяльності: організаційна, управлінська, економічна, контрольно-аналітична, консультаційна, експертна діяльність суб'єктів господарювання та установ державного сектору у сфері обліку, аудиту та

	<p>оподаткування</p> <p>Цілі навчання: підготовка фахівців, здатних розв'язувати складні завдання і проблеми у сфері обліку, аналізу, контролю, аудиту, оподаткування, що характеризуються невизначеністю умов і вимог.</p> <p>Теоретичний зміст предметної області: поняття, категорії, теорії і концепції обліку, аналізу, контролю, аудиту, оподаткування.</p> <p>Методи, методики та технології: загальнонаукові та спеціальні методи досліджень закономірностей функціонування сучасної економіки на макро- і мікрорівні, економіко-математичні методи для вирішення економічних проблем і завдань управління, а також інноваційні методи, методики, технології організації обліку, контролю, аудиту, аналізу та оподаткування.</p> <p>Інструменти та обладнання: сучасні інформаційні системи і технології, спеціалізоване програмне забезпечення, методичний інструментарій для організації та моделювання обліку, аналізу, контролю, аудиту, оподаткування, а також для збирання і аналізу даних.</p>
Орієнтація освітньої програми	Освітньо-професійна програма магістра має прикладну орієнтацію з професійною спрямованістю на облікове забезпечення та організацію облікових процесів в бізнесі та економіці, дотримання законодавства з оподаткування.
Основний фокус освітньої програми та спеціалізації	Спеціальна освіта в галузі управління та адміністрування. <i>Ключові слова:</i> облік, управлінський облік, аналіз, контроль, аудит, оподаткування
Особливості програми	Особливістю освітньої програми є орієнтація на найновіші інформаційні системи і технології в обліку та управлінні підприємств різних організаційно-правових форм. Особлива увага приділяється підприємствам електронної комерції. Співпраця з Всеукраїнською громадською організацією «Спілка автоматизаторів бізнесу» дозволяє в межах освітньо-професійної програми проводити сертифікацію студентів з найбільш поширених програм автоматизації управлінського, бухгалтерського, оперативного торгово-складського обліку і розрахунку заробітної плати.
4 – Придатність випускників до працевлаштування та подальшого навчання	
Придатність до працевлаштування	<p>Випускники можуть працювати на первинних посадах за професіями, визначеними Національним класифікатором України: Класифікатор професій ДК 003:2010 (зі змінами):</p> <p><i>1 Законодавці, вищі державні службовці, керівники, менеджери (управителі)</i></p> <p>12 Керівники підприємств, установ та організацій</p> <p>1231 Керівники фінансових, бухгалтерських, економічних, юридичних та адміністративних підрозділів та інші керівники</p> <p>1231 Головний бухгалтер</p> <p>1231 Головний ревізор</p> <p>1231 Начальник контрольно-ревізійного відділу</p> <p>1231 Начальник централізованої бухгалтерії</p> <p>14 Менеджери (управителі) підприємств, установ, організацій та їх підрозділів</p> <p>1475.2 Менеджери (управителі) з бухгалтерського обліку</p> <p><i>2 Професіонали</i></p> <p>24 Інші професіонали</p>

	<p>2411 Професіонали в галузі аудиту та бухгалтерського обліку</p> <p>2411.1 Науковий співробітник (аудит, бухгалтерський облік)</p> <p>2411.1 Науковий співробітник-консультант (аудит, бухгалтерський облік)</p> <p>2411.2 Бухгалтер-експерт</p> <p>2411.2 Бухгалтер-ревізор</p> <p>2411.2 Консультант з податків і зборів</p> <p>2411.2 Аудитор</p>
Подальше навчання	Можливе продовження навчання на третьому (освітньо-науковому) рівні вищої освіти для здобуття ступеню доктора філософії.
5 – Викладання та оцінювання	
Викладання та навчання	Студентоцентроване навчання, проблемно-орієнтоване навчання, самостійна робота з підручниками, конспектами, методичними матеріалами та електронними інформаційними ресурсами, навчання через лабораторну практику.
Оцінювання	Екзамени, диференційні заліки, заліки, тестування, контрольні роботи, звіти про практику, захист курсових робіт, кваліфікаційна робота.
6 – Програмні компетентності	
Інтегральна компетентність (ІК)	Здатність розв'язувати складні завдання і проблеми у сфері професійної діяльності з обліку, аналізу, контролю, аудиту, оподаткування або у процесі навчання, що передбачає проведення досліджень та/або здійснення інновацій та характеризується невизначеністю умов і вимог
Загальні компетентності (ЗК)	<p><i>Компетентності, визначені стандартом вищої освіти:</i></p> <p>ЗК1. Вміння виявляти, ставити та вирішувати проблеми.</p> <p>ЗК2. Здатність спілкуватися іноземною мовою.</p> <p>ЗК3. Навички використання інформаційних і комунікаційних технологій.</p> <p>ЗК4. Здатність проведення досліджень на відповідному рівні.</p> <p>ЗК5. Здатність генерувати нові ідеї (креативність).</p> <p>ЗК6. Здатність до пошуку, оброблення та аналізу інформації з різних джерел.</p> <p>ЗК7. Здатність працювати в міжнародному контексті.</p> <p>ЗК8. Здатність спілкуватися з представниками інших професійних груп різного рівня (з експертами з інших галузей знань/видів економічної діяльності).</p> <p>ЗК9. Цінування та повага різноманітності та мультикультурності.</p> <p>ЗК10. Здатність діяти на основі етичних міркувань (мотивів).</p> <p>ЗК11. Здатність оцінювати та забезпечувати якість виконуваних робіт.</p> <p><i>Компетентності, визначені закладом вищої освіти:</i></p> <p>ЗК12. Здатність бути критичним та самокритичним, нести відповідальність за наслідки прийнятих організаційно-управлінських рішень.</p> <p>ЗК13. Здатність застосовувати навички публічних ділових і наукових комунікацій з використанням інформаційних технологій задля вирішення поставлених завдань.</p> <p>ЗК14. Здатність до абстрактного мислення, пошуку, опрацювання, аналізу та синтезу інформації в економічних науках.</p>
Спеціальні (фахові, предметні) компетентності	<p><i>Компетентності, визначені стандартом вищої освіти:</i></p> <p>СК1. Здатність формувати та використовувати облікову інформацію для прийняття обґрунтованих управлінських рішень</p>

<p>(СК\ФК)</p>	<p>на всіх рівнях управління підприємством в цілях підвищення ефективності, результативності та соціальної відповідальності бізнесу.</p> <p>СК2. Здатність організовувати обліковий процес та регламентувати діяльність його виконавців у відповідності з вимогами менеджменту підприємства.</p> <p>СК3. Здатність застосовувати теоретичні, методичні і практичні підходи щодо організації обліку, контролю, планування та оптимізації податкових розрахунків.</p> <p>СК4. Здатність формувати фінансову звітність за міжнародними стандартами, інтерпретувати, оприлюднювати й використовувати відповідну інформацію для прийняття управлінських рішень.</p> <p>СК5. Здатність застосовувати методи і методики аналітичного забезпечення сучасних систем менеджменту з урахуванням стратегії розвитку підприємства в умовах невизначеності, ризику та/або асиметричності інформації.</p> <p>СК6. Здатність використовувати міжнародні стандарти контролю якості, аудиту, огляду, іншого надання впевненості та супутніх послуг з дотриманням вимог професійної етики в процесі практичної діяльності.</p> <p>СК7. Здатність формулювати завдання, удосконалювати методики та впроваджувати сучасні методи фінансового та управлінського обліку, аналізу, аудиту і оподаткування у відповідності зі стратегічними цілями підприємства.</p> <p>СК8. Здатність виконувати адміністративно-управлінські функції у сфері діяльності суб'єктів господарювання, органів державного сектору.</p> <p>СК9. Здатність здійснювати діяльність з консультування власників, менеджменту підприємства та інших користувачів інформації у сфері обліку, аналізу, контролю, аудиту, оподаткування.</p> <p>СК10. Здатність проводити наукові дослідження з метою вирішення актуальних завдань теорії, методики, організації та практики обліку, аудиту, аналізу, контролю та оподаткування.</p> <p><i>Компетентності, визначені закладом вищої освіти:</i></p> <p>СК11. Вміння планувати і проводити наукові дослідження, готувати результати наукових робіт до оприлюднення.</p> <p>СК12. Здатність застосовувати отримані нові знання й практичні пропозиції для розв'язання комплексних проблем у сфері обліку, аудиту та оподаткування, а також адаптувати їх до умов змінного середовища та вимог сталого розвитку.</p> <p>СК13. Володіння основними положеннями теорії методології, практики бухгалтерського обліку і оподаткування.</p> <p>СК14. Здатність оцінювати ефективність використання активів підприємства.</p>
<p>7 – Програмні результати навчання</p>	
	<p><i>Результати навчання, визначені стандартом вищої освіти:</i></p> <p>ПР1. Вміти розвивати та підвищувати свій загальнокультурний і професійний рівень, самостійно освоювати нові методи роботи та знання щодо комплексного бачення сучасних проблем економіки та управління.</p> <p>ПР2. Знати теорію, методику і практику формування облікової інформації за стадіями облікового процесу і контролю для сучасних і потенційних потреб управління суб'єктами</p>

господарювання з урахуванням професійного судження.

ПР3. Вільно спілкуватися іноземною мовою усно і письмово при обговоренні результатів досліджень та інновацій.

ПР4. Організувати, розвивати, моделювати системи обліку і координувати діяльність облікового персоналу з урахуванням потреб менеджменту суб'єктів господарювання.

ПР5. Володіти інноваційними технологіями, обґрунтовувати вибір та пояснювати застосування нової методики підготовки і надання облікової інформації для потреб управління суб'єктом господарювання.

ПР6. Визначати інформаційні потреби користувачів облікової інформації в управлінні підприємством, надавати консультації управлінському персоналу суб'єкта господарювання щодо облікової інформації.

ПР7. Розробляти внутрішньофірмові стандарти і форми управлінської та іншої звітності суб'єктів господарювання.

ПР8. Обґрунтовувати вибір оптимальної системи оподаткування діяльності суб'єкта господарювання на підставі діючого податкового законодавства.

ПР9. Формувати фінансову звітність за національними та міжнародними стандартами для суб'єктів господарювання на корпоративному рівні, оприлюднювати й використовувати відповідну інформацію для прийняття управлінських рішень.

ПР10. Збирати, оцінювати та аналізувати фінансові та нефінансові дані для формування релевантної інформації в цілях прийняття управлінських рішень.

ПР11. Розробляти та оцінювати ефективність системи контролю суб'єктів господарювання.

ПР12. Обґрунтовувати інноваційні підходи до інформаційного забезпечення системи контролю використання ресурсного потенціалу суб'єктів господарювання та органів державного сектору з урахуванням стратегії розвитку бізнесу.

ПР13. Знати міжнародні стандарти контролю якості, аудиту, огляду, іншого надання впевненості та супутні послуги з дотриманням вимог професійної етики.

ПР14. Обґрунтовувати вибір і порядок застосування управлінських інформаційних технологій для обліку, аналізу, аудиту та оподаткування в системі прийняття управлінських рішень з метою їх оптимізації.

ПР15. Застосовувати наукові методи досліджень у сфері обліку, аудиту, аналізу, контролю та оподаткування та імплементувати їх у професійну діяльність та господарську практику.

ПР16. Здійснювати публічні ділові і наукові комунікації задля вирішення комунікативних завдань державною та іноземними мовами.

ПР17. Готувати й обґрунтовувати висновки задля консультування власників, менеджменту суб'єкта господарювання та інших користувачів інформації у сфері обліку, аналізу, контролю, аудиту, оподаткування.

ПР18. Дотримуватися норм професійної та академічної етики, підтримувати врівноважені стосунки з членами колективу (команди), споживачами, контрагентами, контактними аудиторіями.

ПР19. Вміти проектувати, планувати і проводити пошукові і

	<p>розвідувальні роботи, здійснювати їх інформаційне, методичне, матеріальне, фінансове та кадрове забезпечення.</p> <p><i>Результати навчання, визначені закладом вищої освіти:</i></p> <p>ПР20. Вміти генерувати нові ідеї в сфері обліку, аналізу, аудиту та оподаткування.</p> <p>ПР21. Аналізувати і оцінювати закономірності і тенденції розвитку обліку, аналізу та аудиту, оподаткування.</p> <p>ПР22. Демонструвати власні думки, відстоювати власну позицію, вміти дискутувати та демонструвати професійне ставлення до проблем сталого розвитку.</p> <p>ПР23. Демонструвати здатність до адаптації та дії в новій ситуації, пов'язаній з роботою за фахом.</p> <p>ПР24. Мати здатність до ділових комунікацій у професійній сфері, знання основ ділового спілкування, навички роботи в команді.</p> <p>ПР25. Визначати актуальні проблеми та виявляти наукові факти у сфері теорії, методики, організації та практики обліку, аудиту, аналізу, контролю та оподаткування, робити науково-обґрунтовані висновки та розробляти пропозиції щодо їх вирішення.</p>
8 – Ресурсне забезпечення реалізації програми	
Кадрове забезпечення	<p>Кадрове забезпечення відповідає чинним Ліцензійним умовам провадження освітньої діяльності у сфері вищої освіти та базується на наступних принципах:</p> <p>відповідності наукових спеціальностей науково-педагогічних працівників освітнім галузі знань та спеціальності;</p> <p>обов'язковості та періодичності проходження стажування і підвищення кваліфікації викладачів;</p> <p>моніторингу рівня наукової активності науково-педагогічних працівників;</p> <p>впровадження результатів стажування та наукової діяльності в освітній процес.</p>
Матеріально-технічне забезпечення	<p>Матеріально-технічне забезпечення навчальних приміщень та соціальна інфраструктура університету в повному обсязі відповідає чинним Ліцензійним умовам. В освітньому процесі використовується мультимедійне обладнання для проведення лекцій, для практичних та лабораторних занять – обладнання комп'ютерних лабораторій.</p>
Інформаційне та навчально-методичне забезпечення	<p>Університет має власний веб-сайт за адресою http://dnu.dp.ua, де розміщено інформацію щодо інформаційного та навчально-методичного забезпечення освітнього процесу.</p> <p>Інформаційне забезпечення ґрунтується на використанні ресурсів: загально університетських та кафедральних бібліотек, мережі Internet з вільним доступом, колекцій цифрового репозиторію.</p> <p>Навчально-методичне забезпечення засновано на розроблених для кожної дисципліни робочих навчальних програмах, а також програмах практичної підготовки за спеціальністю. В наявності завдання для самостійної роботи студентів, методичні рекомендації для виконання курсових та дипломних робіт. Критерії оцінювання знань та вмінь студентів розроблено для поточного та семестрового контролю з кожної дисципліни, а також для підсумкової атестації за спеціальністю.</p>

9 – Академічна мобільність

Національна кредитна мобільність	На основі двосторонніх договорів між ДНУ та університетами України
Міжнародна кредитна мобільність	На основі двосторонніх договорів між ДНУ та університетами інших країн
Навчання іноземних здобувачів вищої освіти	Можливе за умови вивчення студентом української мови

2. Перелік компонент освітньо-професійної програми та їх логічна послідовність

2.1. Перелік компонент ОП

Код н/д	Компоненти освітньої програми (навчальні дисципліни, курсові проекти (роботи), практики, кваліфікаційна робота)	Кількість кредитів	Форма підсумкового контролю	Послідовність вивчення, семестр
1	2	3	4	5
Обов'язкові компоненти:				
I Цикл загальної підготовки				
ОК 1.1	Методологія та організація наукових досліджень в бухгалтерському обліку, аналізі та аудиті	4,0	екзамен	1
ОК 1.2	Іноземна мова професійного спілкування	3,0	диф. залік	1
Всього I		7		
II Цикл професійної підготовки				
ОК 2.1	Управлінські інформаційні системи в обліку, аналізі і оподаткуванні	4,0	диф. залік	1
ОК 2.2	Бухгалтерський облік в управлінні підприємством	4,0	екзамен	1
ОК 2.3	Організація і методика аудиту	5,0	диф. залік, екзамен	1, 2
ОК 2.4	Організація бухгалтерського обліку	4,0	екзамен	1
ОК 2.5	Аналіз фінансової звітності	4,0	екзамен	1
ОК 2.6	Адміністрування податків і зборів	4,0	екзамен	2
ОК 2.7	Курсова робота за фахом	3,0	диф. залік	1
ОК 2.8	Виробнича практика: переддипломна	6,0	диф. залік	3
ОК 2.9	Підготовка та захист кваліфікаційної роботи	24,0	захист кваліфікаційної роботи	3
Всього II		58		
Разом		65		
Вибіркові компоненти:				
ВК 1	Дисципліна 1	5,0	диф. залік	2
ВК 2	Дисципліна 2	5,0	диф. залік	2
ВК 3	Дисципліна 3	5,0	диф. залік	2
ВК 4	Дисципліна 4	5,0	диф. залік	2
ВК 5	Дисципліна 5	5,0	диф. залік	2
Загальний обсяг обов'язкових компонент				65 (72%)
Загальний обсяг вибіркового компонент (дисциплін вибору студента)				25 (28%)
ЗАГАЛЬНИЙ ОБСЯГ ОСВІТНЬОЇ ПРОГРАМИ				90

Примітка: здобувачам вищої освіти пропонується провести вибір навчальних дисциплін на основі двох переліків вибіркового компонент:

- **університетський вибіркового каталог (УВК)**, що складається із загально університетського переліку дисциплін, на основі якого здійснюється вибір дисциплін для формування загальних компетентностей ОП, соціальних навичок та світогляду за власним уподобанням. Перелік дисциплін розміщується на сайті університету.
- **факультетський вибіркового каталог (ФВК)** – навчальні дисципліни галузево-професійного спрямування зі спеціальностей факультету, що дозволяють отримати професійні навички з певної галузі знань та навчальні дисципліни професійного спрямування (програмні вибіркового компоненти), що дозволяють отримати поглиблену підготовку за освітньою програмою й закріплюють набуті фахові компетентності. На основі засвоєння дисциплін із факультетського каталогу формуються загально-професійні або фахові компетентності. Перелік дисциплін розміщується на сайті університету/ факультету.

2.2. Структурно-логічна схема ОП

Курс	Семестр	Компоненти освітньої програми	Кількість компонентів за семестр	Кількість компонентів за навчальний рік
1	1	ОК 1.1, ОК 1.2, ОК 2.1, ОК 2.2, ОК 2.3, ОК 2.4, ОК 2.5, ОК 2.7	8	15
	2	ОК 2.3, ОК 2.6, ВК 1, ВК 2, ВК 3, ВК 4, ВК 5	7	
2	3	ОК 2.8, ОК 2.9	2	2

Послідовність засвоєння компонент ОП

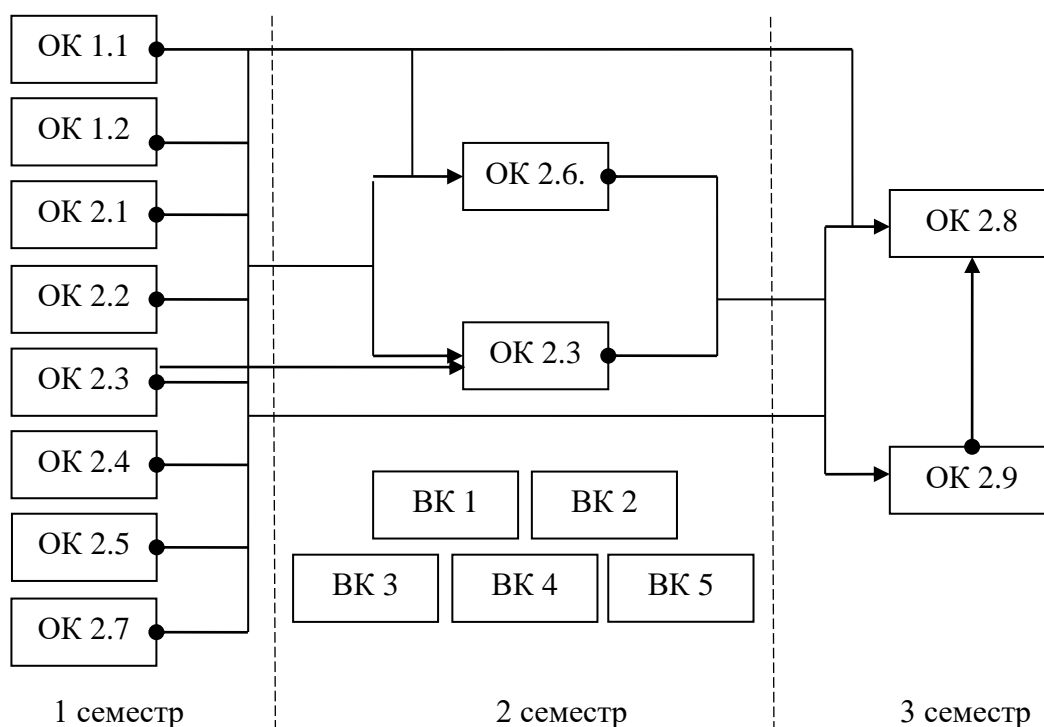

3. Форма атестації здобувачів вищої освіти

Форми атестації здобувачів вищої освіти	Атестація здобувачів здійснюється у формі публічного захисту кваліфікаційної роботи – <u>дипломної роботи магістра</u> .
Вимоги до кваліфікаційної роботи	<p>Кваліфікаційна робота магістра передбачає розв’язання складного завдання або проблеми в сфері обліку, аналізу, контролю, аудиту та/або оподаткування.</p> <p>Кваліфікаційна робота не повинна містити плагіату, фабрикації та фальсифікації.</p> <p>Кваліфікаційна робота має бути розміщена на сайті закладу вищої освіти або його структурного підрозділу, або у репозитарії закладу вищої освіти.</p>

4. Матриця відповідності програмних компетентностей компонентам освітньої програми

	ОК 1.1	ОК 1.2	ОК 2.1	ОК 2.2	ОК 2.3	ОК 2.4	ОК 2.5	ОК 2.6	ОК 2.7	ОК 2.8	ОК 2.9
ЗК 1	•									•	•
ЗК 2		•									
ЗК 3		•	•								•
ЗК 4	•								•		•
ЗК 5	•								•		•
ЗК 6	•		•	•					•	•	•
ЗК 7		•									
ЗК 8		•							•	•	•
ЗК 9		•									
ЗК 10								•		•	•
ЗК 11							•		•		•
ЗК 12							•	•		•	•
ЗК 13	•	•	•				•		•		•
ЗК 14	•									•	•
СК 1			•	•			•		•	•	•
СК 2				•		•					•
СК 3				•		•		•	•	•	
СК 4			•	•	•						
СК 5			•				•				•
СК 6					•						
СК 7				•	•	•			•	•	•
СК 8								•			
СК 9				•	•	•	•			•	•
СК 10	•								•		•
СК 11	•								•		•
СК 12	•				•	•			•	•	•
СК 13				•		•		•	•	•	
СК 14			•				•				

**5. Матриця забезпечення програмних результатів навчання (ПР)
відповідними компонентами освітньої програми**

	ОК 1.1	ОК 1.2	ОК 2.1	ОК 2.2	ОК 2.3	ОК 2.4	ОК 2.5	ОК 2.6	ОК 2.7	ОК 2.8	ОК 2.9
ПР 1	•	•							•	•	•
ПР 2			•	•	•	•					•
ПР 3		•									
ПР 4				•		•			•		•
ПР 5			•						•	•	
ПР 6			•	•			•				•
ПР 7			•	•		•			•		
ПР 8					•	•		•	•	•	•
ПР 9						•	•		•	•	•
ПР 10			•				•		•	•	•
ПР 11					•	•					
ПР 12	•		•								
ПР 13					•						
ПР 14			•	•	•						
ПР 15	•				•		•		•	•	•
ПР 16	•	•							•		•
ПР 17	•				•		•	•		•	
ПР 18								•	•	•	•
ПР 19			•	•			•	•			
ПР 20	•								•	•	•
ПР 21	•				•						•
ПР 22	•	•					•		•	•	•
ПР 23			•		•	•		•		•	•
ПР 24		•						•		•	•
ПР 25	•			•		•	•		•	•	•