

МІНІСТЕРСТВО ОСВІТИ І НАУКИ УКРАЇНИ

Дніпровський національний університет імені Олеся Гончара

ЗАТВЕРДЖЕНО:

В.о. ректора Дніпровського національного
університету ім. Олеся Гончара

Сергій ОКОВИТИЙ

«14» 05 2021 р.



ОСВІТНЬО-ПРОФЕСІЙНА ПРОГРАМА

«МІЖНАРОДНИЙ МЕНЕДЖМЕНТ»

рівень вищої освіти

другий (магістерський) рівень

спеціальність

073 Менеджмент

галузь знань

07 Управління та адміністрування

Схвалено:

Вченою радою Дніпровського
національного університету
імені Олеся Гончара

від 27.05. 2021 р., протокол № 12

**Дніпро
2021**

ПЕРЕДМОВА

1. Внесено: кафедра маркетингу та міжнародного менеджменту, факультет економіки

2. Затверджено та надано чинності рішенням Вченої ради Дніпровського національного університету імені Олеся Гончара:

- від «21» грудня 2017 р., пр. №6 (перша редакція),
- від «21» лютого 2019 р., пр. № 9 (зміни до ОПП для набору 2019/2020 н.р.),
- від «28» березня 2019 р., пр. № 10 (зміни до ОПП для набору 2019/2020 н.р.),
- від «30» серпня 2019 р., пр. №1 (редакція №2),
- від «10» вересня 2020 р., пр. № 1 (редакція № 3, від набору 2020/2021 н.р.),
- від «27» травня 2021 р., пр. № 12 (редакція №4, від набору 2021/2022 н.р.),
- від «27» червня 2023 р., пр. №12 (редакція №4, зміни до ОП від набору 2023/2024 н.р.).

3. Розробники (робоча група):

Мешко Наталія Петрівна, доктор економічних наук, професор, завідувач кафедри маркетингу та міжнародного менеджменту.

Джусов Олексій Анатолійович, доктор економічних наук, доцент, професор кафедри маркетингу та міжнародного менеджменту.

Стасюк Юлія Михайлівна, старший викладач кафедри маркетингу та міжнародного менеджменту.

Волкова Наталія Вікторівна, кандидат наук з державного управління, доцент, доцент кафедри маркетингу та міжнародного менеджменту.

Джур Ольга Євгенівна, кандидат технічних наук, доцент, доцент кафедри маркетингу та міжнародного менеджменту.

Пономаренко Лана Русланівна, здобувач освіти за другим (магістерським) рівнем освіти, спеціальність 073 Менеджмент, ОП «Міжнародний менеджмент».

4. При розробці враховані вимоги:

Освітнього стандарту спеціальності:

Стандарт вищої освіти зі спеціальності 073 Менеджмент, затверджений наказом Міністерства освіти і науки України від 10.07.2019 р. №959, **вводиться в дію** з 2019/2020 навчального року.

Стандарт **погоджено** рішенням Національного агентства із забезпечення якості вищої освіти від 26.06.2019 року, протокол № 6.

ЛИСТ ПОГОДЖЕННЯ

освітньо-професійної програми

1. Вчена рада факультету економіки: протокол № 9 від «3» 04 2023 р.

Голова Вченої ради _____ Тетяна ГРИНЬКО

2. Рада з якості ДНУ: протокол № 11 від «14» 06 2023 р.

Голова РЗЯВО _____ Валентина СІЛІЧ-БАЛГАБАЄВА

Рецензії-відгуки стейкхолдерів (за наявності):

1. Роботодавці:

Натикан Михайло Юрійович, кандидат технічних наук, директор ТОВ «ІТАКО»

2. Здобувачі вищої освіти

Ільяшенко Гліб Артемович, магістр, спеціальність 073 Менеджмент, ОП Міжнародний менеджмент.

I. Профіль освітньої програми зі спеціальності 073 Менеджмент

| 1 – Загальна інформація | |
|---|--|
| Повна назва вищого навчального закладу та структурного підрозділу | Дніпровський національний університет імені Олеся Гончара Факультет економіки Кафедра маркетингу та міжнародного менеджменту |
| Офіційна назва освітньої програми | Освітньо-професійна програма «Міжнародний менеджмент» |
| Офіційна назва освітньої програми (англійською мовою) | Educational and professional program "International Management" |
| Ступінь вищої освіти та освітня кваліфікація мовою оригіналу | Магістр Освітня кваліфікація: магістр менеджменту |
| Кваліфікація в дипломі | Ступінь: магістр Спеціальність: 073 Менеджмент Освітня програма: Міжнародний менеджмент |
| Кваліфікація в дипломі (англійською мовою) | Degree: master Specialty: 073 Management Educational and professional program: International Management |
| Професійна кваліфікація | - |
| Тип диплому та обсяг освітньої програми | Диплом магістра, одиничний, 90 кредитів ЄКТС, Термін навчання 1 рік 5 місяців |
| Наявність акредитації | Міністерство освіти і науки України Сертифікат з акредитації спеціальності 073 Менеджмент серія НД №0495213 від 19.10.2017 р. Термін дії до 01.07.2024 р. |
| Цикл/рівень | НРК України – 7 рівень, FQ-EHEA – другий цикл, EQF-LLL – 7 рівень |
| Передумови | Наявність ступеня бакалавра |
| Форми навчання | денна, заочна |
| Мова викладання | українська |
| Термін дії освітньої програми | На період дії сертифікату з акредитації спеціальності (відповідно наказу МОН України від 30.10.2017р. №1432) або до проходження первинної акредитації освітньої програми |
| Інтернет адреса постійного розміщення опису освітньої програми | www.dnu.dp.ua |
| 2 - Мета освітньої програми | |
| Підготовка фахівців з міжнародного менеджменту, здатних здійснювати професійну діяльність на основі засвоєння базових управлінських понять та принципів, виконувати дослідження та аналіз процесів формування та ефективного функціонування системи міжнародного менеджменту та процесів, що її забезпечують, з метою прийняття ефективних управлінських рішень | |
| 3 - Характеристика освітньої програми | |
| Предметна область (галузь спеціальність, спеціалізація) | Галузь знань: 07 Управління та адміністрування Спеціальність: 073 Менеджмент Об'єкт вивчення: управління організаціями та їх підрозділами. Цілі навчання: підготовка фахівців, здатних ідентифікувати та вирішувати складні спеціалізовані задачі та практичні проблеми у |

| | |
|---|---|
| | <p>сфері міжнародного менеджменту, що передбачають проведення досліджень та/або здійснення інновацій та характеризуються динамічністю змін міжнародного конкурентного середовища.</p> <p>Теоретичний зміст предметної області:</p> <ul style="list-style-type: none"> - парадигми, закони, закономірності, - принципи, історичні передумови розвитку менеджменту; - концепції системного, ситуаційного, адаптивного, антисипативного, антикризового, інноваційного, проектного менеджменту тощо; - функції, методи, технології та управлінські рішення у менеджменті. <p>Методи, методики та технології:</p> <ul style="list-style-type: none"> - загальнонаукові та специфічні методи дослідження (розрахунково-аналітичні, економіко-статистичні, економіко-математичні, експертного оцінювання, фактологічні, соціологічні, документальні, балансові тощо); - методи реалізації функцій менеджменту (методи маркетингових досліджень; методи економічної діагностики; методи прогнозування і планування; методи проектування організаційних структур управління; методи мотивування; методи контролювання; методи оцінювання соціальної, організаційної та економічної ефективності в менеджменті тощо). - методи менеджменту (адміністративні, економічні, соціально-психологічні, технологічні); - технології обґрунтування управлінських рішень (економічний аналіз, імітаційне моделювання, дерево рішень тощо). <p>Інструментарій та обладнання: сучасне інформаційно-комунікаційне обладнання, інформаційні системи та програмні продукти, що застосовуються в менеджменті.</p> |
| Орієнтація освітньої програми | Освітньо-професійна програма «Міжнародний менеджмент» має прикладну орієнтацію. Програма розвиває перспективи підготовки фахівців з менеджменту з урахуванням особливостей міжнародного бізнесу |
| Основний фокус освітньої програми та спеціалізації | Спеціальна освіта зі спеціальності 073 «Менеджмент» Ключові слова: менеджмент, менеджер, сфера управління, адміністрування, форми та види менеджменту, функції менеджменту, міжнародні відносини, діагностика, міжнародний бізнес, міжнародний менеджмент, управління витратами, бізнес-моделі, міжнародні проекти, інвестиційна діяльність, корпоративне управління, методи та інструменти міжнародного менеджменту, моделі міжнародного менеджменту, корпоративна соціальна відповідальність, тім-білдінг, міжнародні корпорації |
| Особливості програми | Обов'язкове стажування на підприємствах, в установах та організаціях на посадах, безпосередньо пов'язаних із міжнародним менеджментом. Виконується в активному науковому середовищі, є мобільною за програмою «Подвійний диплом» |
| 4 - Придатність випускників до працевлаштування та подальшого навчання | |
| Придатність до працевлаштування | Випускники можуть працювати на первинних посадах за професіями, визначеними Національним класифікатором України: Класифікатор професій ДК 003:2010 1 Законодавці, вищі державні службовці, керівники, менеджери (управителі) 12 Керівники підприємств, установ та організацій 122 Керівники виробничих та інших основних підрозділів |

| | |
|--|--|
| | <p>123 Керівники функціональних підрозділів</p> <p>13 Керівники малих підприємств без апарату управління</p> <p>14 Менеджери (управителі) підприємств, установ, організацій та їх підрозділів</p> <p>2 Професіонали</p> <p>231 Викладачі закладів вищої освіти</p> <p>232 Викладачі закладів фахової передвищої освіти, професійної (професійно-технічної) освіти та вчителі закладів загальної середньої освіти</p> <p>2321 Викладач закладу професійної (професійно-технічної) освіти</p> <p>2322 Викладач закладу фахової передвищої освіти</p> <p>241 Професіонали в сфері державної служби, аудиту, бухгалтерського обліку, праці та зайнятості, маркетингу, ефективності підприємництва, раціоналізації виробництва та інтелектуальної власності</p> <p>2412 Професіонали в галузі праці та зайнятості</p> <p>2414 Професіонали з питань фінансово-економічної безпеки підприємств, установ та організацій</p> <p>2419 Професіонали у сфері державної служби, маркетингу, ефективності господарської діяльності, раціоналізації виробництва, інтелектуальної власності та інноваційної діяльності</p> <p>2441 Професіонали в галузі економіки</p> <p>2441.1 Наукові співробітники (економіка)</p> <p>2441.1 Молодший науковий співробітник (економіка)</p> <p>2447 Професіонали у сфері управління проектами та програмами</p> <p>2447.1 Наукові співробітники (проекти та програми)</p> <p>2447.2 Професіонали з управління проектами та програмами</p> |
| Подальше навчання | Мають право продовжити навчання на третьому (освітньо-науковому) рівні вищої освіти – доктора філософії. Набуття додаткових кваліфікацій в системі післядипломної освіти. |
| 5 - Викладання та оцінювання | |
| Викладання та навчання | Студентоцентроване навчання, самонавчання, творчий та міждисциплінарний підходи компетентісно-орієнтоване навчання, практико-орієнтований, творчий та міждисциплінарний підходи |
| Оцінювання | Екзамени, заліки, диференційовані заліки, контрольні роботи, презентації, проекти, творчі завдання, звіти з практики, захист кваліфікаційної роботи |
| 6 - Програмні компетентності | |
| Інтегральна компетентність (ІК) | Здатність розв'язувати складні задачі і проблеми у сфері менеджменту або у процесі навчання, що передбачають проведення досліджень та/або здійснення інновацій за невизначеності умов і вимог |
| Загальні компетентності (ЗК) | <p><i>Компетентності, визначені стандартом вищої освіти:</i></p> <p>ЗК1. Здатність проведення досліджень на відповідному рівні.</p> <p>ЗК2. Здатність до спілкуватися з представниками інших професійних груп різного рівня (з експертами з інших галузей знань/видів економічної діяльності).</p> <p>ЗК3. Навички використання інформаційних та комунікаційних технологій.</p> <p>ЗК4. Здатність мотивувати людей та рухатися до спільної мети.</p> <p>ЗК5. Здатність діяти на основі етичних міркувань (мотивів).</p> <p>ЗК6. Здатність генерувати нові ідеї (креативність).</p> <p>ЗК7. Здатність до абстрактного мислення, аналізу та синтезу.</p> |

| | |
|--|--|
| <p>Спеціальні предметні компетентності (СК\ФК) (фахові,</p> | <p><i>Компетентності, визначені стандартом вищої освіти:</i> СК1. Здатність обирати та використовувати концепції, методи та інструментарій менеджменту, в тому числі у відповідності до визначених цілей та міжнародних стандартів. СК2. Здатність встановлювати цінності, бачення, місію, цілі та критерії, за якими організація визначає подальші напрями розвитку, розробляти і реалізовувати відповідні стратегії та плани. СК3. Здатність до саморозвитку, навчання впродовж життя та ефективного самоменеджменту. СК4. Здатність до ефективного використання та розвитку ресурсів організації. СК5. Здатність створювати та організовувати ефективні комунікації в процесі управління. СК6. Здатність формувати лідерські якості та демонструвати їх в процесі управління людьми. СК7. Здатність розробляти проекти, управляти ними, виявляти ініціативу та підприємливість. СК8. Здатність використовувати психологічні технології роботи з персоналом. СК9. Здатність аналізувати й структурувати проблеми організації, приймати ефективні управлінські рішення та забезпечувати їх реалізацію. СК10. Здатність до управління організацією та її розвитком. <i>Компетентності, визначені закладом вищої освіти:</i> СК11. Здатність використовувати професійно-профільовані знання для створення інноваційних організацій різних типів в межах міжнародного середовища. СК12. Здатність приймати раціональні управлінські та технологічні рішення, впроваджувати інноваційні розробки у виробництво та обґрунтовувати доцільність їх реалізації з врахуванням проблематики цифрової економіки, логістики, інформаційних технологій.</p> |
| 7 - Програмні результати навчання | |
| | <p><i>Результати навчання, визначені стандартом вищої освіти:</i> РН1. Критично осмислювати, вибирати та використовувати необхідний науковий, методичний і аналітичний інструментарій для управління в непередбачуваних умовах. РН2. Ідентифікувати проблеми в організації та обґрунтовувати методи їх вирішення. РН3. Проектувати ефективні системи управління організаціями. РН4. Обґрунтовувати та управляти проектами, генерувати підприємницькі ідеї. РН5. Планувати діяльність організації в стратегічному та тактичному розрізах. РН6. Мати навички прийняття, обґрунтування та забезпечення реалізації управлінських рішень в непередбачуваних умовах, враховуючи вимоги чинного законодавства, етичні міркування та соціальну відповідальність. РН7. Організовувати та здійснювати ефективні комунікації всередині колективу, з представниками різних професійних груп та в міжнародному контексті. РН8. Застосовувати спеціалізоване програмне забезпечення та інформаційні системи для вирішення задач управління організацією.</p> |

| | |
|---|---|
| | <p>РН9. Вміти спілкуватись в професійних і наукових колах державною та іноземною мовами.</p> <p>РН10. Демонструвати лідерські навички та вміння працювати у команді, взаємодіяти з людьми, впливати на їх поведінку для вирішення професійних задач.</p> <p>РН11. Забезпечувати особистий професійний розвиток та планування власного часу.</p> <p>РН12. Вміти делегувати повноваження та керівництво організацією (підрозділом).</p> <p>РН13. Вміти планувати і здійснювати інформаційне, методичне, матеріальне, фінансове та кадрове забезпечення організації (підрозділу).</p> <p><i>Результати навчання, визначені закладом вищої освіти:</i></p> <p>РН14. Знати основні тенденції інноваційної політики глобальних фірм та транснаціональних корпорацій; розуміти економіку інноваційної діяльності в плані розвитку ринкової економіки, менеджменту, маркетингу та бізнес-планування.</p> <p>РН15. Досліджувати та складати прогнози розвитку технологій щодо формування основних напрямів і пропозицій інноваційної діяльності, застосовувати сценарне прогнозування тенденцій розвитку ринку нових технологій.</p> |
| 8 - Ресурсне забезпечення реалізації програми | |
| Кадрове забезпечення | Кадрове забезпечення відповідає Ліцензійним умовам провадження освітньої діяльності у сфері вищої освіти та базується на наступних принципах: відповідності наукових спеціальностей науково-педагогічних працівників освітнім галузям знань та спеціальності; обов'язковості та періодичності проходження стажування і підвищення кваліфікації викладачів; моніторингу рівня наукової активності науково-педагогічних працівників; впровадження результатів стажування в освітній процес |
| Матеріально-технічне забезпечення | Матеріально-технічне забезпечення навчальних приміщень та соціальна інфраструктура університету в повному обсязі відповідає чинним Ліцензійним умовам. В освітньому процесі використовується мультимедійне обладнання для проведення лекцій, для практичних та лабораторних занять обладнання лабораторій і спеціалізованих кабінетів (навчальна лабораторія міжнародного менеджменту), а також комп'ютерних лабораторій |
| Інформаційне та навчально-методичне забезпечення | Університет має власний веб-сайт за адресою http://dnu.dp.ua , де розміщено інформацію щодо інформаційного та навчально-методичного забезпечення освітнього процесу. Інформаційне забезпечення ґрунтується на використанні ресурсів: загально університетських та кафедральних бібліотек, мережі Internet з вільним доступом, колекцій цифрового репозиторію. Навчально-методичне забезпечення засновано на розроблених для кожної дисципліни робочих навчальних програмах, а також програм практичної підготовки за спеціальністю. В наявності завдання для самостійної роботи студентів, методичні рекомендації для виконання курсових та дипломних робіт (проектів). Критерії оцінювання знань та вмінь студентів розроблено для поточного та семестрового контролю з кожної дисципліни, а також для підсумкової атестації за спеціальністю. |
| 9 - Академічна мобільність | |
| Національна кредитна | На основі двосторонніх договорів між ДНУ та університетами |

| | |
|---|---|
| мобільність | України |
| Міжнародна кредитна мобільність | Програма подвійних дипломів з Університетом прикладних наук м. Міттвайда, ФРН (договір від 08.09.2009 р.). Програма подвійних дипломів з Університетом Дю Мен, Франція (договір від 19.04.2013 р.) |
| Навчання іноземних здобувачів вищої освіти | Можливе за умови вивчення студентом української мови |

2. Перелік компонент освітньо-професійної програми та їх логічна послідовність

2.1. Перелік компонент ОП

| Код н/д | Компоненти освітньої програми (навчальні дисципліни, курсові проекти (роботи), практики, кваліфікаційна робота) | Кількість кредитів | Форма підсумкового контролю | Послідовність вивчення, семестр |
|--|---|--------------------|-------------------------------|---------------------------------|
| 1 | 2 | 3 | 4 | 5 |
| Обов'язкові компоненти | | | | |
| I Цикл загальної підготовки | | | | |
| ОК 1.1 | Наукові дослідження в менеджменті та маркетингу: методологія і методи | 4,0 | екзамен | 1 |
| ОК 1.2 | Іноземна мова професійного спілкування | 3,0 | диф. залік | 1 |
| II Цикл професійної підготовки | | | | |
| ОК 2.1 | Стратегічне управління корпораціями | 3,0 | екзамен | 1 |
| ОК 2.2 | Міжнародна інвестиційна діяльність корпорацій | 3,0 | екзамен | 1 |
| ОК 2.3 | Діагностика та бізнес-планування | 5,0 | екзамен | 1 |
| ОК 2.4 | Курсовий проект з дисципліни "Діагностика та бізнес-планування" | 2,0 | диф. залік | 1 |
| ОК 2.5 | Інноваційна діяльність міжнародних корпорацій | 3,0 | екзамен | 2 |
| ОК 2.6 | Корпоративна соціальна відповідальність | 3,0 | диф. залік | 1 |
| ОК 2.7 | Управління витратами та створення бізнес-моделі | 3,0 | екзамен | 2 |
| ОК 2.8 | Адаптивний крос-культурний менеджмент в діяльності міжнародних корпорацій | 3,0 | диф. залік | 1 |
| ОК 2.9 | Тренінг-курс "Ефективний тим-білдінг" | 3,0 | диф. залік | 1 |
| ОК 2.10 | Виробнича практика: переддипломна | 6,0 | диф. залік | 3 |
| ОК 2.11 | Підготовка та захист кваліфікаційної роботи | 24,0 | захист кваліфікаційної роботи | 3 |
| Вибіркові компоненти | | | | |
| ВК 1 | Дисципліна 1 | 5,0 | диф. залік | 2 |
| ВК 2. | Дисципліна 2 | 5,0 | диф. залік | 2 |
| ВК 3 | Дисципліна 3 | 5,0 | диф. залік | 2 |
| ВК 4 | Дисципліна 4 | 5,0 | диф. залік | 2 |
| ВК 5 | Дисципліна 5 | 5,0 | диф. залік | 2 |
| Загальний обсяг обов'язкових компонент | | | | 65 (72%) |
| Загальний обсяг вибірових компонент (дисциплін вибору студента) | | | | 25 (28%) |
| ЗАГАЛЬНИЙ ОБСЯГ ОСВІТНЬОЇ ПРОГРАМИ | | | | 90 |

Примітка: здобувачам вищої освіти пропонується провести вибір навчальних дисциплін на основі двох переліків вибірових компонент:

- **університетський вибіровий каталог (УВК)**, що складається із загально університетського переліку дисциплін, на основі якого здійснюється вибір дисциплін для формування загальних компетентностей ОП, соціальних навичок та світогляду за власним уподобанням. Перелік дисциплін розміщується на сайті університету.

- **факультетський вибірковий каталог (ФВК)** – навчальні дисципліни галузево-професійного спрямування зі спеціальностей факультету, що дозволяють отримати професійні навички з певної галузі знань та навчальні дисципліни професійного спрямування (програмні вибіркові компоненти), що дозволяють отримати поглиблену підготовку за освітньою програмою й закріплюють набуті фахові компетентності. На основі засвоєння дисциплін із факультетського каталогу формуються загально-професійні або фахові компетентності. Перелік дисциплін розміщується на сайті університету/ факультету.

2.2. Структурно-логічна схема освітньо-професійної програми

| Курс | Семестр | Компоненти освітньої програми | Кількість компонентів за семестр | Кількість компонентів за навчальний рік |
|------|---------|--|----------------------------------|---|
| 1 | 1 | ОК 1.1, ОК 1.2, ОК 2.1, ОК 2.2, ОК 2.3, ОК 2.4, ОК 2.6, ОК 2.8, ОК 2.9 | 9 | 16 |
| | 2 | ОК 2.5, ОК 2.7, ВК 1, ВК 2, ВК 3, ВК 4, ВК 5 | 7 | |
| 2 | 3 | ОК 2.10, ОК 2.11 | 2 | 2 |

Послідовність засвоєння компонент ОП (складається тільки для обов'язкових дисциплін)

| Компонент освітньої програми | Наявність передумов до вивчення |
|------------------------------|--|
| ОК 1.1 | базові знання з економіки та менеджменту |
| ОК 1.2 | базові знання з іноземної мови |
| ОК 2.1 | базові знання з економіки та менеджменту |
| ОК 2.2 | базові знання з економіки та менеджменту |
| ОК 2.3 | базові знання з економіки та менеджменту |
| ОК 2.4 | після дисципліни ОК 2.3 |
| ОК 2.5 | після дисциплін ОК 2.1, ОК 2.3 |
| ОК 2.6 | базові знання з економіки та менеджменту |
| ОК 2.7 | після дисциплін ОК 2.1, ОК 2.3 |
| ОК 2.8 | базові знання з економіки та менеджменту |
| ОК 2.9 | базові знання з економіки та менеджменту |

3. Форма атестації здобувачів вищої освіти

| | |
|--|---|
| Форми атестації здобувачів вищої освіти | Атестація здобувачів здійснюється у формі публічного захисту кваліфікаційної роботи – <u>дипломної роботи магістра</u> . |
| Вимоги до кваліфікаційної роботи | Кваліфікаційна робота має передбачати розв’язання складної задачі або проблеми в сфері менеджменту, що потребує здійснення досліджень та/або інновацій і характеризується комплексністю і невизначеністю умов, із застосуванням теорій та методів економічної науки. У кваліфікаційній роботі не може бути академічного плагіату, фабрикації та фальсифікації. Кваліфікаційна робота або її реферат має бути розміщена на офіційному сайті закладу вищої освіти або його структурного підрозділу, або у репозиторії закладу вищої освіти. |

4. Матриця відповідності програмних компетентностей компонентам освітньої програми

| | ОК 1.1 | ОК 1.2 | ОК 2.1 | ОК 2.2 | ОК 2.3 | ОК 2.4 | ОК 2.5 | ОК 2.6 | ОК 2.7 | ОК 2.8 | ОК 2.9 | ОК 2.10 | ОК 2.11 |
|-------|--------|--------|--------|--------|--------|--------|--------|--------|--------|--------|--------|---------|---------|
| ЗК 1 | + | | + | | | | | | | | | | |
| ЗК 2 | | | | + | + | + | | | | | | | |
| ЗК 3 | + | + | | | + | + | | + | | | + | | |
| ЗК 4 | | | + | | | | | | | | + | | |
| ЗК 5 | + | | | | | | | + | | + | | | |
| ЗК 6 | + | | + | | | | | + | | | | | |
| ЗК 7 | + | | | | + | + | | | | | | + | + |
| СК 1 | + | | + | + | + | + | + | | | + | | | |
| СК 2 | | | + | | + | + | | | | | | | + |
| СК 3 | | + | | | | | | | | + | + | | |
| СК 4 | | | + | + | + | + | + | | + | | | | |
| СК 5 | | + | | + | | | | | | + | + | | |
| СК 6 | | | | | | | | | | | | + | + |
| СК 7 | + | | | + | + | + | + | + | + | + | | + | + |
| СК 8 | | | + | | | | + | | | + | + | | |
| СК 9 | | | + | + | | | + | | + | | | | + |
| СК 10 | | | | | + | + | | + | + | | | | + |
| СК 11 | | | | + | + | + | + | | | | | + | + |
| СК 12 | | | + | + | + | + | + | | | | | + | + |

5. Матриця забезпечення програмних результатів навчання (ПР) відповідними компонентами освітньої програми

| | ОК 1.1 | ОК 1.2 | ОК 2.1 | ОК 2.2 | ОК 2.3 | ОК 2.4 | ОК 2.5 | ОК 2.6 | ОК 2.7 | ОК 2.8 | ОК 2.9 | ОК 2.10 | ОК 2.11 |
|-------|--------|--------|--------|--------|--------|--------|--------|--------|--------|--------|--------|---------|---------|
| ПР 1 | + | | + | | + | | + | | | + | | | |
| ПР 2 | + | | + | + | + | + | | + | + | | + | | + |
| ПР 3 | + | | | | | + | | | + | + | | | |
| ПР 4 | + | | | + | + | | + | + | | | | + | + |
| ПР 5 | | | + | + | + | | + | + | | + | | | |
| ПР 6 | + | | + | + | + | + | + | + | + | | | | + |
| ПР 7 | | + | | + | + | | | | | | | | |
| ПР 8 | + | | | | + | + | | | + | | | | |
| ПР 9 | | + | | + | | | | | | | | | |
| ПР 10 | | + | | | | | | | | + | + | + | + |
| ПР 11 | | + | | | | | | | | | + | | |
| ПР 12 | | | | | + | | | | | | | + | + |
| ПР 13 | + | | + | | + | + | + | | + | | | | + |
| ПР 14 | | | | + | + | | + | | | + | | + | + |
| ПР 15 | | | + | + | + | | + | | | | | + | + |

від набору 2023/2024 н.р.

2. Перелік компонент освітньо-професійної програми та їх логічна послідовність

2.1. Перелік компонент ОП

| Код н/д | Компоненти освітньої програми (навчальні дисципліни, курсові проекти (роботи), практики, кваліфікаційна робота) | Кількість кредитів | Форма підсумкового контролю | Послідовність вивчення, семестр |
|--|---|--------------------|-------------------------------|---------------------------------|
| 1 | 2 | 3 | 4 | 5 |
| Обов'язкові компоненти | | | | |
| I Цикл загальної підготовки | | | | |
| ОК 1.1 | Наукові дослідження в менеджменті та маркетингу: методологія і методи | 4,0 | екзамен | 1 |
| ОК 1.2 | Іноземна мова професійного спілкування | 3,0 | диф. залік | 1 |
| Всього I | | 7 | | |
| II Цикл професійної підготовки | | | | |
| ОК 2.1 | Стратегічне управління корпораціями | 3,0 | екзамен | 1 |
| ОК 2.2 | Міжнародна інвестиційна діяльність корпорацій | 3,0 | екзамен | 1 |
| ОК 2.3 | Діагностика та бізнес-планування | 5,0 | екзамен | 1 |
| ОК 2.4 | Курсовий проект з дисципліни «Діагностика та бізнес-планування» | 2,0 | диф. залік | 1 |
| ОК 2.5 | Інноваційна діяльність міжнародних корпорацій | 3,0 | екзамен | 2 |
| ОК 2.6 | Європейські практики корпоративної соціальної відповідальності | 3,0 | диф. залік | 1 |
| ОК 2.7 | Європейські стандарти управління проектами | 3,0 | екзамен | 2 |
| ОК 2.8 | Адаптивний крос-культурний менеджмент в діяльності міжнародних корпорацій | 3,0 | диф. залік | 1 |
| ОК 2.9 | Управління наукоємним виробництвом | 3,0 | диф. залік | 1 |
| ОК 2.10 | Виробнича практика: переддипломна | 6,0 | диф. залік | 3 |
| ОК 2.11 | Підготовка та захист кваліфікаційної роботи | 24,0 | захист кваліфікаційної роботи | 3 |
| Всього II | | 58 | | |
| Всього | | 65 | | |
| Вибіркові компоненти | | | | |
| ВК 1 | Дисципліна 1 | 5,0 | диф. залік | 2 |
| ВК 2. | Дисципліна 2 | 5,0 | диф. залік | 2 |
| ВК 3 | Дисципліна 3 | 5,0 | диф. залік | 2 |
| ВК 4 | Дисципліна 4 | 5,0 | диф. залік | 2 |
| ВК 5 | Дисципліна 5 | 5,0 | диф. залік | 2 |
| Загальний обсяг обов'язкових компонент | | | | 65 (72%) |
| Загальний обсяг вибірових компонент (дисциплін вибору студента) | | | | 25 (28%) |
| ЗАГАЛЬНИЙ ОБСЯГ ОСВІТНЬОЇ ПРОГРАМИ | | | | 90 |

Примітка: здобувачам вищої освіти пропонується провести вибір навчальних дисциплін на основі двох переліків вибіркового компонент:

- **університетський вибіркового каталог (УВК)**, що складається із загально університетського переліку дисциплін, на основі якого здійснюється вибір дисциплін для формування загальних компетентностей ОП, соціальних навичок та світогляду за власним уподобанням. Перелік дисциплін розміщується на сайті університету.
- **факультетський вибіркового каталог (ФВК)** – навчальні дисципліни галузево-професійного спрямування зі спеціальностей факультету, що дозволяють отримати професійні навички з певної галузі знань та навчальні дисципліни професійного спрямування (програмні вибіркового компоненти), що дозволяють отримати поглиблену підготовку за освітньою програмою й закріплюють набуті фахові компетентності. На основі засвоєння дисциплін із факультетського каталогу формуються загально-професійні або фахові компетентності. Перелік дисциплін розміщується на сайті університету/ факультету.

2.2. Структурно-логічна схема освітньо-професійної програми

| Курс | Семестр | Компоненти освітньої програми | Кількість компонентів за семестр | Кількість компонентів за навчальний рік |
|------|---------|--|----------------------------------|---|
| 1 | 1 | ОК 1.1, ОК 1.2, ОК 2.1, ОК 2.2, ОК 2.3, ОК 2.4, ОК 2.6, ОК 2.8, ОК 2.9 | 9 | 16 |
| | 2 | ОК 2.5, ОК 2.7, ВК 1, ВК 2, ВК 3, ВК 4, ВК 5 | 7 | |
| 2 | 3 | ОК 2.10, ОК 2.11 | 2 | 2 |

Послідовність засвоєння компонент ОП

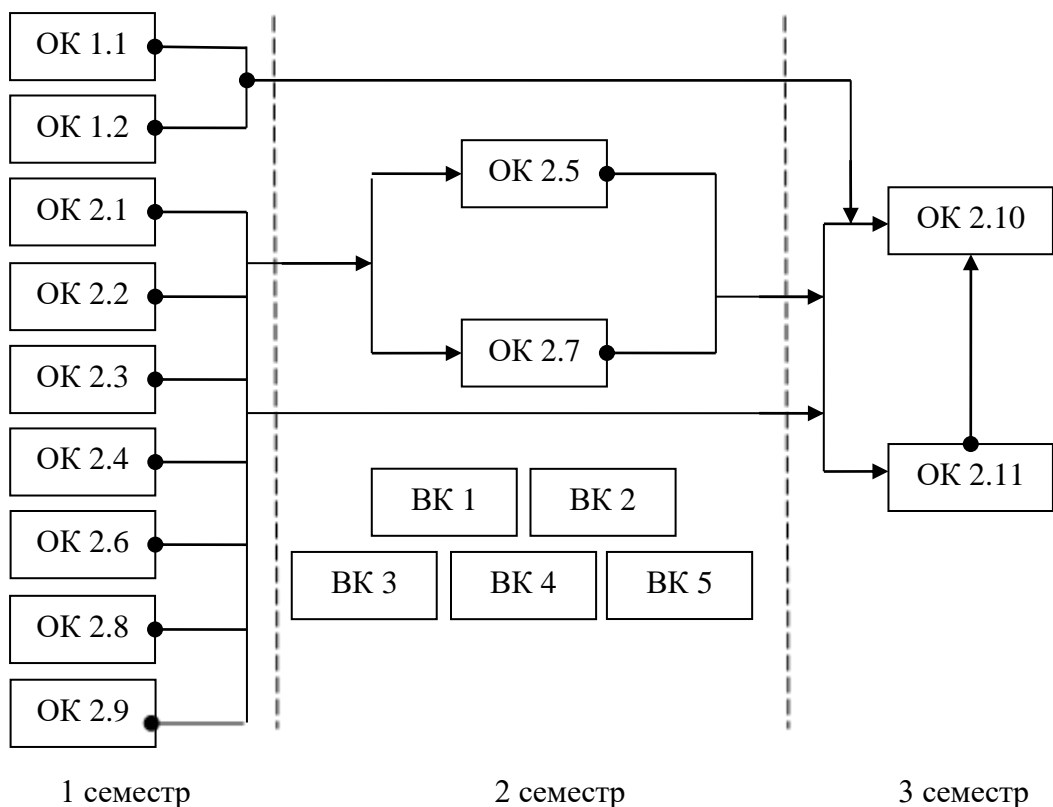

4. Матриця відповідності програмних компетентностей компонентам освітньої програми

| | ОК 1.1 | ОК 1.2 | ОК 2.1 | ОК 2.2 | ОК 2.3 | ОК 2.4 | ОК 2.5 | ОК 2.6 | ОК 2.7 | ОК 2.8 | ОК 2.9 | ОК 2.10 | ОК 2.11 |
|-------|--------|--------|--------|--------|--------|--------|--------|--------|--------|--------|--------|---------|---------|
| ЗК 1 | + | | + | | | | | | | | + | | |
| ЗК 2 | | | | + | + | + | | | | | + | | |
| ЗК 3 | + | + | | | + | + | | + | | | + | | |
| ЗК 4 | | | + | | | | | | | | | | |
| ЗК 5 | + | | | | | | | + | | + | | | |
| ЗК 6 | + | | + | | | | | + | | | + | | |
| ЗК 7 | + | | | | + | + | | | | | | + | + |
| СК 1 | + | | + | + | + | + | + | | | + | + | | |
| СК 2 | | | + | | + | + | | | | | | | + |
| СК 3 | | + | | | | | | | | + | | | |
| СК 4 | | | + | + | + | + | + | | + | | | | |
| СК 5 | | + | | + | | | | | | + | | | |
| СК 6 | | | | | | | | | | | | + | + |
| СК 7 | + | | | + | + | + | + | | + | + | | + | + |
| СК 8 | | | + | | | | + | | | + | | | |
| СК 9 | | | + | + | | | + | + | + | | | | + |
| СК 10 | | | | | + | + | | + | + | | | | + |
| СК 11 | | | | + | + | + | + | | | | | + | + |
| СК 12 | | | + | + | + | + | + | | | | + | + | + |

5. Матриця забезпечення програмних результатів навчання (ПР) відповідними компонентами освітньої програми

| | ОК 1.1 | ОК 1.2 | ОК 2.1 | ОК 2.2 | ОК 2.3 | ОК 2.4 | ОК 2.5 | ОК 2.6 | ОК 2.7 | ОК 2.8 | ОК 2.9 | ОК 2.10 | ОК 2.11 |
|-------|--------|--------|--------|--------|--------|--------|--------|--------|--------|--------|--------|---------|---------|
| ПР 1 | + | | + | | + | | + | + | | + | | | |
| ПР 2 | + | | + | + | + | + | | + | + | | + | | + |
| ПР 3 | + | | | | | + | | | + | + | + | | |
| ПР 4 | + | | | + | + | | + | | + | | | + | + |
| ПР 5 | | | + | + | + | | + | | | + | | | |
| ПР 6 | + | | + | + | + | + | + | + | | | | | + |
| ПР 7 | | + | | + | + | | | + | | | | | |
| ПР 8 | + | | | | + | + | | | | | + | | |
| ПР 9 | | + | | + | | | | + | | | | | |
| ПР 10 | | + | | | | | | + | | + | + | + | + |
| ПР 11 | | + | | | | | | + | | | | | |
| ПР 12 | | | | | + | | | | | | | + | + |
| ПР 13 | + | | + | | + | + | + | + | + | | | | + |
| ПР 14 | | | | + | + | | + | | + | + | + | + | + |
| ПР 15 | | | + | + | + | | + | | | | + | + | + |

Товариство з обмеженою відповідальністю «ІТАКО»

код ЄДРПОУ 33116276,
п/р UA02305299000026005050242021,
АТ КБ «Приватбанк», МФО 305299

Оф.516, вул. Ярослава Мудрого 68,
49000, м. Дніпро, Україна
Тел. 056 375 56 11

РЕЦЕНЗІЯ

на освітньо-професійну програму "Міжнародний менеджмент"
(рівень вищої освіти: другий (магістерський),
спеціальність: 073 – "Менеджмент",
галузь знань: 07 – Управління та адміністрування)

Сьогодні досить поширеною є думка про те, що в Україні спостерігається перевиробництво економістів та менеджерів. Однак, як практик, я можу стверджувати, то хороші управлінці будуть завжди високо затребувані. Хороший менеджер має бути не тільки професійним керівником, але також він повинен мати глибокі знання з маркетингу, економіки, психології, управління персоналом. Такі фахівці зможуть працювати у всіх сферах бізнесу або державного управління. Особливістю Міжнародного менеджменту є те, що його головною метою є формування конкурентоспроможного підприємства, що динамічно розвивається з урахуванням того, що його бізнес буде діяти в умовах співпраці з підприємствами різних країн. Тому можна стверджувати, що освітньо-професійна програма «Міжнародний менеджмент» спеціальності 073 Менеджмент, що була розроблена на кафедрі маркетингу та міжнародного менеджменту ДНУ імені Олеся Гончара є актуальною.

В результаті освоєння програми студенти набувають системні знання в області сучасного міжнародного менеджменту, розвивають навички самостійного проведення наукових досліджень і кваліфікованого аналізу процесів формування і ефективного функціонування системи міжнародного менеджменту та процесів, що її забезпечують. Магістранти отримують можливість стажування на підприємствах, в установах та організаціях на посадах, безпосередньо пов'язаних із зовнішньоекономічними операціями, що сприяє закріпленню теоретичних знань.

Особливо слід підкреслити такий специфічний позитивний момент у програмі, як міжнародна кредитна мобільність. Студенти мають можливість в рамках проходження навчання взяти участь у міжнародних програмах подвійного диплому з європейськими університетами - університетом прикладних наук м. Міттвайда (Німеччина) і університетом м. Ле-Ман (Франція).

Розроблена освітньо-професійна програма в повній мірі відповідає заявленому рівню підготовки магістра. Передбачені дисципліни формують високий рівень компетенцій, у студентів; забезпеченість програми науково-педагогічними кадрами відповідає висунутим нормам. Програма логічно вибудована, її якість безумовно висока і вона може бути використана для забезпечення освітнього процесу з підготовки студентів кваліфікації «магістр» за спеціалізацією «Міжнародний менеджмент».

Директор ТОВ «ІТАКО»,
Кандидат технічних наук



Натикан М.Ю.

Відгук
на освітньо-професійну програму «Міжнародний менеджмент»
(рівень вищої освіти: другий (магістерський), спеціальність:
073 - «Менеджмент», галузь знань: 07 - Управління та адміністрування)
в Дніпровському національному університеті імені Олеся Гончара

Освітньо-професійна програма «Міжнародний менеджмент» стала продовженням мого навчання після здобуття диплома бакалавра і відповідного ступеня вищої освіти за напрямом підготовки «Менеджмент» на факультеті економіки в Дніпровському національному університеті імені Олеся Гончара. Магістерська програма «Міжнародний менеджмент» зацікавила мене можливістю поглибити свої знання в сфері менеджменту та набуті вмінь, пов'язаних із реалізацією всіх загальних функцій управління в рамках зовнішньоекономічної діяльності, що набуває актуальності за умов процесу світової глобалізації.

Програма зорієнтована на успішне здійснення здобувачем другого (магістерського) рівня вищої освіти організаційно-управлінської, економічної, виробничо-технологічної діяльності в сфері міжнародного менеджменту і відповідає сучасним вимогам, що продукуються міжнародною бізнес-спільнотою. Протягом навчання я здобув ряд важливих професійних навичок і вмінь, а саме:

- робити аналітичні висновки, виходячи із проведених досліджень та здійснювати на цій основі проектні розрахунки щодо вирішення поставлених перед підприємством завдань;
- приймати самостійні організаційно-управлінські рішення у конкретних умовах господарювання;
- виявляти причинно-наслідкові зв'язки у процесах і явищах у конкретній галузі;
- обґрунтовувати наукові висновки і пропозиції щодо вдосконалення керування реальним досліджуваним об'єктом;
- упровадження розроблених рекомендацій та пропозицій у практичну діяльність підприємства.

Відмінними рисами освітньої програми «Міжнародний менеджмент» є професійний і досвідчений колектив викладачів, різноманітність навчальних дисциплін і використання актуальних навчальних матеріалів для їх освітлення, наявність логічно пов'язаних послідовних практик протягом навчання. Викладачі завжди готові долучитись до вирішення організаційних і освітніх питань, навіть за неформальних обставин за межами університету.

Певним шляхом вдосконалення програми «Міжнародний менеджмент» є збільшення аудиторних годин для поглибленого вивчення англійської мови професійного спрямування.

Особисто я вважаю, що освітньо-професійна програма «Міжнародний менеджмент» заслуговує на високу оцінку згідно раніше зазначених її переваг. Неодмінно буду рекомендувати обирати саме цю програму для здобуття магістерського рівня вищої освіти і освітньої кваліфікації «Магістр менеджменту»

Студент 2м курсу групи ЕД-19м-1
Дніпровського національного
університету ім. О. Гончара



Льяшенко Г. А.