

МІНІСТЕРСТВО ОСВІТИ І НАУКИ УКРАЇНИ

Дніпровський національний університет імені Олеся Гончара

ЗАТВЕРДЖЕНО:

Ректор Дніпровського національного
університету імені Олеся Гончара

Сергій ОКОВИТИЙ
« 29 » 2024 р.



ОСВІТНЬО-ПРОФЕСІЙНА ПРОГРАМА

«ЕКОНОМІКА ПІДПРИЄМСТВА ТА УПРАВЛІННЯ БІЗНЕСОМ»

рівень вищої освіти другий (магістерський)
спеціальність 076 Підприємництво та торгівля
галузь знань 07 Управління та адміністрування

Схвалено:

вченою радою Дніпровського
національного університету
імені Олеся Гончара

від 29.08 2024 р., протокол № 1

Дніпро
2024

ПЕРЕДМОВА

1. Внесено: кафедрою економіки, підприємництва та управління підприємствами факультету економіки.

2. Затверджено та надано чинності рішенням Вченої ради Дніпровського національного університету імені Олеся Гончара:

- від 20.04.2023р., протокол № 9 (редакція №1, від набору 2023/2024 н.р.),

- від 28.08.2024р., протокол № 1 (редакція №2, від набору 2024/2025 н.р.).

3. Розробники (робоча група):

1. Гринько Тетяна Валеріївна, доктор економічних наук, професор (за кафедрою економіки та управління підприємством), декан факультету економіки;

2. Яровенко Тетяна Сергіївна, доктор економічних наук, доцент (доцент за кафедрою економіки і управління підприємством), т.в.о. завідувача кафедри економіки, підприємництва та управління підприємствами;

3 Олійник Тетяна Іванівна, кандидат економічних наук, доцент (за кафедрою обліку і аудиту), доцент кафедри економіки, підприємництва та управління підприємствами (гарант);

4. Чичотка Валкрій Валентинович, Дніпровський національний університет імені Олеся Гончара, третій (освітньо-науковий) рівень, 3-й курс, спеціальність 076 Підприємництво та торгівля.

4. При розробці враховані вимоги:

1. Освітнього стандарту спеціальності:

Стандарт вищої освіти зі спеціальності 076 Підприємництво та торгівля галузі знань 07 управління та адміністрування для другого (магістерського) рівня вищої освіти, **затверджений** наказом Міністерства освіти і науки України № 962 від 05.07.2024 р., **вводиться в дію** з 2024/2025 навчального року.

ЛИСТ ПОГОДЖЕННЯ

освітньо-професійної програми

1. Вчена рада факультету економіки: протокол № 1 від «16» 08 2024 р.

Голова Вченої ради _____ (Тетяна ГРИНЬКО)

2. Рада з якості ДНУ: протокол № 1 від «28» серпня 2024 р.

Голова РЗЯВО _____ (Валентина СІЛІЧ-БАЛГАБАЄВА)

Рецензії-відгуки стейкхолдерів додаються.

1. Профіль освітньої програми зі спеціальності 076 Підприємництво та торгівля

1 – Загальна інформація	
Повна назва вищого навчального закладу та структурного підрозділу	Дніпровський національний університет імені Олеся Гончара Факультет економіки Кафедра економіки, підприємництва та управління підприємствами
Офіційна назва освітньої програми	Освітньо-професійна програма «Економіка підприємства та управління бізнесом»
Офіційна назва освітньої програми (англійською мовою)	Educational and Professional Programme: «Enterprise economics and business management»
Ступінь вищої освіти та освітня кваліфікація мовою оригіналу	Магістр Освітня кваліфікація: магістр підприємництва та торгівлі
Кваліфікація в дипломі	Ступінь: Магістр Спеціальність: 076 Підприємництво та торгівля Освітня програма: «Економіка підприємства та управління бізнесом»
Кваліфікація в дипломі (англійською мовою)	Degree: Master Speciality: 076 Entrepreneurship and Trade Education Programme: «Enterprise economics and business management»
Професійна кваліфікація	не надається
Тип диплому та обсяг освітньої програми	Диплом магістра, одиничний, 90 кредитів ЄКТС, термін навчання 1 рік 4 місяців
Наявність акредитації	Національне агентство із забезпечення якості вищої освіти Сертифікат про акредитацію освітньої програми «Економіка підприємства та управління бізнесом» за спеціальністю 076 Підприємництво та торгівля другий (магістерський) рівень Дата видачі 26.07.2024 р. № 9142 Строк дії сертифіката до 23.07.2025 р.
Цикл/рівень	НРК України – 7 рівень, FQ-EHEA – другий цикл, EQF LLL – 7 рівень
Передумови	Наявність ступеня бакалавра
Форми навчання	денна, заочна
Мова(и) викладання	українська
Термін дії освітньої програми	<i>до проходження акредитації освітньої програми</i>
Інтернет-адреса постійного розміщення опису освітньої програми	www.dnu.dp.ua
2 – Мета освітньої програми	
Програма спрямована на підготовку висококваліфікованих, конкурентоспроможних професіоналів у галузі підприємництва та торгівлі, орієнтована на формування теоретичних знань та практичних навичок, достатніх для успішного виконання професійних обов'язків, вирішення завдань з організації та управління бізнесом у сфері економіки та торгівлі, з можливістю подальшого навчання, працевлаштування, професійного та кар'єрного зростання	
3 – Характеристика освітньої програми	
Предметна область (галузь знань,	галузь знань 07 Управління та адміністрування спеціальність 076 Підприємництво та торгівля

спеціальність, спеціалізація)	<p>Об'єкт(и) вивчення та\або діяльності: діяльність суб'єктів господарювання підприємницьких і торговельних структур з виробництва та обігу товарів і послуг, яка здійснюється з метою забезпечення їх ефективного управління і розвитку.</p> <p>Цілі навчання: підготовка фахівців, здатних розв'язувати складні завдання і проблеми у галузі підприємництва та торгівлі або у процесі навчання, що передбачає проведення досліджень та\або здійснення інновацій за невизначених умов і вимог.</p> <p>Теоретичний зміст предметної області: наукові теорії, положення, концепції, принципи підприємництва та торгівлі й методологія їхнього використання для ефективного управління і розвитку підприємницьких і торговельних структур.</p> <p>Методи, методики та технології: система інноваційних методів, професійних методик та технологій управління, сучасні цифрові технології.</p> <p>Інструменти та обладнання: інформаційно-комунікаційні системи, прилади та обладнання (комп'ютерна техніка, спеціалізоване програмне забезпечення).</p>
Орієнтація освітньої програми	<p>Освітньо-професійна програма магістра має прикладну орієнтацію, базується на загальновідомих положеннях та результатах сучасних наукових досліджень із врахуванням сучасного стану ринку праці у підготовці висококваліфікованих професіоналів здатних вирішувати завдання зі створення, ведення та ефективного управління підприємствами, підприємницькими структурами, бізнес-проектами із застосуванням сучасних інструментів та бізнес-технологій.</p>
Основний фокус освітньої програми та спеціалізації	<p>Підготовка фахівців з загальними та фаховими компетентностями у сфері підприємництва та торгівлі, яка орієнтована на формування поглиблених знань із питань управління діяльністю підприємствами та їх стратегічним розвитком, здатних до швидкої адаптації в сучасному бізнес-середовищі з можливістю професійного та кар'єрного зростання.</p> <p><i>Ключові слова:</i> економіка, підприємство, підприємництво, торгівля, забезпечення якості, управління підприємствами, управління ризиками, управління змінами та розвитком, управління бізнес-проектами, стратегічне управління.</p>
Особливості програми	<p>Програма розроблена відповідно до місії та стратегії університету та передбачає комплексний підхід до підготовки магістрів у сфері підприємництва та торгівлі здатних до системного мислення на основі набуття знань та практичних навичок з економіки підприємства та управління бізнесом в умовах динамічного середовища та реалізує його через теоретичне навчання й практичну підготовку.</p> <p>Набуті знання та практична підготовка дозволяють здобувачам освіти застосовувати необхідні навички у галузевих, торговельних та виробничих бізнес-структурах.</p> <p>Можливість отримання диплому іноземного закладу освіти в рамках спільної магістерської освітньої програми «Два дипломи» на основі двосторонніх договорів між ДНУ та університетами Ле Ман (Франція) та університетом Міттвайда (Німеччина).</p>
4 – Придатність випускників до працевлаштування та подальшого навчання	
Придатність до працевлаштування	<p>Випускники можуть працювати на первинних посадах за професіями, визначеними Національним класифікатором України:</p>

	<p>Класифікатор професій ДК 003:2010 (зі змінами): <i>1 Законодавці, вищі державні службовці, керівники, менеджери (управителі)</i> 121 Керівники підприємств, установ та організацій 122 Керівники виробничих та інших основних підрозділів 123 Керівники функціональних підрозділів 1231 Керівники фінансових, бухгалтерських, економічних, юридичних та адміністративних підрозділів та інші керівники 1232 Керівники підрозділів кадрів і соціально-трудових відносин 1237 Керівники науково-дослідних підрозділів та підрозділів з науково-технічної підготовки виробництва та інші керівники 1238 Керівники проектів та програм 131 Керівники малих підприємств без апарату управління 2 Професіонали 24 Інші професіонали 2419 Професіонали у сфері державної служби, маркетингу, ефективності господарської діяльності, раціоналізації виробництва, інтелектуальної власності та інноваційної діяльності 2419.2 Фахівець з ефективності підприємництва 2419.2 Фахівець з раціоналізації виробництва 2441 Професіонали в галузі економіки 2441.1 Молодший науковий співробітник (економіка) 2441.2 Економісти 23 Професіонали в галузі освіти та навчання 2310 Викладачі закладів вищої освіти 2321 Викладачі закладів професійної (професійно-технічної) освіти 2322 Викладачі закладів фахової передвищої освіти. <i>Працевлаштування на підприємствах усіх видів економічної діяльності у сфері торгівлі та бізнесу, в науково-дослідних установах І закладах вищої освіти, в органах влади та управління. Індивідуальна підприємницька діяльність.</i></p>
Подальше навчання	Продовження навчання на третьому (освітньо-науковому) рівні вищої освіти для здобуття ступеня доктора філософії. Набуття додаткових кваліфікацій в системі післядипломної освіти.
5 – Викладання та оцінювання	
Викладання та навчання	Студентоцентроване навчання, практично-орієнтоване навчання, лекції, практичні заняття, самонавчання на основі навчально-методичної літератури, консультації із викладачами, навчання через управлінську практику.
Оцінювання	Екзамени, диференційовані заліки, контрольні роботи, презентації, кейси, тестові завдання та інше, захист курсових робіт, захист звітів практики, захист кваліфікаційної роботи.
6 – Програмні компетентності	
Інтегральна компетентність (ІК)	Здатність розв'язувати складні задачі і проблеми у галузі підприємництва та торгівлі або у процесі навчання, що передбачає проведення досліджень та/або здійснення інновацій за невизначених умов і вимог.
Загальні компетентності (ЗК)	<i>Компетентності, визначені стандартом вищої освіти:</i> ЗК 1. Здатність до адаптації та дії в новій ситуації. ЗК 2. Вміння виявляти, ставити та вирішувати проблеми. ЗК 3. Здатність мотивувати людей та рухатися до спільної мети. ЗК 4. Здатність спілкуватися з представниками інших професійних груп різного рівня (з експертами з інших галузей)

	<p>знань/видів економічної діяльності).</p> <p>ЗК 5. Визначеність і наполегливість щодо поставлених завдань і взятих обов'язків.</p> <p>ЗК 6. Здатність оцінювати та забезпечувати якість виконуваних робіт.</p> <p><i>Компетентності, визначені закладом вищої освіти:</i></p> <p>ЗК 7. Здатність спілкуватися іноземною мовою.</p>
<p>Спеціальні (фахові, предметні) компетентності (СК\ФК)</p>	<p><i>Компетентності, визначені стандартом вищої освіти:</i></p> <p>СК 1. Здатність розробляти та реалізовувати стратегію розвитку підприємницьких та торговельних структур.</p> <p>СК 2. Здатність проводити оцінювання продукції, товарів і послуг в підприємницькій та торговельній діяльності</p> <p>СК 3. Здатність до ефективного управління діяльністю суб'єктів господарювання в сфері підприємництва та торгівлі.\</p> <p>СК 4. Здатність до вирішення проблемних питань і прийняття управлінських рішень у професійній діяльності.</p> <p>СК 5. Здатність до ініціювання і реалізації інноваційних проектів в підприємницькій та торговельній діяльності.</p> <p><i>Компетентності, визначені закладом вищої освіти:</i></p> <p>СК 6. Здатність проводити дослідження з використанням теоретичних та прикладних досягнень в сфері підприємництва та торговельної діяльності.</p> <p>СК 7. Здатність розробляти та надавати рекомендації щодо напрямів розвитку виробничих, торговельних та посередницьких структур з урахуванням економічних ризиків, формувати аналітичні звіти про сучасний стан та перспективи розвитку підприємств.</p> <p>СК 8. Здатність проводити комплексне обстеження економічної діяльності, оцінювати ризики економічної діяльності суб'єкта підприємництва.</p> <p>СК 9. Здатність приймати обґрунтовані рішення у межах компетенції для оптимізації та удосконалення процесів управління діяльністю підприємства, реалізовувати на практиці конкретні методи і методики управління діяльністю підприємства, розробляти напрямки розвитку підприємства.</p>
<p>7 – Програмні результати навчання</p>	
	<p><i>Результати навчання, визначені стандартом вищої освіти:</i></p> <p>ПР 1. Адаптуватися та проявляти ініціативу і самостійність в ситуаціях, які виникають в професійній діяльності.</p> <p>ПР 2. Визначати, аналізувати проблеми підприємництва і торгівлі та розробляти заходи щодо їх вирішення.</p> <p>ПР 3. Розробляти заходи матеріального і морального заохочення та застосовувати інші інструменти мотивування персоналу й партнерів для досягнення поставленої мети.</p> <p>ПР 4. Застосовувати бізнес-комунікації для підтримки взаємодії з представниками різних професійних груп.</p> <p>ПР 5. Професійно, в повному обсязі й з творчою самореалізацією виконувати поставлені завдання у сфері підприємництва та торгівлі.</p> <p>ПР 6. Розробляти та впроваджувати заходи для забезпечення якості виконуваних робіт і визначати їх ефективність.</p> <p>ПР 7. Визначати та впроваджувати стратегічні плани розвитку суб'єктів господарювання у сфері підприємництва і торгівлі.</p>

	<p>ПР 8. Оцінювати продукцію, товари, послуги, а також процеси, що відбуваються в підприємницьких та торговельних структурах, і робити відповідні висновки для прийняття управлінських рішень.</p> <p>ПР 9. Розробляти і приймати рішення, спрямовані на забезпечення ефективності діяльності суб'єктів господарювання у сфері підприємницької та торговельної діяльності.</p> <p>ПР 10. Вирішувати проблемні питання, що виникають в діяльності підприємницьких і торговельних структур за умов невизначеності та ризиків.</p> <p>ПР 11. Впроваджувати інноваційні проекти з метою створення умов для ефективного функціонування та розвитку підприємницьких і торговельних структур.</p> <p><i>Результати навчання, визначені закладом вищої освіти:</i></p> <p>ПР 12. Мати навички письмової та усної професійної комунікації іноземною мовою.</p> <p>ПР 13. Вміти реалізовувати нові ідеї, розробляти стратегії поведінки суб'єктів підприємництва у ризикових ситуаціях та обґрунтовувати управлінські рішення щодо забезпечення розвитку підприємства.</p> <p>ПР 14. Вміти здійснювати теоретичні і прикладні дослідження у сфері підприємницької та торговельної діяльності з використанням сучасних методів і технологій.</p> <p>ПР 15. Вміти застосовувати передовий досвід, формувати та впроваджувати систему стратегічного управління на підприємствах, реалізовувати бізнес-проекти та стратегічні зміни у підприємстві та торгівлі.</p>
8 – Ресурсне забезпечення реалізації програми	
Кадрове забезпечення	<p>Кадрове забезпечення відповідає чинним Ліцензійним умовам провадження освітньої діяльності у сфері вищої освіти та базується на наступних принципах:</p> <ul style="list-style-type: none"> відповідності наукових спеціальностей науково-педагогічних працівників освітнім галузі знань та спеціальності; обов'язковості та періодичності проходження стажування і підвищення кваліфікації викладачів; моніторингу рівня наукової активності науково-педагогічних працівників; впровадження результатів стажування та наукової діяльності в освітній процес.
Матеріально-технічне забезпечення	<p>Матеріально-технічне забезпечення навчальних приміщень та соціальна інфраструктура університету в повному обсязі відповідає чинним Ліцензійним умовам. В освітньому процесі використовується мультимедійне обладнання для проведення лекцій та практичних занять – обладнання комп'ютерних лабораторій (за потреби).</p>
Інформаційне та навчально-методичне забезпечення	<p>Університет має власний веб-сайт за адресою http://dnu.dp.ua, де розміщено інформацію щодо інформаційного та навчально-методичного забезпечення освітнього процесу.</p> <p>Інформаційне забезпечення ґрунтується на використанні ресурсів: загально університетських та кафедральних бібліотек, мережі Internet з вільним доступом, колекцій цифрового репозиторію.</p> <p>Навчально-методичне забезпечення засновано на розроблених для кожної дисципліни робочих навчальних програмах, а також</p>

	<p>програмах практичної підготовки за спеціальністю. В наявності завдання для самостійної роботи студентів, методичні рекомендації для виконання курсових та кваліфікаційних робіт. Критерії оцінювання знань та вмінь студентів розроблено для поточного та семестрового контролю з кожної дисципліни, а також для підсумкової атестації за спеціальністю.</p>
9 – Академічна мобільність	
Національна кредитна мобільність	На основі двосторонніх договорів між ДНУ та університетами України
Міжнародна кредитна мобільність	На основі двосторонніх договорів між ДНУ та університетами інших країн
Навчання іноземних здобувачів вищої освіти	Можливе за умови вивчення студентом української мови

2. Перелік компонент освітньо-професійної програми та їх логічна послідовність

2.1. Перелік компонент ОП

Код н/д	Компоненти освітньої програми (навчальні дисципліни, курсові проекти (роботи), практики, кваліфікаційна робота)	Кількість кредитів	Форма підсумкового контролю	Послідовність вивчення, семестр
1	2	3	4	5
Обов'язкові компоненти:				
I Цикл загальної підготовки				
ОК 1.1	Методологія та організація економічних наукових досліджень підприємницької діяльності	4,0	екзамен	1
ОК 1.2	Іноземна мова професійного спілкування	3,0	диф. залік	1
Всього I		7		
II Цикл професійної підготовки				
ОК 2.1	Управління бізнес-проектами	3,0	екзамен	1
ОК 2.2	Управління торгівельною справою	3,0	екзамен	1
ОК 2.3	Стратегії управління ризиками суб'єктів підприємництва	4,0	диф. залік	1
ОК 2.4	Управління змінами та розвитком підприємства	4,0	екзамен	1
ОК 2.5	Стратегічне управління підприємством	5,0	екзамен	2
ОК 2.6	Курсова робота з дисципліни «Стратегічне управління підприємством»	1,0	диф. залік	2
ОК 2.7	Забезпечення якості та технологія прийняття управлінських рішень	4,0	екзамен	1
ОК 2.8	Комплексний тренінг-курс	4,0	диф. залік	1
ОК 2.9	Виробнича практика: переддипломна/ управлінська	6,0	диф. залік	3
ОК 2.10	Підготовка та захист кваліфікаційної роботи	24,0	захист кваліфікаційної роботи	3
Всього II		58		
Разом		65		
Вибіркові компоненти:				
ВК 1	Дисципліна 1	5,0	диф. залік	2
ВК 2	Дисципліна 2	5,0	диф. залік	2
ВК 3	Дисципліна 3	5,0	диф. залік	2
ВК 4	Дисципліна 4	5,0	диф. залік	2
ВК 5	Дисципліна 5	5,0	диф. залік	2
Загальний обсяг обов'язкових компонент				65 (72%)
Загальний обсяг вибірових компонент (дисциплін вибору студента)				25 (28%)
ЗАГАЛЬНИЙ ОБСЯГ ОСВІТНЬОЇ ПРОГРАМИ				90

Примітка: здобувачам вищої освіти пропонується провести вибір навчальних дисциплін на основі двох переліків вибірових компонент:

- **університетський вибіровий каталог (УВК)**, що складається із загальноуніверситетського переліку дисциплін, на основі якого здійснюється вибір дисциплін для формування загальних компетентностей ОП, соціальних навичок та світогляду за власним уподобанням. Перелік дисциплін розміщується на сайті університету.
- **факультетський вибіровий каталог (ФВК)** – навчальні дисципліни галузево-професійного спрямування зі спеціальностей факультету, що дозволяють отримати професійні навички з певної галузі знань та навчальні дисципліни професійного спрямування, що дозволяють отримати поглиблену підготовку за освітньою програмою й закріплюють набуті фахові компетентності. На основі засвоєння дисциплін із факультетського каталогу формуються загально-професійні або фахові компетентності. Перелік дисциплін розміщується на сайті університету/ факультету.

2.2. Структурно-логічна схема ОП

Курс	Семестр	Компоненти освітньої програми	Кількість компонентів за семестр	Кількість компонентів за навчальний рік
1	1	ОК 1.1, ОК 1.2, ОК 2.1, ОК 2.2, ОК 2.3, ОК 2.4, ОК 2.7, ОК 2.8	8	15
	2	ОК 2.5, ОК 2.6, ВК 1, ВК 2, ВК 3, ВК 4, ВК 5	7	
2	3	ОК 2.9, ОК 2.10	2	2

Послідовність засвоєння компонент ОП

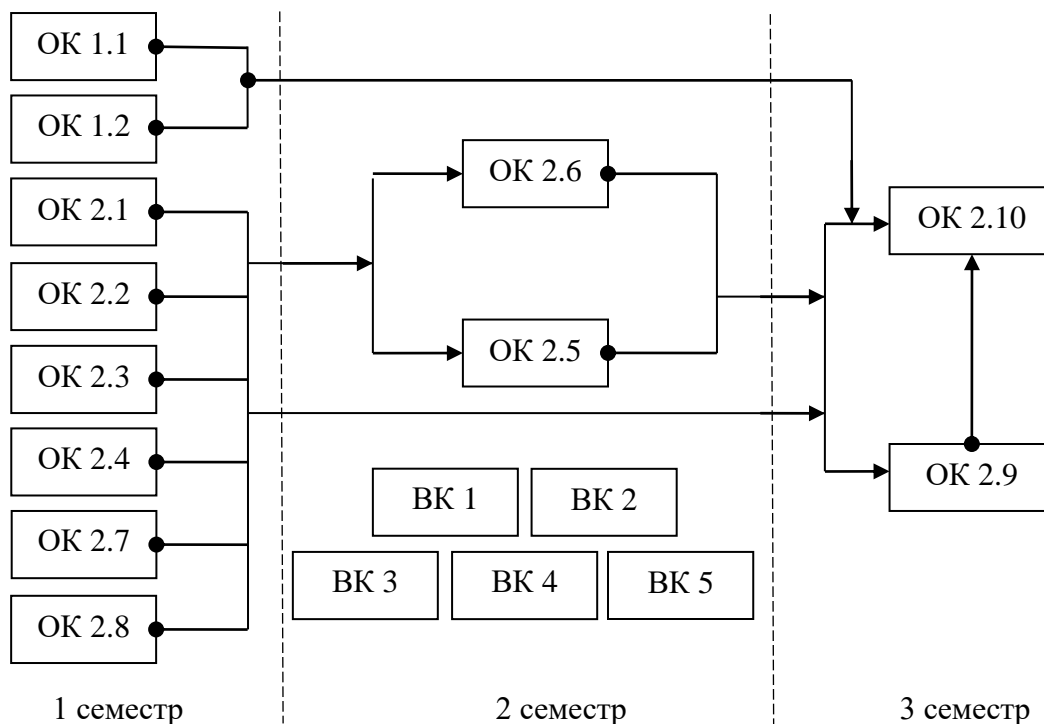

3. Форма атестації здобувачів вищої освіти

Форми атестації здобувачів вищої освіти	Атестація здобувачів вищої освіти здійснюється у формі публічного захисту кваліфікаційної роботи.
Вимоги до кваліфікаційної роботи	<p>Кваліфікаційна робота має передбачати розв'язання складної задачі або проблеми в сфері підприємництва та торгівлі, що передбачає проведення досліджень та/або здійснення інновацій за невизначених умов і вимог.</p> <p>У кваліфікаційній роботі не повинно бути академічного плагіату, фабрикації та фальсифікації.</p> <p>Кваліфікаційна робота має бути виконана з дотриманням норм академічної доброчесності.</p> <p>Кваліфікаційна робота має бути оприлюднена на офіційному сайті закладу вищої освіти або його підрозділу, або у репозитарії закладу вищої освіти.</p>

**4. Матриця відповідності програмних компетентностей
компонентам освітньої програми**

	ОК 1.1	ОК 1.2	ОК 2.1	ОК 2.2	ОК 2.3	ОК 2.4	ОК 2.5	ОК 2.6	ОК 2.7	ОК 2.8	ОК 2.9	ОК 2.10
ЗК 1			•	•		•	•	•				
ЗК 2	•		•	•	•	•	•	•	•		•	•
ЗК 3				•		•				•		
ЗК 4		•		•						•	•	
ЗК 5			•	•	•					•	•	•
ЗК 6			•	•	•				•		•	•
ЗК 7	•	•										•
СК 1							•	•				•
СК 2				•					•		•	•
СК 3				•	•	•	•	•		•	•	•
СК 4			•	•	•	•	•	•	•	•	•	•
СК 5			•							•		•
СК 6	•				•						•	•
СК 7			•	•	•				•	•	•	•
СК 8					•				•		•	•
СК 9			•	•	•	•	•	•	•	•	•	•

**5. Матриця забезпечення програмних результатів навчання (ПР)
відповідними компонентами освітньої програми**

	ОК 1.1	ОК 1.2	ОК 2.1	ОК 2.2	ОК 2.3	ОК 2.4	ОК 2.5	ОК 2.6	ОК 2.7	ОК 2.8	ОК 2.9	ОК 2.10
ПР 01		•	•	•	•	•	•			•		
ПР 02	•		•	•		•	•	•	•		•	•
ПР 03				•						•		
ПР 04		•		•						•	•	
ПР 05						•				•	•	•
ПР 06			•		•				•			•
ПР 07							•	•				•
ПР 08				•						•		•
ПР 09				•	•	•	•	•	•	•	•	•
ПР 10				•	•				•		•	•
ПР 11			•		•							•
ПР 12	•	•										•
ПР 13			•		•	•	•	•		•		•
ПР 14	•							•			•	•
ПР 15			•	•		•	•	•	•		•	•