

МІНІСТЕРСТВО ОСВІТИ І НАУКИ УКРАЇНИ

Дніпровський національний університет імені Олеся Гончара

ЗАТВЕРДЖЕНО:

Ректор Дніпровського національного
університету імені Олеся Гончара

Сергій ОКОВИТИЙ

« 08 » 09 2022 р.

ОСВІТНЬО – ПРОФЕСІЙНА ПРОГРАМА

«Право»

рівень вищої освіти **другий (магістерський)**

спеціальність **081 Право**

галузь знань **08 Право**

Схвалено:

вченою радою Дніпровського
національного університету
імені Олеся Гончара

від 08 09 2022 р., протокол № 1

Дніпро
2022

ПЕРЕДМОВА

1. Внесено: кафедрою цивільного, трудового та господарського права; кафедрою адміністративного і кримінального права; кафедрою європейського та міжнародного права юридичного факультету.

2. Затверджено та надано чинності рішенням Вченої ради Дніпровського національного університету імені Олеся Гончара:

- від «21» грудня 2017 р., протокол № 6 (перша редакція);
- від «21» лютого 2019 р., протокол № 9 (редакція № 2, зміни до ОП для набору 2019/2020 н.р.);
- від «30» травня 2019 р., протокол № 12 (редакція № 3, зміни до ОП для набору 2019/2020 н.р.);
- від «10» вересня 2020 р., протокол № 1 (редакція № 4, для набору 2020/2021 н.р.);
- від «24» грудня 2021 р., протокол № 6 (редакція № 4, зміни до ОП для набору 2021/2022 н.р.);
- від «08» вересня 2022 р., протокол № 1 (редакція № 5, від набору 2022/2023 н.р.).

3. Розробники (робоча група):

1. Патерило Ірина Володимирівна, доктор юридичних наук, професор, професор кафедри цивільного, трудового та господарського права;
2. Алексеєнко Ігор Григорович, кандидат юридичних наук, доктор політичних наук, професор, завідувач кафедри цивільного, трудового та господарського права;
3. Чабаненко Микола Миколайович, доктор юридичних наук, професор, професор кафедри цивільного, трудового та господарського права;
4. Грабильнікова Олена Анатоліївна, кандидат юридичних наук, доцент, доцент кафедри цивільного, трудового та господарського права.

4. При розробці враховані вимоги:

Освітнього стандарту спеціальності:

Стандарт вищої освіти зі спеціальності 081 Право галузі знань 08 Право для другого (магістерського) рівня вищої освіти **затверджений** наказом Міністерства освіти і науки України від 20.07.2022 р. № 643, **вводиться** в дію з 2022/2023 навчального року.

Стандарт **погоджено** Національним агентством із забезпечення якості вищої освіти, протокол від 21.06.2022 р. № 10.

ЛИСТ ПОГОДЖЕННЯ

освітньо-професійної програми

1. Вчена рада юридичного факультету: протокол № 1 від «01» 09 2022 р.

Голова вченої ради  *Ольга СОКОЛЕНКО*

2. Рада з якості ДНУ: протокол № 1 від «04» 09 2022 р.

Голова РЗЯВО  *Валентина СІЛІЧ-БАЛГАБАЄВА*

Рецензії-відгуки стейкхолдерів (за наявності):

1. Роботодавці:

1. Олефіренко Наталія Анатоліївна, суддя Третього апеляційного адміністративного суду, кандидат юридичних наук;

2. Боняк Валентина Олексіївна доктор юридичних наук, професор, завідувач кафедри теорії та історії держави і права Дніпропетровського державного університету внутрішніх справ, голова Вченої ради

3. Бабак Віталій Васильович керівник Юридичної агенції «Отава», м. Дніпро

2. Здобувачі вищої освіти:

1. Дриголь Олександра Олександрівна, Дніпровський національний університет імені Олеся Гончара, випускниця 2019 року, 081 Право, освітньо-професійна програма «Право».

1. Профіль освітньої програми зі спеціальності 081 Право

1 – Загальна інформація	
Повна назва вищого навчального закладу та структурного підрозділу	Дніпровський національний університет імені Олеся Гончара Юридичний факультет Кафедра цивільного, трудового та господарського права Кафедра адміністративного і кримінального права Кафедра європейського та міжнародного права
Офіційна назва освітньої програми	Освітньо-професійна програма «Право»
Офіційна назва освітньої програми (англійською мовою)	Educational and Professional Program «Law»
Ступінь вищої освіти та освітня кваліфікація мовою оригіналу	Магістр Освітня кваліфікація: магістр права
Кваліфікація в дипломі	Ступінь: Магістр Спеціальність: 081 Право Освітня програма: Право
Кваліфікація в дипломі (англійською мовою)	Master Degree, 081 Law, Educational and Professional Program: Law
Професійна кваліфікація	-
Тип диплому та обсяг освітньої програми	Диплом магістра, одиничний, 90 кредитів ЄКТС, термін навчання 1 рік 5 місяців
Наявність акредитації	Міністерство освіти і науки України Сертифікат з акредитації освітньо-професійної програми <i>Право</i> спеціальності 081 Право УД № 04010065, від 19.02.2019 р. Термін дії до 01 липня 2024 р.
Цикл/рівень	НРК України – 7 рівень, FQ-EHEA – другий цикл, EQF LLL – 7 рівень
Передумови	наявність ступеня бакалавра
Форми навчання	денна, заочна, дистанційна
Мова(и) викладання	українська
Термін дії освітньої програми	до проходження повторної акредитації освітньої програми/або до 01.07.2024 р. закінчення дії сертифікату ОП
Інтернет-адреса постійного розміщення опису освітньої програми	www.dnu.dp.ua
2 – Мета освітньої програми	
Підготовка фахівців у галузі права, формування у здобувачів компетентностей необхідних для застосування права, з поглибленим набуттям здатності розв'язувати складні проблеми та завдання при здійсненні практичної юридичної діяльності у галузі права, достатніх для виконання завдань інноваційного характеру відповідного рівня професійної діяльності.	
3 – Характеристика освітньої програми	
Предметна область (галузь знань, спеціальність, спеціалізація)	Галузь знань: 08 Право Спеціальність: 081 Право Об'єкт вивчення: право як соціальне явище та особливості його застосування, що ґрунтуються на правових цінностях та принципах, в основі яких покладені людська гідність та верховенство права.

	<p>Цілі навчання: набуття здатності розв'язувати складні задачі та проблеми у сфері правотворчості і правозастосування та/або у процесі навчання, що передбачає проведення досліджень та/або здійснення інновацій та характеризується невизначеністю умов і вимог.</p> <p>Теоретичний зміст предметної області: правові доктрини, цінності та принципи на яких базується творення права, його тлумачення та особливості застосування.</p> <p>Методи, методики та технології: загальнонаукові і спеціальні методи пізнання правових явищ; методики з правової оцінки поведінки чи діяльності індивідів і соціальних груп, ідентифікації правової проблеми та її вирішення на основі принципів права; цифрові технології, методи оцінювання та аналізу інформації, методи доведення.</p> <p>Інструменти та обладнання: сучасне інформаційно-комунікаційне обладнання, інформаційні ресурси та спеціальне програмне забезпечення, що застосовуються у діяльності в сфері права.</p>
Орієнтація освітньої програми	Освітньо-професійна програма магістра має прикладну (професійно-практичну) орієнтацію та спрямована на правозастосування.
Основний фокус освітньої програми та спеціалізації	Спеціальна освіта у галузі права, у сфері застосування норм матеріального та процесуального права. Ключові слова: правотворення, тлумачення права, правозастосування, правова інформація, публічно-правова сфера, приватно-правова сфера.
Особливості програми	Практична спрямованість на здійснення юридичної практики у сфері забезпечення прав людини та функціонування судоустрою в Україні.
4 – Придатність випускників до працевлаштування та подальшого навчання	
Придатність до працевлаштування	<p>Випускники можуть працювати на первинних посадах за професіями, визначеними Національним класифікатором України: Класифікатор професій ДК 003:2010 (зі змінами від 25.10.2021 р.):</p> <p><i>2 Професіонали</i></p> <p><i>24 Інші професіонали</i></p> <p><i>241 Професіонали в сфері державної служби, аудиту, бухгалтерського обліку, праці та зайнятості, маркетингу, ефективності підприємництва, раціоналізації виробництва та інтелектуальної власності</i></p> <p><i>2413 Професіонали, зайняті роботою з цінними паперами</i></p> <p><i>2413.2. Професіонали у сфері біржової діяльності</i></p> <p><i>2413.2 Професіонал з депозитарної діяльності</i></p> <p><i>2413.2 Професіонал з корпоративного управління</i></p> <p><i>2413.2 Професіонал з торгівлі цінними паперами</i></p> <p><i>2413.2 Професіонал з управління активами</i></p> <p><i>2413.2 Професіонал-організатор торгівлі на ринку цінних паперів</i></p> <p><i>2419. Професіонали у сфері державної служби, маркетингу, ефективності господарської діяльності, раціоналізації виробництва, інтелектуальної власності та інноваційної діяльності</i></p> <p><i>2419.3 Професіонали державної служби та місцевого самоврядування</i></p> <p><i>2419.3 Державний реєстратор прав на нерухоме майно</i></p> <p><i>2419.3 Детектив</i></p> <p><i>2419.3 Спеціаліст-юрисконсульт</i></p> <p><i>2419.3 Радник (органи державної влади, місцевого самоврядування)</i></p> <p><i>2419.3 Спеціаліст державної служби (місцевого самоврядування)</i></p> <p><i>242 Професіонали в галузі правознавства, прокурорського нагляду, правосуддя та правоохоронної діяльності</i></p>

2421. *Професіонали в галузі правознавства та прокурорського нагляду*
2421.1 *Наукові співробітники (правознавство)*
2421.1 Молодший науковий співробітник (правознавство)
2421.1 Науковий співробітник-консультант (правознавство)
2421.2 *Адвокати та прокурори*
2421.2 Старший помічник Генерального прокурора України з особливих доручень
2421.2 Адвокат
2421.2 Прокурор
2421.2 Прокурор-криміналіст
2421.2 Консультант науковий (правознавство)
2421.2 Юрист
2421.2 Юрист-міжнародник
2422 *Судді*
2422 Суддя
2422 Помічник судді (Верховного Суду)
2423 *Професіонали в галузі правоохоронної діяльності*
2423 Професіонал з охоронної діяльності та безпеки
2423 Слідчий в особливо важливих справах
2423 Спеціаліст-підривник
2423 Старший оперуповноважений з особливих доручень (поліція)
2423 Дізнавач (з дипломом магістра)
2423 Інспектор (з дипломом магістра)
2423 Оперуповноважений (з дипломом магістра)
2423 Помічник начальника чергової частини
2423 Слідчий (поліція)
2423 Спеціаліст-криміналіст
2423 Старший дізнавач з особливих доручень
2423 Старший інспектор з особливих доручень
2423 Старший оперуповноважений в особливо важливих справах
2423 Старший слідчий в особливо важливих справах
2424 *Професіонали у сфері виконання кримінальних покарань (пенітенціарна система, пробація тощо)*
2424 Інспектор (пенітенціарна система)
2424 Інспектор уповноваженого органу з питань пробації
2424 Оперуповноважений (пенітенціарна система)
2424 Старший інспектор з особливих доручень (пенітенціарна система)
2424 Старший інспектор уповноваженого органу з питань пробації
2424 Старший оперуповноважений в особливо важливих справах (пенітенціарна система)
2429 *Інші професіонали в галузі правознавства*
2429 Приватний детектив
2429 Приватний виконавець
2429 Нотаріус
2429 Нотаріус державний
2429 Слідчий
2429 Радник
2429 Експерт
2429 Юрисконсульт
2429 Інспектор праці (правовий)
2429 Судовий експерт
2442 *Професіонали в галузі археографії, археології, географії, кримінології, палеографії та соціології*

	2442.2 Фахівець з урегулювання конфліктів та медіації у соціально-політичній сфері 2490 Професіонали, що не входять в інші класифікаційні угруповання 2490 Помічник арбітражного керуючого
Подальше навчання	Продовження навчання на третьому (освітньо-науковому) рівні вищої освіти для здобуття ступеня доктора філософії. Набуття додаткових кваліфікацій в системі освіти дорослих.
5 – Викладання та оцінювання	
Викладання та навчання	Студентоцентроване навчання, самонавчання, проблемно-орієнтоване навчання, навчання через лабораторну практику тощо.
Оцінювання	Екзамени, заліки, диференційовані заліки, есе, презентації, звіти з практики, кваліфікаційний екзамен.
6 – Програмні компетентності	
Інтегральна компетентність (ІК)	ІК 1. Здатність розв'язувати задачі дослідницького та/або інноваційного характеру у сфері права.
Загальні компетентності (ЗК)	<i>Компетентності, визначені стандартом вищої освіти:</i> ЗК1. Здатність до абстрактного мислення, аналізу та синтезу. ЗК2. Здатність проводити дослідження на відповідному рівні. ЗК3. Здатність до пошуку, оброблення та аналізу інформації з різних джерел. ЗК4. Здатність до адаптації та дії в новій ситуації. ЗК5. Здатність спілкуватися іноземною мовою у професійній сфері як усно, так і письмово. ЗК6. Здатність генерувати нові ідеї (креативність). ЗК7. Здатність приймати обґрунтовані рішення. ЗК8. Здатність спілкуватися з представниками інших професійних груп різного рівня (з експертами з інших галузей знань/видів економічної діяльності). ЗК9. Здатність працювати в міжнародному контексті. ЗК10. Здатність розробляти проекти та управляти ними.
Спеціальні (фахові, предметні) компетентності (СК\ФК)	<i>Компетентності, визначені стандартом вищої освіти:</i> СК1. Здатність застосовувати принципи верховенства права для розв'язання складних задач і проблем, у тому числі, у ситуаціях правової невизначеності. СК2. Здатність аналізувати та оцінювати вплив правової системи Європейського Союзу на правову систему України. СК3. Здатність аналізувати та оцінювати вплив Конвенції про захист прав людини та основоположних свобод, а також практики Європейського суду з прав людини на розвиток правової системи та правозастосування в Україні. СК4. Здатність оцінювати взаємодію міжнародного права та міжнародних правових систем з правовою системою України. СК5. Здатність використовувати сучасні правові доктрини та принципи у правотворчості та в процесі застосування інститутів публічного і приватного права, а також кримінальної юстиції. СК6. Здатність обґрунтовувати та мотивувати правові рішення, давати розгорнуту юридичну аргументацію. СК7. Здатність застосовувати знання та розуміння основних засад (принципів) та процедур судочинства в Україні. СК8. Здатність застосовувати медіацію та інші правові інструменти альтернативного позасудового розгляду та вирішення правових спорів. СК9. Здатність застосовувати міждисциплінарний підхід в оцінці правових явищ та правозастосовній діяльності.

	<p>СК10. Здатність ухвалювати рішення у ситуаціях, що вимагають системного, логічного та функціонального тлумачення норм права, а також розуміння особливостей практики їх застосування.</p> <p>СК11. Здатність критично оцінювати ефективність представництва і захисту прав, свобод та інтересів клієнтів.</p> <p>СК12. Здатність утверджувати етичні стандарти правничої діяльності, стандарти професійної незалежності та відповідальності правника.</p> <p>СК13. Здатність доносити до фахівців і нефахівців у сфері права інформацію, ідеї, зміст проблем та характер оптимальних рішень з належною аргументацією.</p> <p>СК14. Здатність самостійно готувати проекти нормативно-правових актів, обґрунтовувати суспільну обумовленість їх прийняття, прогнозувати результати їх впливу на відповідні суспільні відносини.</p> <p>СК15. Здатність самостійно готувати проекти актів правозастосування, враховуючи вимоги щодо їх законності, обґрунтованості та вмотивованості.</p>
--	---

7 – Програмні результати навчання

Результати навчання, визначені стандартом вищої освіти:

- РН 1. Оцінювати природу та характер суспільних процесів і явищ, і виявляти розуміння меж та механізмів їх правового регулювання.
- РН 2. Співвідносити сучасну систему цивілізаційних цінностей з правовими цінностями, принципами та професійними етичними стандартами.
- РН 3. Проводити збір, інтегрований аналіз та узагальнення матеріалів з різних джерел, включаючи наукову та професійну літературу, бази даних, цифрові, статистичні, тестові та інші, та перевіряти їх на достовірність, використовуючи сучасні методи дослідження.
- РН 4. Здійснювати презентацію свого дослідження з правової теми, застосовуючи першоджерела та прийоми правової інтерпретації складних комплексних проблем, що постають з цього дослідження, аргументувати висновки.
- РН 5. Вільно спілкуватися іноземною мовою професійного спрямування (однією з офіційних мов Ради Європи) усно і письмово.
- РН 6. Обґрунтовано формулювати свою правову позицію, вміти опонувати, оцінювати докази та наводити переконливі аргументи.
- РН 7. Дискутувати зі складних правових проблем, пропонувати і обґрунтовувати варіанти їх розв'язання.
- РН 8. Оцінювати достовірність інформації та надійність джерел, ефективно опрацьовувати та використовувати інформацію для проведення наукових досліджень та практичної діяльності.
- РН 9. Генерувати нові ідеї та використовувати сучасні технології у наданні правничих послуг.
- РН 10. Аналізувати взаємодію міжнародного права та міжнародно-правових систем з правовою системою України на основі усвідомлення основних сучасних правових доктрин, цінностей та принципів функціонування права.
- РН 11. Використовувати передові знання і методики у процесі правотворення та правозастосування інститутів публічного та приватного права і кримінальної юстиції.
- РН 12. Проводити порівняльно-правовий аналіз окремих інститутів права різних правових систем, враховуючи взаємозв'язок правової системи України з правовими системами Ради Європи та Європейського Союзу.
- РН 13. Аналізувати та оцінювати практику застосування окремих правових інститутів.
- РН 14. Обґрунтовувати правову позицію на різних стадіях правозастосування.
- РН 15. Мати практичні навички розв'язання проблем, пов'язаних з реалізацією процесуальних функцій суб'єктів правозастосування.
- ПР 16. Брати продуктивну участь у розробці проектів нормативно-правових актів, обґрунтовувати суспільну обумовленість їх прийняття, прогнозувати результати їх впливу на відповідні суспільні відносини.
- РН 17. Інтегрувати необхідні знання та розв'язувати складні задачі правозастосування у різних сферах професійної діяльності.

8 – Ресурсне забезпечення реалізації програми	
Кадрове забезпечення	Кадрове забезпечення відповідає чинним Ліцензійним умовам провадження освітньої діяльності у сфері вищої освіти та базується на наступних принципах: відповідності наукових спеціальностей науково-педагогічних працівників освітнім галузі знань та спеціальності; обов'язковості та періодичності проходження стажування і підвищення кваліфікації викладачів; моніторингу рівня наукової активності науково-педагогічних працівників; впровадження результатів стажування та наукової діяльності в освітній процес.
Матеріально-технічне забезпечення	Матеріально-технічне забезпечення навчальних приміщень та соціальна інфраструктура університету в повному обсязі відповідає чинним Ліцензійним умовам. В освітньому процесі використовується мультимедійне обладнання для проведення лекцій, для практичних занять – обладнання комп'ютерних лабораторій.
Інформаційне та навчально-методичне забезпечення	Університет має власний веб-сайт за адресою http://dnu.dp.ua , де розміщено інформацію щодо інформаційного та навчально-методичного забезпечення освітнього процесу. Інформаційне забезпечення ґрунтується на використанні ресурсів: загально університетських та кафедральних бібліотек, мережі Internet з вільним доступом, колекцій цифрового репозиторію. Навчально-методичне забезпечення засновано на розроблених для кожної дисципліни робочих навчальних програмах, а також програмах практичної підготовки за спеціальністю. В наявності завдання для самостійної роботи студентів, методичні рекомендації для виконання курсових робіт. Критерії оцінювання знань та вмінь студентів розроблено для поточного та семестрового контролю з кожної дисципліни.
9 – Академічна мобільність	
Національна кредитна мобільність	На основі двосторонніх договорів між ДНУ та університетами України
Міжнародна кредитна мобільність	На основі двосторонніх договорів між ДНУ та університетами інших країн
Навчання іноземних здобувачів вищої освіти	Можливе за умови вивчення студентом української мови

2. Перелік компонент освітньо-професійної програми та їх логічна послідовність

2.1. Перелік компонент ОП

Код н/д	Компоненти освітньої програми (навчальні дисципліни, курсові проекти (роботи), практики, кваліфікаційна робота)	Кількість кредитів	Форма підсумкового контролю	Послідовність вивчення, семестр
1	2	3	4	5
Обов'язкові компоненти				
I Цикл загальної підготовки				
ОК 1.1	Методологія та організація наукових досліджень	4,0	екзамен	1
ОК 1.2	Іноземна мова професійного спілкування	3,0	диф. залік	1
II Цикл професійної підготовки				
ОК 2.1	Міжнародне гуманітарне право	4,0	екзамен	1
ОК 2.2	Міжнародне кримінальне право та міжнародне співробітництво у сфері запобігання злочинності	3,0	екзамен	2
ОК 2.3	Актуальні питання цивільного та трудового права	4,0	екзамен	2
ОК 2.4	Міжнародно-правові засади співробітництва України з суб'єктами міжнародного права	3,0	диф. залік	1
ОК 2.5	Правове забезпечення проведення аудиту у сфері господарювання: національний та зарубіжний досвід	4,0	екзамен	1
ОК 2.6	Адміністративне судочинство в Україні	4,0	екзамен	1
ОК 2.7	Актуальні питання правового регулювання валютних правовідносин	3,0	диф. залік	1
ОК 2.8	Проблеми правового регулювання відносин у сфері охорони об'єктів інтелектуальної власності	3,0	диф. залік	1
ОК 2.9	Виробнича практика № 1	15,0	диф. залік	3
ОК 2.10	Виробнича практика № 2	15,0	диф. залік	3
Вибіркові компоненти:				
ВК 1	Дисципліна 1	5,0	диф. залік	2
ВК 2	Дисципліна 2	5,0	диф. залік	2
ВК 3	Дисципліна 3	5,0	диф. залік	2
ВК 4	Дисципліна 4	5,0	диф. залік	2
ВК 5	Дисципліна 5	5,0	диф. залік	2
Загальний обсяг обов'язкових компонент				65 (72%)
Загальний обсяг вибіркових компонент (дисциплін вибору студента)				25 (28%)
ЗАГАЛЬНИЙ ОБСЯГ ОСВІТНЬОЇ ПРОГРАМИ				90

Примітка: здобувачам вищої освіти пропонується провести вибір навчальних дисциплін на основі двох переліків вибіркових компонент:

- **університетський вибірковий каталог (УВК)**, що складається із загальноуніверситетського переліку дисциплін, на основі якого здійснюється вибір дисциплін для формування загальних компетентностей ОП, соціальних навичок та світогляду за власним уподобанням. Перелік дисциплін розміщується на сайті університету.

- **факультетський вибірковий каталог (ФВК)** – навчальні дисципліни галузево-професійного спрямування зі спеціальностей факультету, що дозволяють отримати професійні навички з певної галузі знань та навчальні дисципліни професійного спрямування (програмні вибіркові компоненти), що дозволяють отримати поглиблену підготовку за освітньою програмою й закріплюють набуті фахові компетентності. На основі засвоєння дисциплін із факультетського каталогу формуються загально-професійні або фахові компетентності. Перелік дисциплін розміщується на сайті університету/ факультету.

2.2. Структурно-логічна схема ОП

Курс	Семестр	Компоненти освітньої програми	Кількість компонентів за семестр	Кількість компонентів за навчальний рік
1	1	ОК 1.1, ОК 1.2, ОК 2.1, ОК 2.4, ОК 2.5, ОК 2.6, ОК 2.7, ОК 2.8	8	15
	2	ОК 2.2, ОК 2.3, ВК 1, ВК 2, ВК 3, ВК 4, ВК 5	7	
2	3	ОК 2.9, ОК 2.10	2	2

Послідовність засвоєння компонент ОП

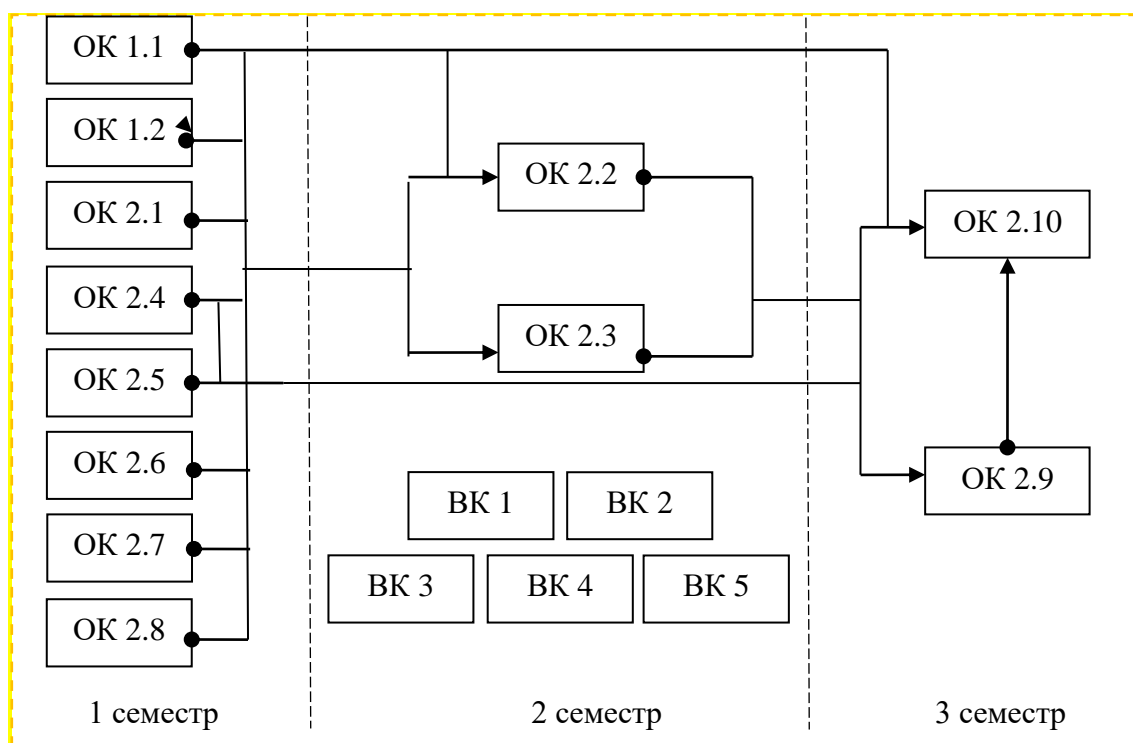

3. Форма атестації здобувачів вищої освіти

Форми атестації здобувачів вищої освіти	Атестація здобувачів за другим (магістерським) рівнем вищої освіти за спеціальністю 081 «Право» здійснюється у формі єдиного державного кваліфікаційного іспиту (іспитів) у порядку, визначеному Кабінетом Міністрів України.
--	---

4. Матриця відповідності програмних компетентностей компонентам освітньої програми

	ОК 1.1	ОК 1.2	ОК 2.1	ОК 2.2	ОК 2.3	ОК 2.4	ОК 2.5	ОК 2.6	ОК 2.7	ОК 2.8	ОК 2.9	ОК 2.10
ЗК 1	.							.			.	
ЗК 2	.					.				.		
ЗК 3			
ЗК 4			.						.			
ЗК 5		.										
ЗК 6								.				.
ЗК 7					.					.		
ЗК 8							.					
ЗК 9					
ЗК 10												
СК 1			.									
СК 2						.						
СК 3			.									
СК 4				.		.			.			
СК 5	.											
СК 6					.				.	.		
СК 7								.				
СК 8					.							
СК 9	.											
СК 10				.							.	
СК 11								.				.
СК 12							.					
СК 13							.			.		
СК 14												.
СК 15							.				.	

**5. Матриця забезпечення програмних результатів навчання (ПР)
відповідними компонентами освітньої програми**

	ОК 1.1	ОК 1.2	ОК 2.1	ОК 2.2	ОК 2.3	ОК 2.4	ОК 2.5	ОК 2.6	ОК 2.7	ОК 2.8	ОК 2.9	ОК 2.10
PH 01	.											
PH 02			.							.		
PH 03											.	
PH 04											.	
PH 05		.										
PH 06									.			
PH 07	.											
PH 08												.
PH 09										.		
PH 10					
PH 11				.				.				
PH 12				.		.						
PH 13					.							
PH 14							.					
PH 15								.				
PH 16												.
PH 17					.		.					