

МІНІСТЕРСТВО ОСВІТИ І НАУКИ УКРАЇНИ

Дніпровський національний університет імені Олеся Гончара

ЗАТВЕРДЖЕНО:

Ректор Дніпровського національного
університету імені Олеся Гончара

Поляков М.В.

« 10 » 09 2020 р.



ОСВІТНЬО-ПРОФЕСІЙНА ПРОГРАМА

«СОЦІАЛЬНА РОБОТА»

рівень вищої освіти другий (магістерський)

спеціальність 231 Соціальна робота

галузь знань 23 Соціальна робота

Схвалено:

вченою радою Дніпровського
національного університету
імені Олеся Гончара

від 10.09 2020 р., протокол № 1

**Дніпро
2020**

ПЕРЕДМОВА

1. Внесено: кафедра соціальної роботи факультету медичних технологій діагностики та реабілітації

2. Затверджено та надано чинності рішенням Вченої ради Дніпровського національного університету імені Олеся Гончара:

- від «21» грудня 2017 р., пр. № 6 (перша редакція);

- від «30» травня 2019 р., пр. №11 (редакція № 2);

- від «10» вересня 2020 р., пр. № 1 (редакція № 3);

- від «22» лютого 2024 р., пр. № 7 (редакція № 4, зміни до ОП від набору 2023/2024 н. р. у зв'язку зі змінами до стандарту, згідно з наказом МОН України від 29.12.2023 р. № 1583).

3. Розробники (робоча група):

1. Осетрова Оксана Олександрівна, доктор філософських наук, професор, завідувач кафедри соціальної роботи;

2. Глазунов Станіслав Васильович, кандидат історичних наук, доцент, доцент кафедри соціальної роботи;

3. Кримчак Людмила Юріївна, кандидат педагогічних наук, доцент, доцент кафедри соціальної роботи;

4. Борисова Юлія Володимирівна, кандидат соціологічних наук, доцент, доцент кафедри соціальної роботи.

4. При розробці враховані вимоги:

Освітнього стандарту спеціальності:

Стандарт вищої освіти зі спеціальності 231 «Соціальна робота» **затверджений** наказом Міністерства освіти і науки України від 24.04.2019 р. № 556, **вводиться в дію** з 2019/2020 навчального року.

Стандарт **погоджено** рішенням Національного агентства із забезпечення якості вищої освіти від 28.03.2019 р., протокол № 3.

Наказ Міністерства освіти і науки України від 29.12.2023 р. № 1583 «Про внесення змін до деяких стандартів вищої освіти»

(Примітка: *зміни в ОП позначені ***).

Професійного стандарту:

Професійний стандарт «Соціальний працівник», затверджений наказом Міністерства соціальної політики України 04.07.2019 р. № 1049.

ЛИСТ ПОГОДЖЕННЯ
освітньо-професійної програми

1. Вчена рада факультету медичних технологій діагностики та реабілітації:
протокол № 6 від «22» січня 2024 р.

Голова Вченої ради



Ольга ВОРОНКОВА

2. Рада з якості ДНУ: протокол № 4 від «07» 02 2024 р.

Голова РЗЯВО



Валентина СІЛЧ-БАЛГАБАЄВА

Рецензії-відгуки стейкхолдерів:

1. Роботодавці:

1. Александрова Наталія Михайлівна, директор, Центр соціальних служб для сім'ї, дітей та молоді Амур-Нижньодніпровської районної у місті ради.
2. Гущина Лариса Анатоліївна, директор, Центр соціальних служб для сім'ї, дітей та молоді Соборної районної у місті ради.
3. Сухов Ігор Олегович, начальник, Головне територіальне управління юстиції у Дніпропетровській області.

2. Здобувачі вищої освіти:

1. Гамазова Крістіна Андріївна, Дніпровський національний університет імені Олеся Гончара, 1м курс, спеціальність 231 Соціальна робота, освітнього-професійна програма «Соціальна робота».
2. Даниленко Олександра Вадимівна, Дніпровський національний університет імені Олеся Гончара, 1м курс, спеціальність 231 Соціальна робота, освітнього-професійна програма «Соціальна робота».
3. Романко Тетяна Анатоліївна, Дніпровський національний університет імені Олеся Гончара, 4 курс, спеціальність 231 Соціальна робота, освітнього-професійна програма «Соціальна робота».
4. Рижкова Анастасія Володимирівна, Дніпровський національний університет імені Олеся Гончара, 3 курс, спеціальність 231 Соціальна робота, освітнього-професійна програма «Соціальна робота».

1. Профіль освітньої програми зі спеціальності 231 СОЦІАЛЬНА РОБОТА

1 – Загальна інформація	
Повна назва вищого навчального закладу та структурного підрозділу	Дніпровський національний університет імені Олеся Гончара Факультет медичних технологій діагностики та реабілітації Кафедра соціальної роботи
Офіційна назва освітньої програми	Освітньо-професійна програма «Соціальна робота»
Офіційна назва освітньої програми (англійською мовою)	Educational and Professional Program «Social Work»
Ступінь вищої освіти та освітня кваліфікація мовою оригіналу	Магістр Освітня кваліфікація: магістр з соціальної роботи
Кваліфікація в дипломі	Ступінь: магістр Спеціальність: 231 «Соціальна робота» Освітня програма: «Соціальна робота»
Кваліфікація в дипломі (англійською мовою)	Master Degree Program Subject Area 231 «Social Work» Educational Program «Social Work»
Професійна кваліфікація	Соціальний працівник. Фахівець із соціальної роботи
Тип диплому та обсяг освітньої програми	Диплом магістра, одиничний, 90 кредитів ЄКТС, термін навчання 1 рік 5 місяців / 1 рік 4 місяці
Наявність акредитації	Міністерство освіти і науки України Сертифікат з акредитації освітньої програми <i>Соціальна робота</i> спеціальності <i>231 Соціальна робота</i> УД № 04007582 від 08 січня 2019 р. Термін дії до 01 липня 2024 р.*
Цикл/рівень	НРК України – 7 рівень, FQ-EHEA – другий цикл, EQF LLL – 7 рівень
Передумови	Наявність ступеня бакалавра
Форми навчання	денна
Мова(и) викладання	українська
Термін дії освітньої програми	На період дії сертифікату з акредитації освітньої програми до 01 липня 2024 р. (відповідно до постанови КМУ від 16 березня 2022р. № 295*) або до проходження повторної акредитації освітньої програми
Інтернет-адреса постійного розміщення опису освітньої програми	www.dnu.dp.ua
2 – Мета освітньої програми	
Підготовка висококваліфікованих фахівців у галузі соціальної роботи, здатних розв'язувати комплексні проблеми соціального захисту населення, набуття компетентностей, необхідних для дослідження, розробки, моделювання, створення, впровадження, застосування нових та вдосконалення наявних технологій соціальної роботи.	
3 – Характеристика освітньої програми	
Предметна область (галузь знань, спеціальність, спеціалізація)	Галузь знань – 23 Соціальна робота Спеціальність – 231 Соціальна робота Об'єкти вивчення: соціальний добробут населення, детермінанти, що на нього впливають; організаційна,

	<p>управлінська, експертна, контрольно-аналітична, проектна, науково-дослідна діяльність у соціальній сфері.</p> <p>Цілі навчання: підготовка фахівців, здатних розв'язувати складні задачі і проблеми у соціальній сфері або у процесі навчання, що передбачає проведення дослідження та/або здійснення інновацій та характеризується невизначеністю умов і вимог, можливістю враховувати галузевий та регіональний контекст соціальних проблем.</p> <p>Теоретичний зміст предметної області: поняття, концепції, принципи соціального розвитку особи і громад та їх використання для пояснення закономірностей соціальних процесів, соціального захисту й надання допомоги вразливим групам населення.</p> <p>Методи, методики та технології: комплексні актуальні засоби у сфері збирання, обробки, інтерпретації соціальної інформації та виконанні різноманітних завдань соціальної роботи.</p> <p>Інструменти та обладнання: сучасні універсальні та спеціалізовані інформаційні системи, програмні продукти, що застосовуються на практиці в соціальній сфері та в сфері наукового соціального дослідження.</p>
Орієнтація освітньої програми	Освітньо-професійна програма для магістра має прикладну орієнтацію.
Основний фокус освітньої програми та спеціалізації	Спеціальна освіта в галузі соціальної роботи. <i>Ключові слова:</i> професіонали у галузі соціальної роботи, комплексні проблеми соціального захисту населення, дослідження, розробка, моделювання, створення, впровадження, застосування нових та вдосконалення наявних технологій соціальної роботи.
Особливості програми	Програма базується на сучасних міждисциплінарних та багатопрофільних наукових знаннях у галузі соціальної роботи.
4 – Придатність випускників до працевлаштування та подальшого навчання	
Придатність до працевлаштування	Випускники можуть працювати на первинних посадах за професіями, визначеними Національним класифікатором України: Класифікатор професій ДК 003:2010 (зі змінами): 2 Професіонали 2446 Професіонали в галузі соціального захисту населення 2446.2 Соціальний працівник: 2446.2 Фахівець із соціальної роботи *2310 Викладачі університетів та вищих навчальних закладів. (*можуть обіймати посади у закладах освіти за наявності у програмі підготовки циклу психолого-педагогічних та методичних дисциплін та проходження відповідної практики)
Подальше навчання	Продовження навчання на третьому (освітньо-науковому) рівні вищої освіти для здобуття ступеня доктора філософії та набуття додаткових кваліфікацій в системі післядипломної освіти.
5 – Викладання та оцінювання	
Викладання та навчання	Студентоцентроване навчання, компетентнісний підхід в побудові та реалізації навчальних програм, проблемно-орієнтоване навчання, самонавчання, навчання, орієнтоване на результати, виконання кваліфікаційної роботи.
Оцінювання	Екзамени, заліки, диференційовані заліки, захист звітів з практики, захист курсових робіт, захист кваліфікаційної роботи тощо.
6 – Програмні компетентності	
Інтегральна	Здатність розв'язувати складні задачі і проблеми у галузі

компетентність (ІК)	соціальної роботи або у процесі навчання, що передбачає проведення досліджень та/або здійснення інновацій та характеризується невизначеністю умов і вимог.
Загальні компетентності (ЗК)	<p><i>Компетентності, визначені стандартом вищої освіти:</i></p> <p>ЗК1. Здатність до абстрактного мислення, аналізу та синтезу. ЗК2. Здатність розробляти і управляти проектами. ЗК3. Здатність оцінювати та забезпечувати якість виконуваних робіт. ЗК4. Здатність спілкуватися іноземною мовою. ЗК5. Здатність проведення досліджень на відповідному рівні. ЗК6. Здатність виявляти ініціативу та підприємливість. ЗК7. Здатність до адаптації та дії в новій ситуації. ЗК8. Здатність генерувати нові ідеї (креативність). ЗК9. Навички міжособистісної взаємодії. ЗК10. Здатність працювати в команді.</p>
Спеціальні (фахові, предметні) компетентності (СК\ФК)	<p><i>Компетентності, визначені стандартом вищої освіти:</i></p> <p>СК1. Здатність до розуміння та використання сучасних теорій, методологій і методів соціальних та інших наук, у тому числі методи математичної статистики та кількісні соціологічні методи, стосовно завдань фундаментальних і прикладних досліджень у галузі соціальної роботи. СК2. Здатність до виявлення соціально значимих проблем і факторів досягнення соціального благополуччя різних груп населення. СК3. Здатність професійно діагностувати, прогнозувати, проектувати та моделювати соціальні ситуації. **СК3. Здатність професійно діагностувати, прогнозувати, проектувати та моделювати соціальні ситуації, в тому числі на етапі раннього втручання. СК4. Здатність до впровадження методів і технологій інноваційного практикування та управління в системі соціальної роботи. СК5. Здатність спілкуватися з представниками інших професійних груп різного рівня (експертами з інших галузей/видів економічної діяльності), налагоджувати взаємодію державних, громадських і комерційних організацій на підґрунті соціального партнерства. СК6. Здатність до оцінки процесу і результату професійної діяльності та якості соціальних послуг. СК7. Здатність до професійної рефлексії. СК8. Здатність до спільної діяльності та групової мотивації, фасилітації процесів прийняття групових рішень. СК9. Здатність доводити знання та власні висновки до фахівців та нефахівців. СК10. Здатність виявляти ініціативу та підприємливість задля вирішення соціальних проблем через упровадження соціальних інновацій. СК11. Здатність виявляти професійну ідентичність та діяти згідно з цінностями соціальної роботи. СК12. Здатність до критичного оцінювання соціальних наслідків політики у сфері прав людини, соціальної інклюзії та сталого розвитку суспільства. СК13. Здатність до формування позитивного іміджу професії, її статусу в суспільстві. СК14. Здатність до ефективного менеджменту організації у сфері</p>

	<p>соціальної роботи.</p> <p>СК15. Здатність до розроблення, апробації та втілення соціальних проектів і технологій.</p> <p>СК16. Здатність упроваджувати результати наукового пошуку в практичну діяльність.</p> <p><i>Компетентності, визначені закладом вищої освіти:</i></p> <p>СК17. Здатність оптимізувати процеси прийняття управлінських рішень у вирішенні питань соціальних питань клієнтів.</p> <p>СК18. Здатність управляти різними видами комунікацій.</p>
7 – Програмні результати навчання	
	<p><i>Результати навчання, визначені стандартом вищої освіти:</i></p> <p>ПР01. Розв'язувати складні задачі і проблеми, що потребують оновлення й інтеграції знань в умовах неповної/недостатньої інформації та суперечливих вимог.</p> <p>ПР02. Критично оцінювати результати наукових досліджень і різні джерела знань про практики соціальної роботи, формулювати висновки та рекомендації щодо їх впровадження.</p> <p>ПР03. Застосовувати іноземні джерела при виконанні завдань науково-дослідної та прикладної діяльності, висловлюватися іноземною мовою, як усно, так і письмово.</p> <p>ПР04. Показувати глибинне знання та системне розуміння теоретичних концепцій, як із галузі соціальної роботи, так і з інших галузей соціогуманітарних наук.</p> <p>ПР05. Збирати та здійснювати кількісний і якісний аналіз емпіричних даних.</p> <p>ПР06. Самостійно й автономно знаходити інформацію необхідну для професійного зростання, опановувати її, засвоювати та продукувати нові знання, розвивати професійні навички та якості.</p> <p>ПР07. Застосовувати загальне та спеціалізоване програмне забезпечення для вирішення професійних задач та здійснення наукового дослідження.</p> <p>ПР08. Автономно приймати рішення в складних і непередбачуваних ситуаціях.</p> <p>ПР09. Виконувати рефлексивні практики в контексті цінностей соціальної роботи, відповідальності, у тому числі для запобігання професійного вигорання.</p> <p>ПР10. Аналізувати соціальний та індивідуальний контекст проблем особи, сім'ї, соціальної групи, громади, формулювати мету і завдання соціальної роботи, планувати втручання в складних і непередбачуваних обставинах відповідно до цінностей соціальної роботи.</p> <p>**ПР10. Аналізувати соціальний та індивідуальний контекст проблем особи, сім'ї, соціальної групи, громади, формулювати мету і завдання соціальної роботи, планувати раннє втручання в складних і непередбачуваних обставинах відповідно до цінностей соціальної роботи.</p> <p>ПР11. Організовувати спільну діяльність фахівців різних галузей і непрофесіоналів, здійснювати їх підготовку до виконання завдань соціальної роботи, ініціювати командоутворення та координувати командну роботу.</p> <p>ПР12. Оцінювати соціальні наслідки політики у сфері прав людини, соціальної інклюзії та сталого розвитку суспільства, розробляти рекомендації стосовно удосконалення нормативно-правового забезпечення соціальної роботи.</p>

	<p>ПР13. Демонструвати ініціативу, самостійність, оригінальність, генерувати нові ідеї для розв'язання завдань професійної діяльності.</p> <p>ПР14. Визначати методологію прикладного наукового дослідження та застосовувати методи кількісного та якісного аналізу результатів, у тому числі методи математичної статистики.</p> <p>ПР15. Розробляти критерії та показники ефективності професійної діяльності, застосовувати їх в оцінюванні виконаної роботи, пропонувати рекомендації щодо забезпечення якості соціальних послуг та управлінських рішень.</p> <p>ПР16. Розробляти соціальні проекти на високопрофесійному рівні.</p> <p>ПР17. Самостійно будувати та підтримувати цілеспрямовані, професійні взаємини з широким колом людей, представниками різних спільнот і організацій, аргументувати, переконувати, вести конструктивні переговори, результативні бесіди, дискусії, толерантно ставитися до альтернативних думок.</p> <p>ПР18. Демонструвати позитивне ставлення до власної професії та відповідати своєю поведінкою етичним принципам і стандартам соціальної роботи.</p> <p>ПР19. Розробляти, апробувати та втілювати соціальні проекти і технології.</p> <p>ПР20. Упроваджувати результати наукового пошуку в практичну діяльність.</p>
8 – Ресурсне забезпечення реалізації програми	
Кадрове забезпечення	<p>Кадрове забезпечення відповідає чинним Ліцензійним умовам провадження освітньої діяльності у сфері вищої освіти та базується на наступних принципах:</p> <p>відповідності наукових спеціальностей науково-педагогічних працівників освітнім галузі знань та спеціальності;</p> <p>обов'язковості та періодичності проходження стажування і підвищення кваліфікації викладачів;</p> <p>моніторингу рівня наукової активності науково-педагогічних працівників;</p> <p>впровадження результатів стажування та наукової діяльності в освітній процес.</p>
Матеріально-технічне забезпечення	<p>Матеріально-технічне забезпечення навчальних приміщень та соціальна інфраструктура університету в повному обсязі відповідає чинним Ліцензійним умовам. В освітньому процесі використовується мультимедійне обладнання для проведення лекцій, для практичних занять – обладнання комп'ютерних лабораторій.</p>
Інформаційне та навчально-методичне забезпечення	<p>Університет має власний веб-сайт за адресою http://dnu.dp.ua, де розміщено інформацію щодо інформаційного та навчально-методичного забезпечення освітнього процесу.</p> <p>Інформаційне забезпечення ґрунтується на використанні ресурсів: загально університетських та кафедральних бібліотек, мережі Internet з вільним доступом, колекцій цифрового репозиторію.</p> <p>Навчально-методичне забезпечення засновано на розроблених для кожної дисципліни робочих навчальних програмах, а також програмах практичної підготовки за спеціальністю. В наявності завдання для самостійної роботи студентів, методичні рекомендації для виконання курсових та дипломних робіт, пакети</p>

	завдань для проведення ректорських та комплексних контрольних робіт. Критерії оцінювання знань та вмінь студентів розроблено для поточного, семестрового та ректорського контролю з кожної дисципліни, а також для підсумкової атестації за спеціальністю.
9 – Академічна мобільність	
Національна кредитна мобільність	На основі двосторонніх договорів між ДНУ та університетами України
Міжнародна кредитна мобільність	На основі двосторонніх договорів між ДНУ та університетами інших країн
Навчання іноземних здобувачів вищої освіти	Можливе за умови вивчення студентом української мови

2. Перелік компонент освітньо-професійної програми та їх логічна послідовність

2.1. Перелік компонент ОП

Код н/д	Компоненти освітньої програми (навчальні дисципліни, курсові проекти (роботи), практики, кваліфікаційна робота)	Кількість кредитів	Форма підсумкового контролю	Послідовність вивчення, семестр
1	2	3	4	5
Обов'язкові компоненти:				
I Цикл загальної підготовки				
ОК 1.1	Методологія та організація наукових досліджень	4,0	екзамен	2
ОК 1.2	Іноземна мова професійного спілкування	3,0	диф. залік	1
Всього I		7		
II Цикл професійної підготовки				
ОК 2.1	Прогнозування та моделювання соціальної роботи	3,0	екзамен	1
ОК 2.2	Соціальна робота в громаді	3,0	диф. залік	1
ОК 2.3	Суїцидологія	4,0	екзамен	1
ОК 2.4	Методика викладання соціальної роботи	3,0	екзамен	1
ОК 2.5	Педагогіка та психологія вищої школи	3,0	диф. залік	1
ОК 2.6	Управління професійною кар'єрою	3,0	екзамен	1
ОК 2.7	Соціальний психоаналіз	6,0	диф. залік, екзамен	1,2
ОК 2.8	Курсова робота	3,0	диф. залік	2
ОК 2.9	Виробнича практика: переддипломна	6,0	диф. залік	3
ОК 2.10	Підготовка та захист кваліфікаційної роботи	24,0	захист кваліфікаційної роботи	3
Всього II		58		
Разом		65		
Вибіркові компоненти:				
ВК 1	Дисципліна 1	5,0	диф. залік	2
ВК 2	Дисципліна 2	5,0	диф. залік	2
ВК 3	Дисципліна 3	5,0	диф. залік	2
ВК 4	Дисципліна 4	5,0	диф. залік	2
ВК 5	Дисципліна 5	5,0	диф. залік	2
Загальний обсяг обов'язкових компонент				65 (72%)
Загальний обсяг вибіркового компонент (дисциплін вибору студента)				25 (28%)
ЗАГАЛЬНИЙ ОБСЯГ ОСВІТНЬОЇ ПРОГРАМИ				90

Примітка: здобувачам вищої освіти пропонується провести вибір навчальних дисциплін на основі двох переліків вибіркового компонент:

- **університетський вибірковий каталог (УВК)**, що складається із загальноуніверситетського переліку дисциплін, на основі якого здійснюється вибір дисциплін для формування загальних компетентностей ОП, соціальних навичок та світогляду за власним уподобанням. Перелік дисциплін розміщується на сайті університету.
- **факультетський вибірковий каталог (ФВК)** – навчальні дисципліни галузево-професійного спрямування зі спеціальностей факультету, що дозволяють отримати професійні навички з певної галузі знань та навчальні дисципліни професійного спрямування (програмні вибіркові компоненти), що дозволяють отримати поглиблену підготовку за освітньою програмою й закріплюють набуті фахові компетентності. На основі засвоєння дисциплін із факультетського каталогу формуються загально-професійні або фахові компетентності. Перелік дисциплін розміщується на сайті університету/ факультету.

2.2. Структурно-логічна схема ОП

Курс	Семестр	Компоненти освітньої програми	Кількість компонентів за семестр	Кількість компонентів за навчальний рік
1	1	ОК 1.2; ОК 2.1; ОК 2.2; ОК 2.3; ОК 2.5; ОК 2.4; ОК 2.6; ОК 2.7	8	16
	2	ОК 1.1; ОК 2.7; ОК 2.8; ВК 1; ВК 2; ВК 3; ВК 4; ВК 5	8	
2	3	ОК 2.9, ОК 2.10	2	2

Послідовність засвоєння компонент ОП

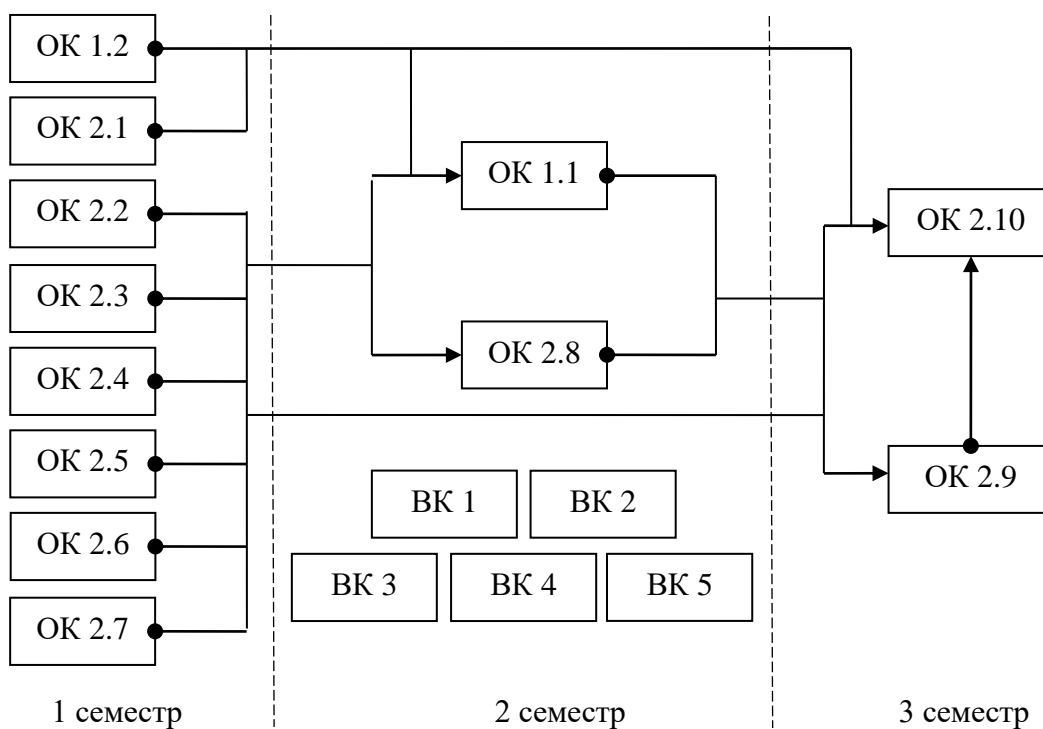

3. Форма атестації здобувачів вищої освіти

Форми атестації здобувачів вищої освіти	Атестація здобувачів здійснюється у формі публічного захисту кваліфікаційної роботи – <u>дипломної роботи магістра</u> .
Вимоги до кваліфікаційної роботи	Кваліфікаційна робота має передбачати розв’язання складної задачі або проблеми у соціальній сфері, що передбачає проведення досліджень та/або здійснення інновацій та характеризується невизначеністю умов і вимог. У кваліфікаційній роботі не може бути академічного плагіату, фабрикації та фальсифікації. Кваліфікаційна робота або її реферат має бути розміщена на офіційному сайті закладу вищої освіти або його структурного підрозділу, або у репозитарії закладу вищої освіти.

**4. Матриця відповідності програмних компетентностей
компонентам освітньої програми**

	ОК 1.1	ОК 1.2	ОК 2.1	ОК 2.2	ОК 2.3	ОК 2.4	ОК 2.5	ОК 2.6	ОК 2.7	ОК 2.8	ОК 2.9	ОК 2.10
ЗК1.	•		•		•	•	•		•	•		•
ЗК2.	•		•	•				•		•		•
ЗК3.	•					•				•		•
ЗК4.		•									•	•
ЗК5.	•										•	•
ЗК6.				•		•					•	
ЗК7.			•			•					•	•
ЗК8.	•		•	•		•			•	•		•
ЗК9.				•		•	•				•	
ЗК10.	•			•							•	
СК1.	•									•	•	•
СК2.	•		•	•								•
СК3.	•		•			•	•	•				
СК4.			•							•		•
СК5.				•		•					•	
СК6.	•		•							•		•
СК7.				•	•	•			•	•		•
СК8.			•	•		•						
СК9.				•		•					•	
СК10.				•		•				•		•
СК11.				•	•	•			•	•	•	•
СК12.				•							•	•
СК13.			•			•					•	
СК14.			•		•			•			•	
СК15.										•		•
СК16.	•									•		•
СК17.				•						•	•	•
СК18.				•	•	•					•	

**5. Матриця забезпечення програмних результатів навчання (ПР)
відповідними компонентами освітньої програми**

	ОК 1.1	ОК 1.2	ОК 2.1	ОК 2.2	ОК 2.3	ОК 2.4	ОК 2.5	ОК 2.6	ОК 2.7	ОК 2.8	ОК 2.9	ОК 2.10
ПР01.	•		•	•			•			•		•
ПР02.	•									•		•
ПР03.	•	•										•
ПР04.	•				•	•			•	•		•
ПР05.	•									•		•
ПР06.	•			•		•				•		•
ПР07.	•									•		•
ПР08.			•	•	•	•			•		•	
ПР09.					•	•		•	•	•		•
ПР10.				•	•	•			•	•		•
ПР11.	•			•						•	•	•
ПР12.				•						•		•
ПР13.							•			•		•
ПР14.	•									•		•
ПР15.	•									•		•
ПР16.				•				•		•		•
ПР17.				•	•	•					•	•
ПР18.				•		•					•	
ПР19.	•		•	•				•		•		•
ПР20.	•			•						•		•