

**МІНІСТЕРСТВО ОСВІТИ І НАУКИ УКРАЇНИ**

**Дніпровський національний університет  
імені Олеся Гончара**

**ЗАТВЕРДЖЕНО:**

Ректор Дніпровського національного  
університету імені Олеся Гончара

Сергій ОКОВИТИЙ

«30» \_\_\_\_\_ 2023 р.



**ОСВІТНЬО – ПРОФЕСІЙНА ПРОГРАМА**

**«МІЖНАРОДНИЙ ТУРИСТИЧНИЙ БІЗНЕС»**

рівень вищої освіти – другий (магістерський)

спеціальність 242 Туризм і рекреація

галузь знань 24 Сфера обслуговування

**Схвалено:**

вченою радою Дніпровського  
національного університету  
імені Олеся Гончара

від 20.04. 2023 р., протокол № 9

**Дніпро  
2023**

## ПЕРЕДМОВА

**1. Внесено:** кафедра туристичного бізнесу та гостинності факультету економіки

**2. Затверджено та надано чинності** рішенням вченої ради Дніпровського національного університету імені Олеся Гончара:

- від «21» грудня 2017 р., пр. № 6 (перша редакція);
- від «21» лютого 2019 р., пр. № 9 ;
- від «10» вересня 2020 р., пр. № 1 (редакція № 2, для набору 2020/2021 н.р.);
- від «30» червня 2022 р., пр. № 12 (редакція № 3, для набору 2022/2023 н.р.);
- від «20» квітня 2023 р., пр. № 9 (редакція № 4, від набору 2023/2024 н.р.).

**3. Розробники (робоча група):**

1. Редько Вікторія Євгенівна, кандидат економічних наук, доцент, доцент кафедри туристичного бізнесу та гостинності.
2. Жиленко Катерина Миколаївна, доктор економічних наук, доцент, завідувач кафедри туристичного бізнесу та гостинності.
3. Сливенко Вячеслав Альбертович, кандидат історичних наук, доцент, доцент кафедри туристичного бізнесу та гостинності.

*Залучені стейкхолдери*

4. Коледа Ганна Ігорівна, начальник відділу з туризму та ребрендингу міста КП «Агентство розвитку Дніпра» Дніпровської міської ради.
5. Карпусь Марія Владиславівна, магістр з туризму, ОПП «Міжнародний туристичний бізнес» зі спеціальності 242 Туризм (випускниця 2020 р.)

**4. При розробці враховані вимоги:**

Освітнього стандарту спеціальності:

**Стандарт вищої освіти** зі спеціальності 242 Туризм для другого (магістерського) рівня вищої освіти, **затверджений** наказом Міністерства освіти і науки України від 21.02.2022 р. № 209, **вводиться в дію** з 2022/2023 навчального року.

Постанова КМУ від 29 квітня 2015 р. № 266 «Про затвердження переліку галузей знань і спеціальностей, за якими здійснюється підготовка здобувачів вищої освіти» (зі змінами внесеними згідно з постановою КМУ від 16 грудня 2022 р. № 1392 «Про внесення змін до переліку галузей знань і спеціальностей, за якими здійснюється підготовка здобувачів вищої освіти»).

## ЛИСТ ПОГОДЖЕННЯ

### освітньо-професійної програми

1. Вчена рада факультету економіки: протокол № 9 від «03» квітня 2023р.

Голова вченої ради \_\_\_\_\_ (Т.В. Гринько)

2. Рада з якості ДНУ: протокол № 9 від «13» 04 2023р.

Голова РЗЯВО \_\_\_\_\_ (В.Б. Сітх-Балгабова)

### Рецензії-відгуки стейкхолдерів (за наявності):

#### 1. Роботодавці:

1. Купріна М.В., керівник офісу компанії «Бонжур тур», ФОП Купріна М.В.
2. Семич Ю.В., директор ТОВ «Астра Тревел».

#### 2. Випускниця:

Хрулькова К.А., Дніпровський національний університет імені Олеся Гончара, спеціальність 242 Туризм, ОП «Міжнародний туристичний бізнес», випуск 2022/2023 н. р.

## 1. Профіль освітньої програми зі спеціальності 242 Туризм і рекреація

1 - Загальна інформація	
Повна назва вищого навчального закладу та структурного підрозділу	Дніпровський національний університет імені Олеся Гончара Факультет економіки Кафедра туристичного бізнесу та гостинності
Офіційна назва освітньої програми	Освітньо-професійна програма «Міжнародний туристичний бізнес»
Офіційна назва освітньої програми (англійською мовою)	Educational and professional program «International Tourism Business»
Ступінь вищої освіти та освітня кваліфікація мовою оригіналу	Магістр Освітня кваліфікація: магістр з туризму і рекреації
Кваліфікація в дипломі	Ступінь: Магістр Спеціальність: 242 Туризм і рекреація Освітня програма: Міжнародний туристичний бізнес
Кваліфікація в дипломі (англійською мовою)	Degree: Master Specialty: 242 Tourism and recreation Educational Program: International Tourism Business
Професійна кваліфікація	Не надається
Тип диплому та обсяг освітньої програми	Диплом магістра, одиничний, 90 кредитів ЄКТС, термін навчання 1 рік 4 місяців
Наявність акредитації	Національне агентство із забезпечення якості вищої освіти Сертифікат про акредитацію освітньої програми «Міжнародний туристичний бізнес» за спеціальністю 242 Туризм другий (магістерський) рівень Дата видачі 11.04.2024 р. № 7433 Строк дії сертифіката до 01.07.2026 р.
Цикл/рівень	НРК – 7 рівень, FQ-EHEA – другий цикл, EQF LLL – 7 рівень
Передумови	Наявність ступеня бакалавра
Форми здобуття освіти	Денна, заочна
Мова(и) викладання	Українська
Термін дії освітньої програми	До 01.07.2026 р. або до проходження повторної акредитації ОП
Інтернет-адреса постійного розміщення опису освітньої програми	<a href="http://www.dnu.dp.ua">www.dnu.dp.ua</a>
2 - Мета освітньої програми	
Підготовка висококваліфікованих фахівців у сфері туризму і рекреації, що вміють вирішувати складні завдання інноваційного та/або управлінського характеру, володіють навичками креативного мислення, здатні успішно здійснювати професійну діяльність й ефективно співпрацювати з суб'єктами міжнародного туризму.	
3 - Характеристика освітньої програми	
Предметна область (галузь знань, спеціальність, спеціалізація (за наявності))	галузь знань 24 Сфера обслуговування спеціальність 242 Туризм і рекреація <b>Об'єкт(и) вивчення та/або діяльності:</b> - туризм як суспільний феномен і складна динамічна система, що включає об'єкти, явища, умови та процеси географічного, економічного, організаційно-правового, соціокультурного,

	<p>екологічного, психологічного змісту, пов'язані з безпечним подорожуванням та обслуговуванням туристів;</p> <p>- туризм як сфера професійної діяльності суб'єктів індустрії туризму щодо організації та управління туристичним процесом на різних ієрархічних рівнях, забезпечення умов функціонування і розвитку туристичного ринку.</p> <p><b>Цілі навчання:</b> набуття здатності розв'язувати задачі дослідницького та/або інноваційного та/або управлінського характеру у сфері туризму і рекреації.</p> <p><b>Теоретичний зміст предметної області:</b> основні поняття, категорії, концепції, принципи, які визначають специфіку функціонування суб'єктів індустрії туризму та рекреації на різних ієрархічних рівнях територіального управління і туристичного бізнесу.</p> <p><b>Методи, методики та технології:</b> просторово-часового, соціокультурологічного, екологічного, економіко-математичного, нефінансового аналізу, синтезу, прогнозування, управління проектами, цифрові технології.</p> <p><b>Інструменти та обладнання:</b> спеціалізоване програмне забезпечення, інтегровані бази даних, картографічні джерела; спеціалізовані кабінети або лабораторії.</p>
<b>Орієнтація освітньої програми</b>	<p>Освітньо-професійна програма магістра має прикладну орієнтацію. Програма розроблена на засадах наукової школи міжнародної економіки факультету міжнародної економіки ДНУ.</p> <p>Прикладна орієнтація: дослідження сучасної системи розвитку міжнародного туризму й комунікації, ефективна співпраця між суб'єктами глобального туристичного ринку</p>
<b>Основний фокус освітньої програми та спеціалізації</b>	<p>Спеціальна освіта у галузі «Сфера обслуговування», зі спеціальності «Туризм і рекреація»</p> <p>Ключові слова: міжнародний туризм, конкурентоспроможний туристичний бізнес, глобальний ринок туристичних послуг, міжнародні туристичні корпорації, сталий розвиток туризму, соціально-відповідальний бізнес, креативне управління й інновації в туристичному бізнесі</p>
<b>Особливості програми</b>	<p>Програма спрямована на поєднання знань з територіальної організації туризму й навичок з підприємницько-управлінської діяльності на міжнародному туристичному ринку для задоволення вибагливого попиту в регіоні.</p>
<b>4 - Придатність випускників до працевлаштування та подальшого навчання</b>	
<b>Придатність до працевлаштування</b>	<p>Випускники можуть працювати в установах, закладах, підприємствах різних форм власності та їх об'єднаннях, в органах публічного управління туризмом різних рівнів, громадських туристичних організаціях та у ЗВО, які здійснюють підготовку фахівців для сфери туризму та рекреації, а також на первинних посадах за професіями, визначеними Національним класифікатором України: Класифікатор професій ДК 003:2010</p> <p>1 Законодавці, вищі державні службовці, керівники, менеджери (управителі)</p> <p>12 Керівники підприємств, установ та організацій</p> <p>1229 Керівники інших основних підрозділів</p> <p>1229.6 Керівники підрозділів у сфері культури, відпочинку та спорту</p> <p>1229.7 Керівники інших основних підрозділів в інших сферах</p>

	<p>діяльності</p> <p>14 Менеджери (управителі) підприємств, установ, організацій та їх підрозділів</p> <p>1448 Менеджери (управителі) туристичних агентств та бюро подорожей</p> <p>1448.1 Менеджери (управителі) з організації діяльності туристичних агентств та бюро подорожей</p> <p>1448.1 Менеджер (управитель) з туризму</p> <p>1492 Менеджери (управителі) у сфері культури, відпочинку та спорту</p> <p>2 Професіонали</p> <p>2213.2 Фахівець з рекреації</p> <p>248 Професіонали в галузі туризму, готельної, ресторанної та санаторно-курортної справи</p> <p>2481 Професіонали в галузі туризму</p> <p>2481.1 Молодший науковий співробітник (туризмологія, екскурсознавство)</p> <p>2481.2 Туризмознавці</p> <p>2482.2 Фахівець із гостинності (готелі, туристичні комплекси та ін.)</p> <p>Здійснювати діяльність згідно КВЕД-2020:</p> <p>79.11 Діяльність туристичних агентств</p> <p>79.12 Діяльність туристичних операторів</p> <p>79.90 Надання інших послуг бронювання та пов'язана з цим діяльність</p>
<b>Подальше навчання</b>	Можливе продовження навчання на третьому (освітньо-науковому) рівні вищої освіти для здобуття ступеня доктора філософії.
<b>5 - Викладання та оцінювання</b>	
<b>Викладання та навчання</b>	Студентоцентроване навчання, проблемно-орієнтоване, компетентнісно-орієнтоване навчання, аудиторне викладання (лекції та практичні заняття), самонавчання, індивідуальні консультації із викладачами, практична підготовка.
<b>Оцінювання</b>	Екзамени, заліки, диф.заліки, презентації, захист курсових та творчих робіт, захист звітів з практики, кваліфікаційна робота.
<b>6 – Програмні компетентності</b>	
<b>Інтегральна компетентність (ІК)</b>	Здатність розв'язувати складні задачі дослідницького та/або інноваційного характеру у сфері туризму і рекреації.
<b>Загальні компетентності (ЗК)</b>	<p><i>Компетентності, визначені стандартом вищої освіти:</i></p> <p>ЗК1. Здатність до організації, планування, прогнозування результатів діяльності.</p> <p>ЗК2. Здатність вести професійну діяльність у міжнародному та вітчизняному середовищі.</p> <p>ЗК3. Здатність спілкуватися іноземною мовою.</p> <p>ЗК4. Здатність розробляти проекти та управляти ними.</p> <p>ЗК5. Здатність оцінювати та забезпечувати якість виконуваних робіт.</p> <p>ЗК 6. Здатність до абстрактного мислення, аналізу та синтезу.</p> <p>ЗК 7. Здатність виявляти, ставити та вирішувати проблеми.</p>
<b>Спеціальні (фахові, предметні) компетентності (СК/ФК)</b>	<p><i>Компетентності, визначені стандартом вищої освіти:</i></p> <p>СК1. Здатність застосовувати у професійній діяльності категорійно-термінологічний апарат, концепції, методи та інструментарій системи наук, що формують науковий базис туризму та рекреації.</p>

	<p>СК2. Здатність планувати і виконувати наукові та/або прикладні дослідження у сфері туризму та рекреації.</p> <p>СК3. Здатність до управління туристичним процесом у публічному секторі, в туристичній дестинації, туристичному підприємстві на різних ієрархічних рівнях.</p> <p>СК4. Здатність організовувати діяльність та співпрацю суб'єктів регіонального, національного та міжнародного туристичних ринків на засадах сталого розвитку з урахуванням світового досвіду.</p> <p>СК5. Здатність оперувати інструментами збору, обробки інформації, аналізувати та управляти туристичною інформацією.</p> <p>СК6. Здатність до аналізу, прогнозування, планування бізнес-процесів та геопросторового планування у сфері туризму та рекреації.</p> <p>СК7. Здатність розробляти та впроваджувати інновації в діяльності суб'єктів туристичного ринку.</p> <p><i>Компетентності, визначені закладом вищої освіти</i></p> <p>СК 8. Здатність до ефективної підприємницької діяльності на національному та міжнародному туристичному ринку.</p> <p>СК 9. Здатність формувати конкурентоспроможну діяльність суб'єкта міжнародного туристичного бізнесу.</p>
<b>7 – Програмні результати навчання</b>	
	<p><i>Результати навчання, визначені стандартом вищої освіти:</i></p> <p>РН1. Спеціалізовані концептуальні знання, що включають сучасні наукові здобутки, критичне осмислення проблем у сфері туризму та рекреації і на межі галузей знань.</p> <p>РН2. Спеціалізовані уміння/навички розв'язання проблем, необхідні для проведення досліджень та/або провадження інноваційної діяльності з метою розвитку нових знань та процедур у сфері туризму і рекреації.</p> <p>РН3. Застосовувати сучасні цифрові технології, методи та інструменти дослідницької та інноваційної діяльності для розв'язання складних задач у сфері туризму та рекреації.</p> <p>РН4. Проводити аналіз геопросторової організації туристичного процесу, проєктувати його стратегічний розвиток на засадах сталості.</p> <p>РН5. Здійснювати комплексний аналіз і оцінювання функціонування туристичного ринку різних ієрархічних рівнів, прогнозувати тенденції його розвитку.</p> <p>РН6. Аналізувати та оцінювати діяльність суб'єктів туристичного ринку, планувати результати їх стратегічного розвитку.</p> <p>РН7. Організовувати співпрацю зі стейкхолдерами, формувати механізми взаємодії суб'єктів туристичного ринку з урахуванням аспектів соціальної та етичної відповідальності.</p> <p>РН8. Управляти процесами в суб'єктах індустрії туризму та рекреації на різних ієрархічних рівнях, які є складними, непередбачуваними і потребують нових стратегічних підходів.</p> <p>РН9. Розробляти та реалізовувати проєкти у сфері туризму та рекреації на засадах економічної, соціальної і екологічної ефективності.</p> <p>РН10. Приймати ефективні рішення у сфері туризму та рекреації щодо розв'язання широкого кола проблем, зокрема безпеки і якості туристичного обслуговування.</p> <p>РН11. Вільно спілкуватися державною та іноземною мовами усно</p>

	<p>і письмово для обговорення професійних проблем, презентації результатів досліджень та проєктів у сфері туризму і рекреації.</p> <p>PH12. Аналізувати, формулювати і реалізовувати національну та регіональну туристичну політику, вдосконалювати механізми управління туристичними дестинаціями на національному, регіональному та локальному рівнях.</p> <p><i>Результати навчання, визначені закладом вищої освіти</i></p> <p>PH13. Уміти формувати конкурентоспроможну діяльність суб'єкта міжнародного туристичного бізнесу й оцінювати результати підприємницької діяльності на національному та міжнародному туристичному ринку.</p>
<b>8 - Ресурсне забезпечення реалізації програми</b>	
<b>Кадрове забезпечення</b>	Кадрове забезпечення відповідає чинним Ліцензійним умовам провадження освітньої діяльності у сфері вищої освіти та базується на наступних принципах: відповідності наукових спеціальностей науково-педагогічних працівників освітнім галузі знань та спеціальності; обов'язковості та періодичності проходження стажування і підвищення кваліфікації викладачів; моніторингу рівня наукової активності науково-педагогічних працівників; впровадження результатів стажування та наукової діяльності у освітній процес.
<b>Матеріально-технічне забезпечення</b>	Матеріально-технічне забезпечення навчальних приміщень та соціальна інфраструктура університету в повному обсязі відповідає чинним Ліцензійним умовам. В освітньому процесі використовується мультимедійне обладнання для проведення лекцій і практичних занять, кабінету туризмознавства, а також міжкафедральних комп'ютерних лабораторій.
<b>Інформаційне та навчально-методичне забезпечення</b>	Університет має власний веб-сайт за адресою <a href="http://dnu.dp.ua">http://dnu.dp.ua</a> , де розміщено інформацію щодо інформаційного та навчально-методичного забезпечення освітнього процесу. Інформаційне забезпечення ґрунтується на використанні ресурсів: загально університетських та кафедральних бібліотек, мережі Internet з вільним доступом, колекцій цифрового репозиторію. Навчально-методичне забезпечення засновано на розроблених для кожної дисципліни робочих навчальних програмах, а також програмі практичної підготовки за спеціальністю. В наявності завдання для самостійної роботи студентів, методичні рекомендації для виконання курсових та кваліфікаційних робіт. Критерії оцінювання знань та вмінь здобувачів вищої освіти розроблені для поточного та семестрового контролю з кожної дисципліни, а також для підсумкової атестації за спеціальністю.
<b>9 - Академічна мобільність</b>	
<b>Національна кредитна мобільність</b>	На основі двосторонніх договорів між ДНУ та університетами України
<b>Міжнародна кредитна мобільність</b>	На основі двосторонніх договорів між ДНУ та університетами інших країн
<b>Навчання іноземних здобувачів вищої освіти</b>	Можливе за умови вивчення студентом української мови



## 2. Перелік компонент освітньо-професійної програми та їх логічна послідовність

### 2.1. Перелік компонент ОП

Код н/д	Компоненти освітньої програми (навчальні дисципліни, курсові проекти (роботи), практики, кваліфікаційна робота)	Кількість кредитів	Форма підсумкового контролю	Послідовність вивчення, семестр
1	2	3	4	5
<b>Обов'язкові компоненти</b>				
<b>I Цикл загальної підготовки</b>				
ОК 1.1	Методологія та організація наукових досліджень	4,0	екзамен	1
ОК 1.2	Іноземна мова професійного спілкування	3,0	диф. залік	1
<b>Всього I</b>		<b>7</b>		
<b>II Цикл професійної підготовки</b>				
ОК 2.1.	Моніторинг міжнародних туристичних ринків	5,0	екзамен	1
ОК 2.2.	Креативне управління міжнародним туристичним бізнесом	5,0	екзамен	1
ОК 2.3.	Ризики й економічна безпека в міжнародному туризмі	4,0	диф. залік	1
ОК 2.4.	Конкурентоспроможність та інноваційність туристичного бізнесу	4,0	екзамен	1
ОК 2.5.	Сталий розвиток туризму	3,0	екзамен	1
ОК 2.6.	Міжнародний туристичний бізнес	6,0	екзамен	2
ОК 2.7.	Курсова робота з дисципліни «Міжнародний туристичний бізнес»	1,0	диф. залік	2
ОК 2.8	Виробнича практика: переддипломна	9,0	диф. залік	3
ОК 2.9	Підготовка та захист кваліфікаційної роботи	21,0	захист кваліфікаційної роботи	3
<b>Всього II</b>		<b>58</b>		
<b>Всього</b>		<b>65</b>		
<b>Вибіркові компоненти</b>				
ВК 1	Дисципліна 1	5,0	диф. залік	2
ВК 2.	Дисципліна 2	5,0	диф. залік	2
ВК 3	Дисципліна 3	5,0	диф. залік	2
ВК 4	Дисципліна 4	5,0	диф. залік	2
ВК 5	Дисципліна 5	5,0	диф. залік	2
<b>Загальний обсяг обов'язкових компонент</b>				<b>65 (72%)</b>
<b>Загальний обсяг вибірових компонент (дисциплін вибору студента)</b>				<b>25 (28%)</b>
<b>ЗАГАЛЬНИЙ ОБСЯГ ОСВІТНЬОЇ ПРОГРАМИ</b>				<b>90</b>

**Примітка:** здобувачам вищої освіти пропонується провести вибір навчальних дисциплін на основі двох переліків вибірових компонент:

- **університетський вибіровий каталог (УВК)**, що складається із загальноуніверситетського переліку дисциплін, на основі якого здійснюється вибір дисциплін для формування загальних компетентностей ОП, соціальних навичок та світогляду за власним уподобанням. Перелік дисциплін розміщується на сайті університету.
- **факультетський вибіровий каталог (ФВК)** – навчальні дисципліни галузево-професійного спрямування зі спеціальностей факультету, що дозволяють отримати професійні навички з певної галузі знань та навчальні дисципліни професійного спрямування, що дозволяють отримати поглиблену підготовку за освітньою програмою й закріплюють набуті фахові компетентності. На основі засвоєння дисциплін із факультетського каталогу формуються загально-професійні або фахові компетентності. Перелік дисциплін розміщується на сайті університету/ факультету.

## 2.2. Структурно-логічна схема ОП

Курс	Семестр	Компоненти освітньої програми	Кількість компонентів за семестр	Кількість компонентів за навчальний рік
1	1	ОК 1.1, ОК 1.2, ОК 2.1, ОК 2.2, ОК 2.3, ОК 2.4, ОК 2.5	7	14
	2	ОК 2.6, ОК 2.7, ВК 1, ВК 2, ВК 3, ВК 4, ВК 5	7	
2	3	ОК 2.8, ОК 2.9	2	2

### Послідовність засвоєння компонент ОП

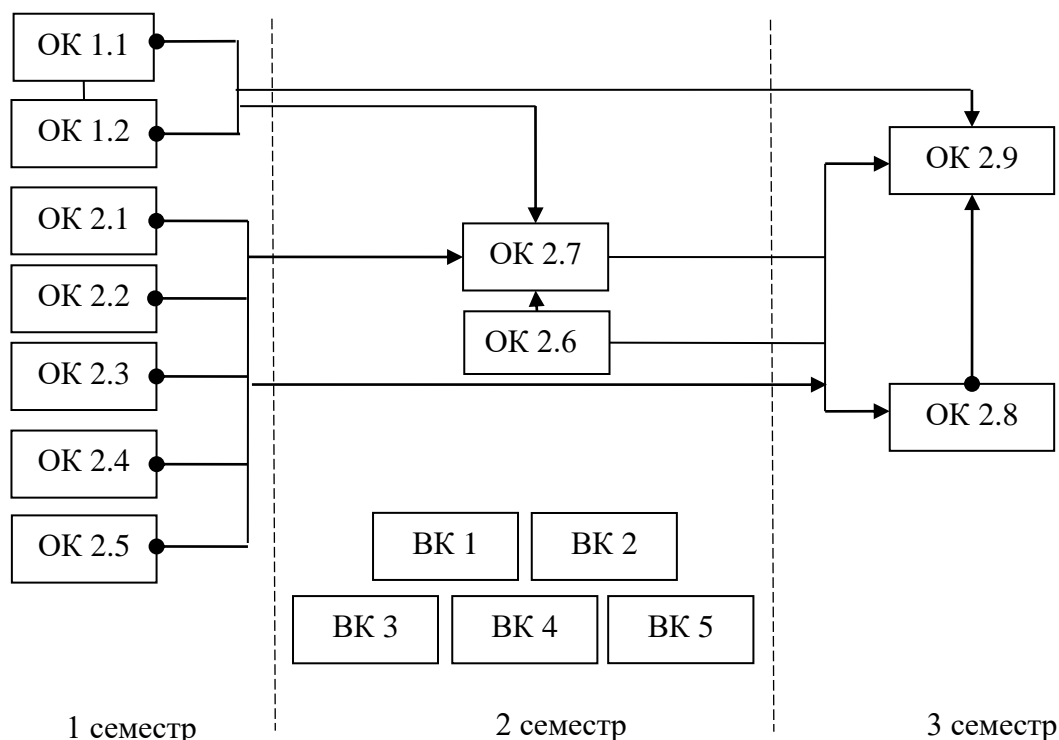

## 3. Форма атестації здобувачів вищої освіти

<b>Форми атестації здобувачів вищої освіти</b>	Атестація здійснюється у формі публічного захисту кваліфікаційної роботи
<b>Вимоги до кваліфікаційної роботи</b>	Кваліфікаційна робота має передбачати розв'язання складної задачі або проблеми дослідницького та/або інноваційного характеру у сфері туризму і рекреації. Кваліфікаційна робота не повинна містити академічного плагіату, фабрикації, фальсифікації. Кваліфікаційна робота або її реферат має бути розміщена на офіційному сайті закладу вищої освіти або його структурного підрозділу, або у репозитарії закладу вищої освіти.
<b>Вимоги до публічного захисту (демонстрації)</b>	Представлення завершеної кваліфікаційної роботи, результати перевірки на унікальність; відгук наукового керівника і зовнішнього рецензента.

#### 4. Матриця відповідності програмних компетентностей компонентам освітньої програми

	OK 1.1	OK 1.2	OK 2.1	OK 2.2	OK 2.3	OK 2.4	OK 2.5	OK 2.6	OK 2.7	OK 2.8	OK 2.9
ЗК1			•	•	•						•
ЗК2				•		•		•		•	
ЗК3		•								•	•
ЗК4			•	•				•	•		•
ЗК5			•			•		•	•	•	•
ЗК 6	•			•		•		•		•	•
ЗК 7	•			•	•			•	•		•
СК1	•						•				•
СК2	•								•		•
СК3.			•	•		•	•	•	•	•	•
СК4				•		•	•	•	•		•
СК5			•		•	•		•	•	•	•
СК6			•		•			•	•	•	•
СК7				•		•					•
СК 8				•	•	•		•	•		•
СК 9						•		•	•	•	•

#### 5. Матриця забезпечення програмних результатів навчання (РН) відповідними компонентами освітньої програми

	OK 1.1	OK 1.2	OK 2.1	OK 2.2	OK 2.3	OK 2.4	OK 2.5	OK 2.6	OK 2.7	OK 2.8	OK 2.9
РН1	•		•	•			•	•	•		•
РН2	•			•	•	•			•		•
РН3	•			•		•		•	•	•	•
РН4			•				•	•	•	•	
РН5			•	•						•	•
РН6			•	•		•		•	•	•	•
РН7				•		•	•	•		•	•
РН8				•	•	•		•	•	•	•
РН9				•					•		•
РН10				•	•	•		•			•
РН11	•	•	•	•	•	•	•	•	•	•	•
РН12			•	•			•	•			•
РН13			•	•	•	•		•	•	•	•