

**МІНІСТЕРСТВО ОСВІТИ І НАУКИ УКРАЇНИ**  
**Дніпровський національний університет**  
**імені Олеся Гончара**

**ЗАТВЕРДЖЕНО:**

Ректор Дніпровського національного  
університету імені Олеся Гончара

*М.В. Поляков*  
Поляков М.В.  
« 10 » 2020 р.



**ОСВІТНЬО-ПРОФЕСІЙНА ПРОГРАМА**

**«ПУБЛІЧНЕ УПРАВЛІННЯ ТА АДМІНІСТРУВАННЯ»**

<b>РІВЕНЬ ВИЩОЇ ОСВІТИ</b>	другий (магістерський)
<b>СПЕЦІАЛЬНІСТЬ</b>	281 Публічне управління та адміністрування
<b>ГАЛУЗЬ ЗНАНЬ</b>	281 Публічне управління та адміністрування

**Схвалено:**

вченою радою Дніпровського  
національного університету  
імені Олеся Гончара

від 10.09 2020 р., протокол № 1

Дніпро  
2020

## ПЕРЕДМОВА

**1 Внесено:** кафедрою теорії держави і права, конституційного права та державного управління юридичного факультету та Навчально-методичним центром післядипломної освіти та підвищення кваліфікації Дніпровського національного університету імені Олеся Гончара

**2. Затверджено та надано чинності** рішенням Вченої ради Дніпровського національного університету імені Олеся Гончара:

- від «21» грудня 2017 р., пр. №6 (перша редакція)
- від «21» 02 2020 р., пр. № 9 (зміни);
- від «10» 09 2020 р., пр. № 1 (редакція №2, для набору 2020/2021 н.р.).

### **3. Розробники (робоча група):**

1. Мудриєвська Людмила Михайлівна, кандидат філософських наук, кандидат юридичних наук, доцент за кафедрою теорії держави і права, завідувач кафедри теорії держави і права, конституційного права та державного управління;

2. Приходько Ольга Миколаївна, кандидат наук з державного управління, доцент за кафедрою публічного управління та землеустрою, доцент кафедри соціальної роботи, гарант освітньо-професійної програми «Публічне управління та адміністрування»;

3. Ключев Володимир Петрович, кандидат технічних наук, директор Навчально-методичного центру післядипломної освіти та підвищення кваліфікації

4. Кальниш Юрій Григорович, доктор наук з державного управління, професор кафедри соціології

5. Грабильнікова Олена Анатоліївна, кандидат юридичних наук, доцент кафедри цивільного, трудового та господарського права

### **4. При розробці враховані вимоги:**

#### **1. Освітнього стандарту спеціальності:**

**Стандарт вищої освіти** зі спеціальності 281 Публічне управління та адміністрування **затверджений** наказом Міністерства освіти і науки України від 04.08 2020 р. №1001, **вводиться в дію** з 2020/2021 навчального року.

Стандарт **погоджено** рішенням Національного агентства із забезпечення якості вищої освіти від 23.04.2020 р., протокол № 14.

## ЛИСТ ПОГОДЖЕННЯ

### освітньо-професійної програми

1. Вчена рада юридичного факультету: протокол № 1 від «08» 09 2020р.

Голова Вченої ради \_\_\_\_\_ (О.Л. Соколенко)

2. НМР НМЦ ПДО ПК: протокол № 1 від «07» 09 2020р.

В.о. голови НМР \_\_\_\_\_ (В.О. Клочко)

3. Рада з якості ДНУ: протокол № 1 від «08» 09 2020р.

Голова РЗЯВО \_\_\_\_\_ (О.О. Дробахін)

#### Рецензії-відгуки стейкхолдерів (за наявності):

##### 1. Роботодавці:

1. **Савченко – Сватко Олена Миколаївна**, кандидат наук з державного Управління Дніпропетровська обласна рада, заст. керуючого справами - начальник відділу з питань кадрового менеджменту та служби в органах місцевого самоврядування виконавчого апарату

2. **Молошна Олена Леонідівна**, кандидат наук з державного управління виконавчий директор Дніпропетровського регіонального відділення Всеукраїнської асоціації органів місцевого самоврядування (Асоціація міст України)

##### 2. Здобувачі вищої освіти:

1. **Одинцова Ірина Миколаївна**, староста групи ІЦД-19м-1з, Адвокатське об'єднання «Одинцов і партнери».

## Профіль освітньої програми

### зі спеціальності 281 Публічне управління та адміністрування

<b>1 – Загальна інформація</b>	
<b>Повна назва вищого навчального закладу та структурного підрозділу</b>	Дніпровський національний університет імені Олеся Гончара. Кафедра теорії держави і права, конституційного права та державного управління. Навчально-методичний центр післядипломної освіти та підвищення кваліфікації.
<b>Офіційна назва освітньої програми</b>	Освітньо-професійна програма «Публічне управління та адміністрування»
<b>Офіційна назва освітньої програми (англійською мовою)</b>	Educational program: Public management and administration
<b>Ступінь вищої освіти на назва кваліфікації мовою оригіналу</b>	Магістр Освітня кваліфікація: магістр публічного управління та адміністрування
<b>Кваліфікація в дипломі</b>	Ступінь: магістр Спеціальність: Публічне управління та адміністрування Освітня програма: Публічне управління та адміністрування
<b>Кваліфікація в дипломі (англійською мовою)</b>	Master, Management, Specialty: Public management and administration educational program: «Public management and administration»
<b>Тип диплому та обсяг освітньої програми</b>	Диплом магістра, одиничний, 90 кредитів ЄКТС, Термін навчання 16 місяців
<b>Наявність акредитації</b>	Національне агентство із забезпечення якості вищої освіти Рішення про акредитацію освітньої програми «Публічне управління та адміністрування» за спеціальністю 281 Публічне управління та адміністрування другий (магістерський) рівень Рішення від 28.01.2020 р. № 2(19).2.200 Строк дії до 28.01.2021
<b>Цикл/рівень</b>	НРК України – 8 рівень, FQ-EHEA – другий цикл, EQF-LLL – 7 рівень
<b>Передумови</b>	Наявність ступеня бакалавра та магістра, ОКР спеціаліста
<b>Форми навчання</b>	Вечірня, заочна
<b>Мова викладання</b>	Українська
<b>Термін дії освітньої програми</b>	до дати закінчення дії рішення ОП або до проходження повторної акредитації ОП
<b>Інтернет адреса постійного розміщення опису освітньої програми</b>	<a href="http://www.dnu.dp.ua">http://www.dnu.dp.ua</a>
<b>2-Мета освітньої програми</b>	
Підготовка висококваліфікованих фахівців сфери публічного управління і адміністрування, здатних професійно розв'язувати проблеми та вирішувати завдання стратегічного і поточного управління, регулювання та функціонування системи публічного управління, що передбачає застосування професійних компетентностей в загальній сфері управління та адміністрування на різних рівнях влади.	

<b>3-Характеристика освітньої програми</b>	
<b>Предметна область (галузь знань, спеціальність, спеціалізація)</b>	<p>28 Публічне управління та адміністрування 281 Публічне управління та адміністрування</p> <p><b>Об'єкти вивчення:</b> принципи і закономірності функціонування системи публічного управління та адміністрування як сукупності інститутів державного управління, місцевого самоврядування, громадського суспільства відповідно до покладених до них функцій та повноважень; відносини, явища, процеси, моделі та механізми, що характеризують прояви публічного та адміністрування на вищому, центральному, регіональному та місцевому рівнях.</p> <p><b>Цілі навчання:</b> підготовка фахівців з публічного управління та адміністрування, здатних розв'язувати складні задачі і проблеми у сфері публічного управління та адміністрування.</p> <p><b>Теоретичний зміст предметної області:</b> наукові концепції теорії публічного управління та адміністрування, зокрема на вищому, центральному, регіональному та місцевому рівнях</p> <p><b>Методи, методики та технології:</b> наукового пізнання, управління та прийняття рішень, <b>аналітичної обробки інформації, інституціонального, функціонального, організаційно-технологічного та правового забезпечення публічного адміністрування, електронного урядування, системного аналізу, моделювання, прогнозування та проектування.</b></p> <p><b>Інструментарій та обладнання:</b> інформаційно-аналітичні інструменти, системи підтримки прийняття та реалізації управлінських рішень, спеціалізоване програмне забезпечення.</p>
<b>Орієнтація освітньої програми</b>	Освітньо-професійна програма має прикладну орієнтацію, та спрямована на опрацювання управлінських технологій в галузі публічного управління та адміністрування.
<b>Основний фокус освітньої програми та спеціалізації</b>	<p>Спеціальна освіта зі спеціальності 281 Публічне управління та адміністрування</p> <p>Ключові слова: професійна підготовка кадрів для публічного управління; розробка, аналіз і реалізація державної політики, управлінські функції, адміністративні послуги, інноваційні процеси у суспільстві, соціальна справедливість, демократія, забезпечення прав і свобод людини, сталий розвиток на основі світових та європейських стандартів, публічна служба, публічна політика</p>
<b>Особливості програми</b>	Міждисциплінарна та багатопрофільна підготовка для роботи в організаціях (установах) публічного сектору. Обов'язкова практична підготовка на основі укладених угод з органами державної влади і місцевого самоврядування, та залучення в освітній процес фахівців-практиків сфери публічного управління та адміністрування
<b>4- Придатність випускників до працевлаштування та подальшого навчання</b>	
<b>Придатність до працевлаштування</b>	<p>Випускники можуть працювати на первинних посадах за професіями, визначеними Національним класифікатором України: Класифікатор професій ДК 003:2010</p> <p>1120 Вищі посадові особи державних органів влади</p>

	<p>1120.1 Вищі посадові особи органів державної виконавчої влади;</p> <p>1120.2 Вищі посадові особи місцевих органів державної влади;</p> <p>114 Вищі посадові особи громадських і самоврядувальних організацій;</p> <p>1210. Керівники підприємств, установ та організацій</p> <p>1229 Керівники інших основних підрозділів</p> <p>1229.1 Керівні працівники апарату центральних органів державної влади</p> <p>1229.3 Керівні працівники апарату місцевих органів державної влади</p> <p>24 Інші професіонали</p> <p>241 Професіонали в сфері державної служби, аудиту, бухгалтерського обліку, праці та зайнятості, маркетингу, ефективності підприємництва, раціоналізації виробництва та інтелектуальної власності</p> <p>2419 Професіонали у сфері державної служби, маркетингу, ефективності господарської діяльності, раціоналізації виробництва, інтелектуальної власності та інноваційної діяльності</p> <p>2419.3 Професіонали державної служби</p> <p>2419.3 Адміністратор дозвільної системи</p> <p>2419.3 Державний експерт</p> <p>2419.3 Державний соціальний інспектор</p> <p>2419.3 Консультант (в апараті органів державної влади, виконкому)</p> <p>2419.3 Помічник-консультант народного депутата України</p> <p>2419.3 Радник (органи державної влади)</p> <p>2419.3 Спеціаліст державної служби</p> <p>2419.3 Спеціаліст з питань кадрової роботи та державної служби</p> <p>Відповідно до Класифікації видів економічної діяльності КВЕД-2010/2019 у сферах: Державне управління й оборона; обов'язкове соціальне страхування; Професійна, наукова та технічна діяльність; Освіта; Охорона здоров'я та надання соціальної допомоги; Надання інших видів послуг; Діяльність екстериторіальних організацій і органів (секція O, розділ 84; секція M, розділ 70; секція P, розділ 85; секція Q, розділ 88; секція S, розділ 94; секція U, розділ 99).</p>
<b>Подальше навчання</b>	Можуть продовжити підготовку на третьому (освітньо-науковому) рівні для здобуття ступеня доктора філософії
<b>5- Викладання та оцінювання</b>	
<b>Викладання та навчання</b>	Студентоцентроване навчання, самонавчання, проблемно-орієнтоване навчання, навчання через практику тощо.
<b>Оцінювання</b>	Екзамени, диференційні заліки, контрольні роботи, презентації, творчі завдання, звіти з практики, захист кваліфікаційної роботи
<b>6-Програмні компетентності</b>	
<b>Інтегральна компетентність</b>	Здатність розв'язувати складні задачі і проблеми у сфері публічного управління та адміністрування та/або у процесі навчання, що передбачає проведення досліджень та/або здійснен-

<b>Загальні компетентності (ЗК)</b>	<p>ня інновацій та характеризується невизначеністю умов і вимог</p> <p><i>Компетентності, визначені стандартом вищої освіти:</i></p> <p>ЗК01. Здатність до абстрактного мислення, аналізу та синтезу.</p> <p>ЗК02. Здатність працювати в команді, мотивувати людей та рухатися до спільної мети, бути лідером, діяти соціально відповідально та свідомо.</p> <p>ЗК03. Здатність розробляти та управляти проектами.</p> <p>ЗК04. Здатність удосконалювати й розвивати професійний, інтелектуальний і культурний рівні.</p> <p>ЗК05. Здатність приймати обґрунтовані рішення та використовувати сучасні комунікаційні технології.</p> <p>ЗК06. Здатність до професійного спілкування іноземною мовою.</p> <p>ЗК07. Здатність генерувати нові ідеї (креативність).</p>
<b>Спеціальні (фахові, предметні) компетентності (СК\ФК)</b>	<p><i>Компетентності, визначені стандартом вищої освіти:</i></p> <p>СК01. Здатність налагоджувати соціальну взаємодію, співробітництво, попереджати та розв'язувати конфлікти.</p> <p>СК02. Здатність організовувати діяльність органів публічного управління та інших організацій публічної сфери.</p> <p>СК03. Здатність організовувати інформаційно-аналітичне забезпечення управлінських процесів із використанням сучасних інформаційних ресурсів та технологій, зокрема розробляти заходи щодо впровадження електронного урядування в різних сферах публічного управління та адміністрування.</p> <p>СК04. Здатність визначати показники сталого розвитку на вищому, центральному, регіональному, місцевому та організаційному рівнях.</p> <p>СК05. Здатність представляти органи публічного управління у відносинах з іншими державними органами та органами місцевого самоврядування, громадськими об'єднаннями, підприємствами, установами і організаціями незалежно від форм власності, громадянами та налагоджувати ефективні комунікації з ними.</p> <p>СК06. Здатність здійснювати професійну діяльність з урахуванням потреб забезпечення національної безпеки України.</p> <p>СК07. Здатність самостійно готувати проекти нормативно-правових актів, аналітичні довідки, пропозиції, доповіді, надавати експертну оцінку нормативно-правовим актам на різних рівнях публічного управління та адміністрування.</p> <p>СК08. Здатність розробляти стратегічні документи розвитку соціально-економічних систем на вищому, центральному, регіональному, місцевому та організаційному рівнях.</p> <p>СК09. Здатність здійснювати наукову та дослідницьку діяльність у сфері публічного управління та адміністрування.</p> <p>СК10. Здатність приймати обґрунтовані управлінські рішення з урахуванням питань європейської та євроатлантичної інтеграції.</p> <p><i>Компетентності, визначені закладом вищої освіти:</i></p> <p>СК.11 Здатність аналізувати, розробляти та реалізовувати публічну політику, виробляти аналітичні рекомендації для прийняття політичних і управлінських рішень, діагностики та аналізу соціально-гуманітарної політики.</p>

	<p>СК.12 Здатність досліджувати та розв'язувати складні проблеми стратегічного планування та управління, механізмів оцінки ризиків, інституційного та організаційного забезпечення в системі публічного управління та адміністрування, готувати державно-управлінські проекти, розробляти плани, прогнози соціально-економічного розвитку територій.</p> <p>СК.13 Здатність формувати та реалізовувати кадрову політику на принципах реформування публічної служби, запобігання та протидії корупції та забезпечення доброчесності, дотримання нормативно-правових та морально-етичних норм поведінки та утвердження етичної поведінки, розвитку керівних і лідерських здібностей публічних службовців.</p>
<b>7-Програмні результати навчання</b>	
	<p><i>Результати навчання, визначені стандартом вищої освіти:</i></p> <p>РН01. Знати теоретичні та прикладні засади вироблення й аналізу публічної політики, основ та технологій прийняття управлінських рішень.</p> <p>РН02. Розв'язувати складні задачі публічного управління та адміністрування, враховуючи вимоги законодавства, виявляти правові колізії та проблеми, розробляти проекти нормативно-правових актів для їх усунення.</p> <p>РН03. Знати основні засади національної безпеки та уміти попереджати й нейтралізувати виклики і загрози національним інтересам України в межах своєї професійної компетенції.</p> <p>РН04. Використовувати сучасні статистичні методи, моделі, цифрові технології, спеціалізоване програмне забезпечення для розв'язання складних задач публічного управління та адміністрування.</p> <p>РН05. Визначати пріоритетні напрями впровадження електронного урядування та розвитку електронної демократії.</p> <p>РН06. Здійснювати ефективне управління інноваціями, ресурсами, ризиками, проектами, змінами, якістю, застосовувати сучасні моделі, підходи та технології, міжнародний досвід при проектуванні та реорганізації управлінських та загально-організаційних структур.</p> <p>РН07. Уміти розробляти національні/регіональні програмні документи щодо розвитку публічного управління, використовуючи системний аналіз і комплексний підхід, а також методи командної роботи.</p> <p>РН08. Уміти здійснювати ефективну комунікацію, аргументувати свою позицію, використовувати сучасні інформаційні та комунікаційні технології у сфері публічного управління та адміністрування на засадах соціальної відповідальності, правових та етичних норм.</p> <p>РН09. Спілкуватися іноземною мовою на професійну тематику, обговорювати проблеми публічного управління та результати досліджень.</p> <p>РН10. Представляти органи публічного управління й інші організації публічної сфери та презентувати для фахівців і широкого загалу результати їх діяльності.</p> <p>РН11. Розробляти обґрунтовані управлінські рішення з ура-</p>



	<p>хуванням питань європейської та євроатлантичної інтеграції, враховувати цілі, наявні законодавчі, часові та ресурсні обмеження, оцінювати політичні, соціальні, економічні та екологічні наслідки варіантів рішень.</p> <p>РН.12. Планувати і здійснювати наукові та прикладні дослідження у сфері публічного управління та адміністрування, включаючи аналіз проблематики, постановку цілей і завдань, вибір та використання теоретичних та емпіричних методів дослідження, аналіз його результатів, формулювання обґрунтованих висновків.</p> <p><i>Результати навчання, визначені закладом вищої освіти:</i></p> <p>РН.13 аналізувати правові норми у конкретних практичних ситуаціях публічного управління, організувати розробку проектів актів законодавства та індивідуальних правових актів.</p> <p>РН.14 планувати кар'єри публічних службовців та заходи з розвитку лідерських якостей персоналу органів публічного управління, дотримання етичних норм поведінки, доброчесності, боротьби зі злочинністю та протидія корупційним проявам.</p> <p>РН.15 використовувати інноваційні соціальні технології, підходи, механізми соціального діалогу та державно-громадського партнерства в процесах вироблення та реалізації публічної політики у сфері соціогуманітарного розвитку, гендерної політики, серед малозабезпечених верств населення та програм соціальної та правової захищеності осіб з обмеженими можливостями.</p>
<b>8-Ресурсне забезпечення реалізації програми</b>	
<b>Кадрове забезпечення</b>	<p>Кадрове забезпечення відповідає Ліцензійним умовам провадження освітньої діяльності у сфері вищої освіти та базується на наступних принципах;</p> <p>відповідності наукових спеціальностей науково-педагогічних працівників освітнім галузям знань та спеціальності;</p> <p>обов'язковості та періодичності проходження стажування і підвищення кваліфікації викладачів;</p> <p>моніторингу рівня наукової активності науково-педагогічних працівників;</p> <p>впровадження результатів стажування в освітній процес.</p>
<b>Матеріально-технічне забезпечення</b>	<p>Матеріально-технічне забезпечення навчальних приміщень та соціальна інфраструктура університету в повному обсязі відповідає чинним Ліцензійним умовам. В освітньому процесі використовується мультимедійне обладнання для проведення лекцій, для практичних та лабораторних занять обладнання спеціалізованих кабінетів (аудиторія мережевої взаємодії Компетентнісного центру, майстерня навчальної продукції Компетентнісного центру, центр навчальних та тренінгових послуг), а також комп'ютерних лабораторій та класів.</p>
<b>Інформаційне та навчально-методичне забезпечення</b>	<p>Університет має власний веб-сайт за адресою <a href="http://dnu.dp.ua">http://dnu.dp.ua</a>, де розміщено інформацію щодо інформаційного та навчально-методичного забезпечення освітнього процесу.</p> <p>Інформаційне забезпечення ґрунтується на використанні ресурсів: загально-університетських та кафедральних бібліотек,</p>

	<p>мережі Internet з вільним доступом, колекцій цифрового репозиторію.</p> <p>Навчально-методичне забезпечення засновано на розроблених для кожної дисципліни робочих навчальних програмах, а також програм практичної підготовки за спеціальністю. В наявності завдання для самостійної роботи студентів, методичні рекомендації для виконання курсових та дипломних робіт (проектів), пакети завдань для проведення ректорських та комплексних контрольних робіт. Критерії оцінювання знань та вмінь студентів розроблено для поточного, семестрового та ректорського контролю з кожної дисципліни, а також для підсумкової атестації за спеціальністю.</p>
<b>9-Академічна мобільність</b>	
<b>Національна кредитна мобільність</b>	На основі двосторонніх договорів між ДНУ та університетами України
<b>Міжародна кредитна мобільність</b>	На основі двосторонніх договорів між ДНУ та університетами інших країн
<b>Навчання іноземних здобувачів вищої освіти</b>	Можливе за умови вивчення здобувачем вищої освіти української мови

## 2. Перелік компонент освітньо-професійної програми та їх логічна послідовність

### 2.1. Перелік компонент

Шифр дисципліни	Компоненти освітньої програми (навчальна дисципліна, курсові проекти (роботи), практики, кваліфікаційна робота)	Кількість кредитів	Форма підсумкового контролю	Послідовність вивчення, семестр
1	2	3	4	5
<b>Обов'язкові компоненти</b>				
<b>I. Цикл загальної підготовки</b>				
ОК 1.1	Методологія та організація наукових досліджень	4	екзамен	1
ОК 1.2	Іноземна мова професійного спілкування	3	диференційований залік	1
<b>II. Цикл професійної підготовки</b>				
ОК 2.1	Правове регулювання публічного управління та адміністрування	4	екзамен	1
ОК 2.2	Інституції та право Європейського союзу	4	екзамен	2
ОК 2.3	Психологія управління	3	диференційований залік	1
ОК 2.4	Бюджети та управління фінансовими ресурсами	3	диференційований залік	1
ОК 2.5	Міжнародне публічне управління, інтеграція та безпека	4	диференційований залік	1
ОК 2.6	Запобігання та протидія корупції у системі публічного управління	3	диференційований залік	2
ОК 2.7	Територіальна організація влади в Україні	3	диференційований залік	1
ОК 2.8	Публічна служба	4	екзамен	1
ОК 2.9	Виробнича практика: переддипломна	6	диференційований залік	3
ОК 2.10	Підготовка та захист кваліфікаційної роботи	24	захист кваліфікаційної роботи	3
<b>Вибіркові компоненти</b>				
ВК 1	Дисципліна 1 (УВК)	5	диференційований залік	2
ВК 2	Дисципліна 2 (УВК/ФВК)	5	диференційований залік	2
ВК 3	Дисципліна 3 (ФВК)	5	диференційований залік	2
ВК 4	Дисципліна 4 (ФВК)	5	диференційований залік	2
ВК 5	Дисципліна 5 (ФВК)	5	диференційований залік	2
<b>Загальний обсяг обов'язкових компонент</b>			<b>65 (72%)</b>	
<b>Загальний обсяг вибіркових компонент (дисциплін вибору студента)</b>			<b>25 (28%)</b>	
<b>ЗАГАЛЬНИЙ ОБСЯГ ОСВІТНЬОЇ ПРОГРАМИ</b>			<b>90</b>	

## 2.2 Структурно-логічна схема

Курс	Семестр	Компоненти освітньої програми	Кількість компонентів за семестр	Кількість компонентів за навчальний рік
1	1	ОК 1.1, ОК 1.2, ОК 2.1, ОК 2.3, ОК 2.4, ОК 2.5, ОК 2.7, ОК 2.8	8	15
	2	ОК 2.2, ОК 2.6, ВК. 1, ВК. 2, ВК. 3, ВК. 4, ВК. 5	7	
2	3	ОК 2.9, ОК 2.10	2	2

### Послідовність засвоєння компонент ОП

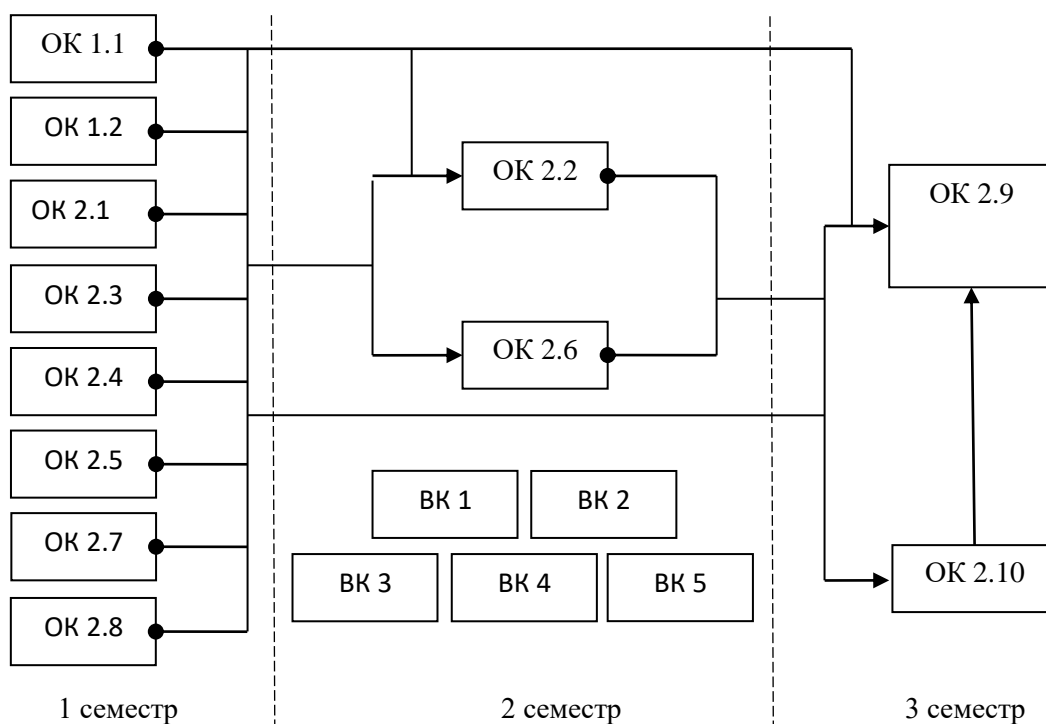

### 3. Форма атестації здобувачів вищої освіти

<b>Форми атестації здобувачів вищої освіти</b>	Атестація здобувачів здійснюється у формі публічного захисту кваліфікаційної роботи ( <u>дипломної роботи магістра</u> ) та єдиного державного кваліфікаційного іспиту за спеціальністю в установленому порядку.
<b>Вимоги до кваліфікаційної роботи</b>	Кваліфікаційна робота має передбачати розв'язання складної задачі або проблеми у сфері публічного управління та адміністрування, що передбачає проведення досліджень та/або здійснення інновацій та характеризується невизначеністю умов і вимог. У кваліфікаційній роботі не може бути академічного плагіату, фабрикації та фальсифікації. Кваліфікаційна робота або її реферат має бути розміщена на офіційному сайті закладу вищої освіти або його структурного підрозділу, або у репозиторії закладу вищої освіти.
<b>Вимоги до атестаційного/єдиного державного кваліфікаційного іспиту</b>	Атестаційний іспит у вигляді єдиного державного кваліфікаційного іспиту має оцінювати відповідність результатів навчання вимогам цього стандарту та відповідати організаційним вимогам до єдиного державного кваліфікаційного іспиту, які встановлюються законодавством.

#### 4. Матриця відповідності програмних компетентностей компонентам освітньої програми

	OK 1.1	OK 1.2	OK 2.1	OK 2.2	OK 2.3	OK 2.4	OK 2.5	OK 2.6	OK 2.7	OK 2.8	OK 2.9	OK 2.10
ЗК 1	•			•							•	•
ЗК 2					•			•			•	
ЗК 3		•							•			•
ЗК 4		•	•	•	•						•	•
ЗК 5					•		•	•		•	•	
ЗК 6	•	•										
ЗК 7						•						•
СК 1					•			•		•	•	•
СК 2										•	•	•
СК 3			•	•								•
СК 4						•						
СК 5	•									•	•	•
СК 6							•					
СК 7										•	•	•
СК 8						•			•			•
СК 9		•									•	•
СК 10			•				•					
СК 11				•								
СК 12						•			•	•		•
СК 13					•			•				

**5. Матриця забезпечення програмних результатів навчання відповідними компонентами освітньої програми**

	<b>OK 1.1</b>	<b>OK 1.2</b>	<b>OK 2.1</b>	<b>OK 2.2</b>	<b>OK 2.3</b>	<b>OK 2.4</b>	<b>OK 2.5</b>	<b>OK 2.6</b>	<b>OK 2.7</b>	<b>OK 2.8</b>	<b>OK 2.9</b>	<b>OK 2.10</b>
<b>PH 1</b>	•	•	•	•	•	•	•	•	•	•	•	•
<b>PH 2</b>	•	•	•	•	•	•	•	•		•	•	•
<b>PH 3</b>							•					
<b>PH 4</b>	•	•	•	•		•			•		•	•
<b>PH 5</b>			•	•	•		•	•		•	•	•
<b>PH 6</b>	•	•	•	•	•	•	•	•	•	•	•	•
<b>PH 7</b>					•	•		•	•	•	•	•
<b>PH 8</b>	•	•	•	•	•		•	•		•	•	•
<b>PH 9</b>	•	•										
<b>PH 10</b>	•	•			•		•	•		•	•	•
<b>PH 11</b>			•	•	•	•	•	•	•	•	•	•
<b>PH 12</b>	•	•	•	•		•			•	•	•	•
<b>PH 13</b>										•	•	•
<b>PH 14</b>					•			•				
<b>PH 15</b>				•						•	•	•